

The Willisau Jazz Archive
www.willisaujazzarchive.ch

Press Documentation

Press Documentation

3. Jazz Festival Willisau 1977

Event Date: 1977, August 25-28
Event Venue: Festhalle / Festival Hall, Willisau
Zelt / Tent, Willisau

Copyright notice

The entire contents of this media documentation are protected by copyright. Individual media reports are made publicly available solely for the purposes of study, teaching, research and personal information.

Hochschule Luzern would like to thank NZZ Management AG, Tamedia AG, and Willisauer Bote Medien und Print AG for allowing the display of their contents on www.willisaujazzarchive.ch.



Kommunikation ist einmütig und einzigartig

Willisau im Blickfeld der Jazzwelt

man unweigerlich in Superlative verfallen, besser also: man erlebt sie selber. McCoy Tyner ist ein — und das sei hier positiv angewandt — Aesthet unter den Pianisten. Wie er mit präziser Virtuosität den Saal mit Klängen von gewaltiger Vehemenz, geradezu zärtlicher Sanftheit und kristallener Reinheit erfüllt, seinen uner-

verschiedenen an seinem Kompromiss auch Carterer Band Kommunikations- bige Sonntagsgliedern wenig be- Enrico Ra- wodurch die Geltung Spiel von die erup- lassimi Ur- in aufbaut, wurde. Der mich ne- Ryo Ka- ckung von latten von seine von und modi- entnis ge- den span- gweilig zu nicht er- ler mit al- Saxophonist irgendwie ch mit ra- genen Col- langen, Saxophon- erstaunt, st, dass er ne-Soli in liegt» hat. Komponist sei damit So des Ex- re Gross- nige Festi- enden des renreichen chen liess, seltenes schwarze ty Carter

Swiss Town Remembers Coltrane

Willisau, Switzerland
 This small market town in central Switzerland this week remembers American jazz saxophonist John Coltrane.



JOHN COLTRANE Disciples in concert

Besser besucht

mbz. Das Willisauer Jazzfestival hat in

Trane lives in switzerland

européens (C. Bley, H.M. n. E. Rava, Stone Alliance), owler avait pris soin d'inviter ants musiciens suisses « Om » ngers (S. Lacy Quintet, M. ook Brass Band) à découvrir nsacrer enfin : sans oublier, Bericht vom 3. Willisai

c'est avant tout un amateur de musi- que à qui on s'efforce de rendre agréable son court séjour : camping libre à deux pas de la salle de concert, immense halle fermée construite en bois ou hébergement gratuit dans le gymnase de l'école-caserne (quel

Es spricht für Will sich im nachhinein sch Vielzahl an Festivalh Anhieb die wichtigster schwergewichtig, rep breitgefächert waren

ger Elvin J chine. Aber zerten wurd weniger sta: Jahren gest John Coltra bar.

Den Auftakt mach Sextett Magog mit schend inspirierten A ser Geschlossenheit zeichnen Soli. Ohls neues Konzept erreichte das Sextett in jüngerer Zeit eine Intensivierung von Kollektivspiel und Gruppensound, bei welcher der neue Saxofonist Heiner Althaus als « Frischzellenkur » eine nicht unbedeutende Funktion erfüllt.

Soloauftritte des Pianisten McCoy

PRESSE BERICHTE Jazz Festival Willisau '77

Das Willisauer Jazzfestival hat in Tiner sind seltene Ereignisse, die bis

Mit einem Doppelkonzert mit der Schweizer Gruppe Magog und dem amerikanischen Pianisten McCoy Tyner solo gab « Jazz in Willisau » Veranstalter Niklaus Troxler in der gutbesuchten Festhalle das Startzeichen zum dritten Willisauer Jazz-Festival. Vier Tage war das Luzerner Grafenstädtchen Ort anspruchsvollen Jazzgesehens, aber auch Ort der Begegnung und der Festfreuden. (Sob) Einmal im Jahr schnuppert Willisau den Jazz im Wald in auch gleich nebenan, das übrigens bis

JAPAN-IMPORTE

Denon Records, Byg jap., East-Wind, Frasco, Overseas, Riverside jap., Sony-CBS, Trio

Plattenverkauf
an allen
Willisauer
Konzerten!

Vertretung für
die Schweiz:

- ANDREW'S MUSIC
- BLACK SAINT
- CJR
- EGO
- EMANEM
- HAT HUT
- HORO
- ICTUS
- IAI
- INCUS
- INDIA NAVIAGATION
- IPS
- MOOD RECORDS
- OGUN
- PALM
- PM RECORDS
- RING
- SACKVILLE
- SUN RECORDS
- STEAM
- TIMELESS
- UNIQUE JAZZ
- WILLISAU LIVE
- WORLS ARTISTS



Bei uns können Sie
jede Platte bestellen!

Sie können auch schriftlich bestellen
America Sound, Münstergasse 31, 8001 Zürich Tel. 01/32 13 60

Airto <small>A 15' SOUND EDGE HHAT, 2002 B 16' CRASH, 2002 C 20' RIDE, 2002 (SIZZLE) D 18' FLAT RIDE THIN, FO 602 E 20' CHINA TYPE, 2002</small>	Erich Bachtragl <small>A 15' SOUND EDGE HHAT, 2002 B 16' CRASH, 2002 C 20' RIDE, 2002 D 18' FLAT RIDE THIN, FO 602 E 20' CHINA TYPE, 2002</small>	Aldo Romano <small>A 14' SOUND EDGE HHAT, FO 602 B 20' CRASH, 2002 C 22' DARK RIDE, FO 602 D 20' CHINA TYPE, 2002 E 18' CRASH, 2002</small>	John Engels <small>A 14' SOUND EDGE HHAT, 2002 B 20' CRASH, 2002 C 20' RIDE, 2002 D 20' FLAT RIDE, THIN E 18' SEVEN SOUND SET, HA 6</small>	Ed Thigpen <small>A 17' HEAVY HHAT, FO 602 B 16' CRASH, 2002 C 20' RIDE, 2002 D 20' FLAT RIDE, THIN E 20' CHINA TYPE, 2002</small>
Charlie Watts <small>THE ROLLING STONES</small> <small>A 15' SOUND EDGE HHAT, FO 602 B 20' MEDIUM RIDE, 2002 C 20' MEDIUM RIDE, FO 602 D 18' THIN, FO 602</small>	Curt Cress <small>«PASSPORT»</small> <small>A 14' HEAVY HHAT, FO 602 B 18' THIN CRASH, FO 602 C 18' MEDIUM RIDE, FO 602 D 22' HEAVY HHAT E 20' CHINA TYPE, FO 602</small>	Art Blakey <small>A 15' SOUND EDGE HHAT, 2002 B 16' CRASH, 2002 C 20' RIDE, 2002</small>	Pétur Oestlund <small>A 14' SOUND EDGE HHAT, 2002 B 20' THIN CRASH, FO 602 C 20' MEDIUM RIDE, FO 602 D 22' CHINA TYPE, 2002 E 18' CRASH, 2002</small>	Jon Hiseman <small>A 14' SOUND EDGE HHAT, 2002 B 16' CRASH, 2002 C 20' RIDE, 2002 D 20' FLAT RIDE, THIN E 18' SEVEN SOUND SET, HA 6</small>
Ndugu <small>SANTANA</small> <small>A 14' HEAVY HHAT, 2002 B 20' MEDIUM RIDE, 2002 C 20' CHINA TYPE, 2002</small>	John Marshall <small>«SOFT MACHINE»</small> <small>A 14' SOUND EDGE HHAT, 2002 B 16' CRASH, 2002 C 20' RIDE, 2002 D 18' FLAT RIDE, THIN E 20' CHINA TYPE, 2002</small>	Carl Palmer <small>A 15' SOUND EDGE HHAT, 2002 B 16' CRASH, 2002 C 20' RIDE, 2002 D 18' FLAT RIDE, THIN E 20' CHINA TYPE, 2002</small>	Jon Christensen <small>A 14' SOUND EDGE HHAT, 2002 B 16' CRASH, 2002 C 22' DARK RIDE, FO 602</small>	Roy Burns <small>A 14' SOUND EDGE HHAT, 2002 B 16' CRASH, 2002 C 20' RIDE, 2002 D 18' MEDIUM RIDE E 22' CHINA TYPE, 2002 (SIZZLE)</small>
Black de Johnette <small>A 14' SOUND EDGE HHAT, 2002 B 20' THIN, FO 602 C 22' DARK RIDE, FO 602 D 18' CRASH, 2002 E 20' CHINA TYPE, 2002</small>	Fredy Studer <small>«OM»</small> <small>A 14' SOUND EDGE HHAT, 2002 B 20' THIN, FO 602 C 22' DARK RIDE, FO 602 D 18' CRASH, 2002 E 20' CHINA TYPE, 2002</small>	Paul Motian <small>«KEITH JARRETT GROUP»</small> <small>A 15' SOUND EDGE HHAT, FO 602 B 16' CRASH, 2002 C 20' RIDE, 2002 D 18' FLAT RIDE, THIN E 20' CHINA TYPE, 2002</small>	Alex Riel <small>A 14' SOUND EDGE HHAT, 2002 B 16' CRASH, 2002 C 22' DARK RIDE, FO 602 D 18' CRASH, 2002 E 20' CHINA TYPE, 2002</small>	Edward Vesala <small>A 15' SOUND EDGE HHAT, 2002 B 16' CRASH, 2002 C 20' RIDE, 2002 D 18' HEAVY, FO 602 E 20' CHINA TYPE, 2002</small>

FORMULA
602

PAiSte 2002

Willisauer Plakate im

Weltformat

Nur noch wenige
vorhanden!

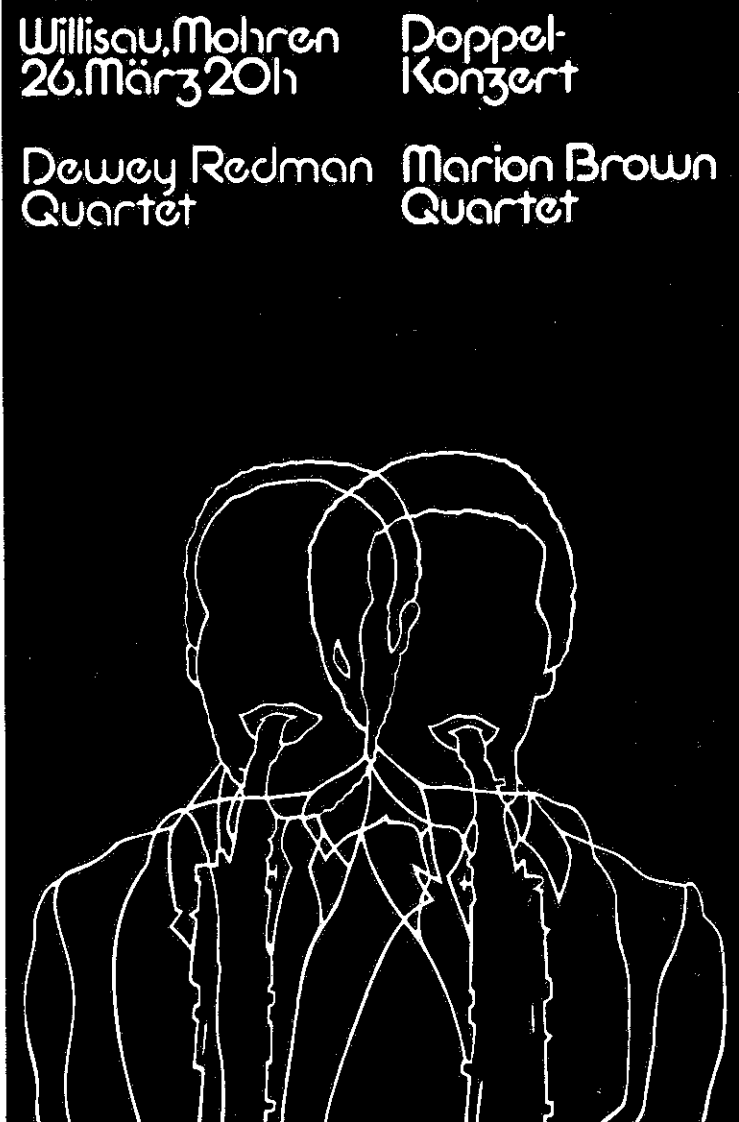
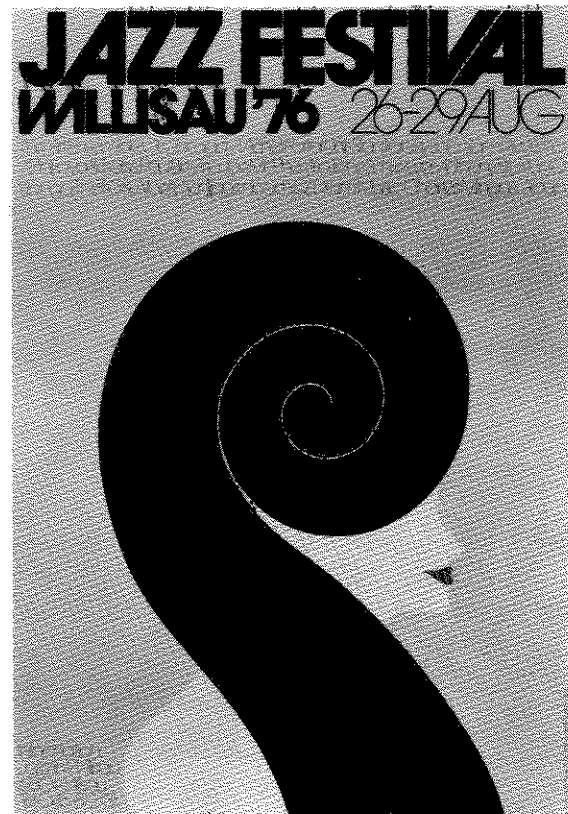

Bestell-Coupon

Anzahl	Plakat	Sujet	Preis
	FESTIVAL '75	Ohr	10.-
	FESTIVAL '76	Bassfrau	10.-
	CLIFFORD THORNTON	Black Panther	24.-
	D. REDMAN-M. BROWN	Profile	24.-
	PLAKAT-AUSSTELLUNG	Farbstifte	24.-
	FESTIVAL '77	Taube/Mikro	10.-
	OSBORNE/SCHWEIZER	Hemden/Schuhe	24.-
	DEXTER GORDON	Gin-Flasche	24.-
	DON PULLEN	USA-Piano	24.-
	JAZZ FEST WILLISAU		24.-
	TOTAL PLAKATE	PORTO/VERPACKUNG	1.50
		TOTAL KOSTEN:	

Zahlung an: PC 60-7758 Luzern, Jazz in Willisau
 Coupon an: Jazz in Willisau, Niklaus Troxler,
 Bahnhofstrasse, 6130 Willisau



Berichte vor dem Festival

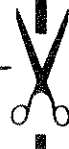

**Jazz
à la semaine**

Michel Denoréaz

Dix ans après
Coltrane

24 Heures, Lausanne CH
6.8.77

Willisau

Il y a dix ans disparaissait le musicien dont l'influence aura été la plus déterminante dans le développement du jazz des vingt dernières années, **John Coltrane**.

On se souvient que le jury 1977 du **Grand Prix du disque de jazz de Montreux**, tout en accordant son **Prix Aiguille 78 tours** (la meilleure réédition) à la publication de l'historique album « **Giant Step** » (Atlantic 50 239) de Coltrane, en profitait pour saluer la publication, sous le titre « **The Other Village Vanguard Tapes** » (Impulse 9325), d'enregistrements jusqu'alors restés inédits de Trane. Entre-temps, un autre album double d'inédits est sorti sur notre marché, intitulé « **Afro Blue, Impressions** » (Pablo 2620 101).

Mais il n'est pas que les éditeurs pour se souvenir du musicien. Niklaus Troxler, or-

ganisateur de tout ce qui se passe en matière de jazz dans le canton de Lucerne, a placé son **Willisau 77 (25-28 août)** sous le signe d'un **John Coltrane Memorial**.

Trois créateurs importants, qui comptèrent parmi les plus proches collaborateurs de Coltrane, seront présents. **McCoy Tyner, Elvin Jones et Pharoah Sanders**.

Le **Festival de Willisau** durera quatre jours, avec au total six concerts (abonnement pour toute la manifestation 108 fr., entrée par concert séparément 24 fr., plus 2 fr. pour des récitals que donnera sur le coup de midi le Mike Westbrook's Brass Band). Il est souhaitable de retenir sa participation d'ici au 15 août auprès de **Jazz in Willisau, Bahnhofstrasse, 6130 Willisau, CCP 60-7758**.

35 Luzerner Musiksommer Klassik in Luzern, Jazz in Willisau

(sda) Ob einer lieber Musik von Jean Sibelius hört oder sich mehr nach John Coltrane ausrichtet: Beide Geschmacksrichtungen kommen an den beiden Musikfestivals, die im August im Kanton Luzern stattfinden, auf ihre Rechnung: Am 17. August beginnen die Internationalen Musikfestwochen in Luzern (IMF), am 25. August das Jazzfestival in Willisau.

Internationale Musikfestwochen

Die Internationalen Musikfestwochen, die bis zum 9. September dauern, stehen in diesem Jahr im Zeichen der *skandinavischen Musik*. Anlass dazu boten der 20. Todestag von Jean Sibelius und der 70. Todestag von Edvard Grieg. Auf's Nordische abgestimmt sind auch der Beitrag des *Stadttheaters Luzern* mit August Strindbergs «Totentanz» in der Regie von Michael Hampe, sowie die Edvard Munch gewidmete *Sommerausstellung* im Kunstmuseum und eine Sibelius-Schau in der Kornschütte.

Das Programm der IMF umfasst 28 Veranstaltungen. Prominentester Gast ist auch in diesem Jahr wieder *Herbert von Karajan* mit den Berliner Philharmonikern. Für den nordischen Akzent sorgen auch zahlreiche der verpflichteten Künstler und das finnische Rundfunk-Sinfonieorchester.

«Coltrane Memorial» in Willisau

Vom 25. bis 28. August findet im Luzerner Städtchen Willisau das dritte internationale

Jazzfestival statt. Neben den zahlreichen Konzerten, die in Willisau durchgeführt werden, ist mittlerweile auch das jeweils auf Ende August angesetzte Jazzfestival schon fast eine feste Einrichtung. Mit viel Gespür gelingt es dem Organisator *Niklaus Troxler*, aktuelle Tendenzen in der zeitgenössischen Jazzszene in Willisau zu zeigen, so dass Willisau zu einem der wichtigsten Orte des Schweizer Jazzgeschehens geworden ist.

In Erinnerung an den vor zehn Jahren verstorbenen Saxofonisten John Coltrane steht das diesjährige Festival unter dem Motto «John Coltrane Memorial». Dabei dürften vor allem die Auswirkungen des Pioniers Coltrane auf den heutigen Jazz dokumentiert werden. Zu den grossen Namen, die in Willisau auftreten, gehören *Carla Bley, Betty Carter, Pharoah Sanders, Steve Lacy, Elvin Jones, Enrico Rava, Andrew White* und *Hannibal Marvin Peterson* sowie die Schweizer Gruppen *Magog* und *OM*.

Grenzpost am Zürichsee,
Richterswil CH
9.8.77

Willisau: Jazzfestival zu Ehren John Coltranes

25. bis 28. August

Um Programm und Umfang des dritten Willisau-Jazzfestivals hat es viele Spekulationen gegeben. Dass dieses ambitionöse Unternehmen trotz dem letztjährigen Defizit nun doch wieder stattfinden würde, hatte sich — vor allem in Insider-Kreisen — seit langem herumgesprochen. Tatsächlich verspricht das kommende Festival nicht weniger attraktiv zu werden als seine zwei fulminanten Vorgänger; im Gegenteil: Das schon lange feststehende Leitmotiv «John Coltrane Memorial», programmiert aus Anlass des sich am 17. Juli zum zehnten Male jährenden Todestages dieser epochemachenden Musikerpersönlichkeit des neuen und freien Jazz, stellte hohe Anforderungen an Festivalskonzept und Programm. Das soeben abgeschlossene Programm gibt zu grossen Erwartungen Anlass, und die Auftritte ehemaliger Coltrane-Partner wie Mal Waldron, McCoy Tyner, Pharoah Sanders und Elvin Jones sind Garantien dafür, dass zumindest hier der direkte Bezug hergestellt wird, wobei man ganz sicher keinen nostalgiegetränkten Coltrane-Aufguss erwarten darf, sondern Spannung und Faszination davon ausgehen werden, wie diese Musiker ihr Coltrane-Erbe verarbeitet, was sie aus den Impulsen dieser schicksalhaften Begegnung gemacht haben.

Festivalbeginn ist wiederum am Donnerstagabend (25. August), und den Auftakt macht das Schweizer Sextett «Magog», das nach längerer Zeit der Stagnation beim kürzlichen MKS-Konzert im «Rössli», Stäfa, eindrücklich bewies, dass es nun wieder zu neuen Taten fähig ist. Teil zwei dieses Abends wird die Gato Barbieri Group bestreiten.

Das Freitagskonzert, das wiederum um 20 Uhr beginnt, bringt nach dem prominenten europäischen Free-Jazz-Duo Peter Brötzmann/Han Bennink die Pharoah Sanders Group, unter anderem mit Cecil McBee und Clifford Jarvis. Steve Lacy wird mit seinem Quintett den Samstagabend eröffnen, Beginn ist um 14.30 Uhr. Im zweiten Teil stellt sich endlich wieder einmal die Pianistin und Komponistin Carla Bley mit ihrer Band in der Schweiz vor. In ihrem JCO (Jazz Composers Orchestra) werden so berühmte Musiker wie Roswell Rudd, Mike Mantler, Carlos Ward und Andrew Cyrille erwartet.

Schon fast Stammgast in Willisau ist die Luzerner Gruppe «OM, deren «Electric Jazz/Free Music» inzwischen überall in Europa Resonanz auslöste. Sie wird aber diesmal nicht allein, sondern in einer Art Experiment mit gewichtigen «Guests» zusammen auftreten: mit Charlie Mariano, Jaspers van't Hof und dem vielbeschäftigten brasilianischen Perkussionisten Dom Um Romão. Hannibal Marvin Peterson's «Sunrise Orchestra» in der ungewöhnlichen Besetzung mit Mal Waldron und Makaya Ntshoko (und natürlich mit der schwarzen Cellistin Diedre Murray) wird für den zweiten, nicht minder attraktiven Teil dieses Samstagabends sorgen.

Enrico Rava, Trumpet, mit Massimo Urbani, Altosax, und der skandinavischen Traum-Rhythmusgruppe Bobo Stenson, Palle Danielsson und Jon Christensen (Keith Jarretts «Belonging»-Rhythm Section) dürfte Anreiz genug sein, auch den Anfang des Sonntagnachmittagkonzertes auf keinen Fall zu verpassen. Coltranes langjähriger Schlagzeuger Elvin Jones wird danach mit seinem Quintett, unter anderem mit dem aufsehenerregenden japanischen Gitarristen Roy Kawasaki, den Bezug zu «Trane» zumindest rhythmisch am intensivsten herstellen.

Den Abschluss macht am Sonntagabend nach dem Andrew White Quartet der Coltrane-Pianist Alfred McCoy Tyner mit seinem Sextett, der das Erbe seines grossen Lehrers und Partners offensichtlich nicht nur am besten verwaltet, sondern auch am konsequentesten auf dem Piano weiterentwickelt hat. Sein Auftritt wird einer der grossen Höhepunkte dieses Festivals bilden. — Alle Konzerte finden wiederum, wie letztes Jahr, in der grossen Festhütte statt. Im benachbarten Festzelt gibt es neben allerhand preiswertem Essen und Getränk am Samstag und Sonntag je eine 12-Uhr-Matinee, die nicht weniger gewichtig erscheint als die übrigen Konzerte: Zu hören sein wird jeweils die englische Mike Westbrook Brass Band, deren intensive Musik sich vermutlich aber mehr als gehaltvolles Dessert als zur Diner-Unterhaltung eignen dürfte. Sicher ist, dass neben den musikalischen Höhepunkten auch die bekannte Willisauer Live-Atmosphäre dazu beitragen wird, dass dieser Anlass wieder zu einem einzigartigen Erlebnis für die Schweizer Jazzfreunde werden wird.

Johannes Anders

Appenzeller Tagblatt, St.Gallen CH
5.7.77

3. Willisauer Jazzfestival im Zeichen Coltranes!

Bereits zum dritten Male findet in diesem Jahr vom 25. bis 28. August das internationale Jazz-Festival in Willisau statt. In Erinnerung an den vor zehn Jahren verstorbenen Saxophonisten, John Coltrane, steht das Festival unter dem Motto «John Coltrane Memorial».

Insgesamt über 70 international bekannte Jazzmusiker werden an sechs Konzerten sowie zwei Matineen auftreten. Das auf den zeitgenössischen Jazz ausgerichtete Festival bringt Konzerte

mit den Gruppen von Gato Barbieri, Pharoah Sanders und McCoy Tyner, mit den Quintetts von Steve Lacy, Enrico Rava und Elvin Jones, ferner mit dem Andrew White Quartett, mit der Carla Bley Band, mit Hannibal Marvin Petersons Sunrise Orchestra und dem Duo Broetzmann-Bennink.

Die aktuelle Schweizer Jazz-Szene vertreten die Formationen Magog und OM. Auf dem Programm stehen ausserdem zwei Matinee-Konzerte mit Mike Westbrook's Brass Band.

Si inizierà il 25 agosto

Niente male il cartellone del festival «Willisau '77»

Il festival del jazz più noto del nostro paese è senz'altro quello di Montreux, un po' per la aureola che gli organizzatori locali hanno saputo montare nel corso di questi ultimi anni, un po' per la propaganda che i vedesi sono capaci di far passare in tutte le televisioni del mondo (senza vendere soli sudtropicali su giornali di larga tiratura o buttare camelie nelle strade della Germania occidentale), un po' per i grossi nomi che sono sfilati e che hanno inciso microsolchi sulle rive del Lemano. Ovviamente può venir da piangere pensando che Montreux, se Lugano non avesse mollato, nell'ambito delle rassegne jazzistiche europee non sarebbe sicuramente cresciuto. Ma è sicuramente privo di interesse riprendere un discorso che i diretti interessati hanno ormai da troppo tempo messo nel dimenticatoio. A parte qualche bel concertone che la Migros organizza nella Svizzera tedesca, da qualche tempo ha preso un certo peso il centro di Willisau. Ci sono spesso concerti e a fine agosto è in programma il festival, denominato «Willisau '77», con sottotitolo «John Coltrane Memorial», in ricordo del grandissimo musicista scomparso ormai da dieci anni. Willisau, in tutte le serate jazz che ha organizzato, è sempre stato caratterizzato da una certa impronta d'avanguardia. Infatti sono passati nella cittadina lucernese tutti i portabandiera del free: da Ornette Coleman a Don Cherry, da Archie Shepp a Anthony Braxton ai gruppi tedeschi e nordici. Il programma di quest'anno vede per giovedì 25 agosto il gruppo Magog e il complesso di Gato Barbieri. Il giorno dopo è la volta di Broetzmann-Bennink e del gruppo di Pharoah Sanders. Sabato pomeriggio sarà di turno il quintetto di Steve Lacy e il band di Carla Bley, mentre alla sera gli «OM and Guest» e la Hannibal Sunrise Orchestra. Jazz caldissimo e d'avanguardia anche domenica pomeriggio, prima col quintetto di Enrico Rava e poi con quello di Elvin Jones; la sera, a conclusione, il quartetto di Andrew White e infine il combo di McCoy Tyner. Nei giorni di sabato e domenica, da mezzogiorno in avanti, suonerà la Mike Westbrook Brass Band. Il costo dei concerti è di ventiquattro franchi l'uno, mentre i tickets per tutta la manifestazione costano 108. Gli organizzatori hanno anche annunciato che il camping sarà gratuito.

Sfogliando il cartellone di Willisau bisogna subito affermare che non è per niente male, anzi! Al contrario di altre manifestazioni dove per ascoltare qualche personaggio interessante bisogna assorbirsi un paio d'ore di mezzecalzette, Willisau presenta solamente elementi di prim'ordine; parlare di Leandro Barbieri detto Gato, il tenorista argentino col pampero sempre in testa, del clarinetista free Steve Lacy, del fenomenale tastierista McCoy Tyner o dell'irruente batterista Elvin Jones ci sembra abbastanza superfluo, in quanto sono strumentisti e musicisti conosciuti da tutti. A Willisau ci sarà però anche Pharoah Sanders, l'uomo che ha tentato di riprendere il discorso sassofonistico di eredità coltraneiana, presentandolo però più pacatamente, meno drammatico ma puro e crudo di spiccata derivazione africana. Ci sarà anche il combo di Enrico Rava, se non erriamo per la prima volta in Svizzera. Rava è tornato dagli Stati Uniti e il periodo americano ha sicuramente giovato. Accanto al trombettista torinese ci sarà Massimo Urbani al tenore, e il principale motivo di interesse del gruppo consiste proprio nel gioco dei due fiati, legati da notevoli affinità sul piano della sonorità e della concezione jazzistica. E poi c'è Carla Bley, senza dubbio la donna che per talento e genialità musicale non ha avversari nell'ambito jazzistico. Carla, che è bianca, quando era la moglie di Paul Bley faceva esperienze creative legate al periodo del jazz libero degli anni sessanta. Intorno agli anni settanta, uscito il jazz in una vasta elaborazione generale delle invenzioni free, Carla Bley si fece promotrice di una grande avventura: la JCOA, ossia Jazz Composer's Orchestra Association.

GIORGIO BASSI



Il sassofonista Pharoah Sanders sarà presente a Willisau e proporrà la sua Africa sia ai sassofoni che con vocalizzi.

Corriere del Ticino, Lugano
CH 17.8.77

Notre chronique hebdomadaire du jazz

Bientôt le Festival de Willisau

A peine le 11e Festival de Montreux a-t-il fermé ses portes qu'il faut annoncer le programme du très réputé Festival de Willisau, dans le canton de Lucerne.

En effet, dans un mois, cette sympathique petite ville, entourée de collines, va vivre au son du jazz contemporain et accueillera avec sa gentillesse coutumière tout un public international qui peut camper à quelques mètres de la salle de concert, ou dans des dortoirs aménagés pour l'occasion, dans l'école et autres endroits de la ville, de gratuitement! D'autres vont dormir dans les hôtels où le jazz est également présent, que ce soit par des photos-souvenirs ou des steacks « John Tchical ».

Le Festival de Willisau présente un programme exclusivement moderne et se déroulera cette année à la mémoire de John Coltrane, l'un des maîtres à penser du jazz actuel, disparu il y a 10 ans. Félicitons Niklaus Troxler, l'organisateur dévoué de cette manifestation, pour le programme choisi en illustration de cette initiative.

Il appartiendra au groupe suisse « Magog » d'ouvrir le festival, jeudi 25 août à 20 heures. Du « hardbop » au « free », un répertoire étendu et, peut-être, la surprise de Pierre Favre à la batterie. Le nouveau groupe du saxophoniste Gato Barbieri (dont on n'entendait plus beaucoup parler) prendra la relève. Ayant abandonné ses musiciens argentins, il viendra avec, notamment Lenny White (dr) et David Spinozza (gt).

Vendredi 26, à 20 heures: Pénergique (et bourré d'humour) batteur percussionniste hollandais Han Bennink et le saxophoniste allemand Peter Brotzmann. Musique chaotique, violente, mais jamais dénuée de charme par un duo hors du commun. Le sax-ténor Pharoah Sanders, une des gloires de la révolution « free » des années 60, fera son premier passage en Suisse. Il sera accompagné, entre autres, par Cecil McBee (bs) et Clifford Jarvis (dr).

Samedi 27, à 14 h. 30: le quintet du saxophoniste Steve Lacy. Un plaisir de pouvoir enfin réentendre avec lui Steve Potts (saxe), Kent Carter (bs),

Irvine Aebi (cello) et Olivier Johnson (dr). Un événement majeur de ce festival sera la venue de la pianiste Carla Bley, dirigeant le « Jazz Composers Orchestra » Mike Mantler, Roswell Rudd et Andrew Cyrille, entre autres grands musiciens-solistes, membres de cette fameuse organisation new-yorkaise, seront présents: un régal en perspective!

Ce même samedi 27, à 20 heures: un autre groupe suisse « OM », avec des invités, tels Charlie Mariano, Jasper Van't Hof et Dom Um Romao. Puis, le « Marvin « Hannibal » Peterson's Sunrise Orchestra », avec Mal Waldron (pno) et Makaya Ntshoko (dr), deux musiciens entendus récemment au Festival de Nyon et deux accompagnateurs de choix pour l'un des plus excitants trompettistes à l'heure actuelle.

Dimanche 28, à 14 h. 30: également un trompettiste influent, l'Italien Enrico Rava, entouré d'excellents musiciens scandinaves (Bobo Stenson, notamment). Elvin Jones, qui fut le batteur de Coltrane, fera ensuite un retour attendu, avec son nouveau quintet (Joony Booth, bs, et Pat La Barbera, sax).

Enfin dimanche 28, à 20 heures, une première suisse du saxophoniste Andrew White, qui joua aux côtés de John Coltrane, avec un quartet dont les membres ne sont pas encore connus. Et un récital en piano solo de McCoy Tyner, le plus célèbre des compagnons de Coltrane. Voilà deux événements importants en conclusion de ce festival.

Signalons encore, le samedi et dimanche, à midi, le « Brass Band » du pianiste anglais Mike Westbrook, qui jouera pendant l'heure du dîner au Restaurant « Zeit » (entrée 2 francs).

Les prix: Fr. 24.— par concert, ou un abonnement réduit à Fr. 103.— pour les 6 concerts. Les billets s'obtiennent par versement sur le CCP 60-7758 (Jazz in Willisau, 6130 Willisau).

Vu le nombre limité de places et l'affluence grandissante qui accourt à Willisau, il est conseillé de réserver sa participation jusqu'au 15 août.

JILD

Vielversprechendes Jazz-Festival

Willisau ehrt John Coltrane

spk. — Zum drittenmal findet vom 25. bis 28. August das Jazz-Festival von Willisau statt, das dieses Jahr dem vor zehn Jahren verstorbenen Saxophonisten John Coltrane gewidmet ist. Mehrere seiner früheren Begleiter werden mit ihren heutigen Formationen im Luzerner Hinterland auftreten. Wie bereits im vergangenen Jahr werden die Konzerte in einer speziell errichteten Festhütte abgehalten.

Mit seinem kohärenten Programm, das ausschliesslich dem neuen und freien Jazz gewidmet ist, spielt Willisau unter den rund 50 europäischen Jazz-Festivals bereits eine wichtige Rolle.

Zwölf Konzerte

Eröffnet wird das Festival am Donnerstag mit dem Auftritt der Schweizer Gruppe «Magog» und der Gruppe des argentinischen Saxophonisten Gato Barbieri. Am Freitag spielt zuerst das Free-Jazz-Duo Peter Brötzmann und Han Bennink und anschliessend die Pharoah Sanders Group. Den Auftakt am Samstagnachmittag macht Steve Lacy mit seinem Quintett und als zweites erfolgt der vielversprechende Auftritt des Jazz Composers Orchesters der Pianistin Carla Bley.

Electric Jazz

Dass die Luzerner Jazz-Gruppe «OM» den Samstagabend eröffnet, erstaunt nicht so sehr, wenn man weiss, dass sie zu den führenden Electric-Jazz-Gruppen Europas mitgezählt werden muss. Sie wird denn auch dieses Jahr von namhaften «Guest-Stars» wie Charlie Mariano, Jasper Hof und dem brasilianischen Perkussionisten Dom Um Romao verstärkt.

Auch Hannibal Marvin Petersons «Sunrise Orchestra», das den Samstagabend bestreitet, wird mit dem ehemaligen Coltrane-Pianisten Mal Waldron und dem Basler-Japaner Makaya Ntshoko über spektakuläre Schützenhilfe verfügen können. Am Sonntag-

nachmittag findet zuerst ein Konzert mit namhaften ECM-Stars wie Enrico Rava, Bobo Stenson, Palle Danielsson und Jon Christensen statt, bevor Elvyn Jones mit seinem Quintett zweifellos für einen (zumindest optischen) Höhepunkt sorgen wird.

Den Abschluss

des Festivals macht am Sonntagabend nach dem Andrew White Quartet der

Programm erweitert

Nachdem er sich mit der regelmässigen Organisation von Einzelkonzerten während fast zehn Jahren einen Namen gemacht hatte, wagte Niklaus Troxler vor zwei Jahren zum erstenmal, ein kleines Festival durchzuführen. Mit der Ausdehnung der Festivaldauer auf vier Tage und einem immer attraktiveren Programm darf man auf das diesjährige Musikfest mit grossen Erwartungen entgegensehen und auch in bezug auf die Entwicklung des Festivals optimistisch bleiben.

langjährige Coltrane-Pianist McCoy Tyner. Ein würdiger Abschluss eines vielversprechenden Festivals, dem kommerzielle Implikationen nicht an vorderster Stelle, das heisst im Weg stehen.

3. Willisauer Jazzfestival im Zeichen Coltranes!

Bereits zum dritten Male findet in diesem Jahr vom 25. bis 28. August das internationale Jazz-Festival in Willisau statt. In Erinnerung an den vor zehn Jahren verstorbenen Saxophonisten, John Coltrane, steht das Festival unter dem Motto «John Coltrane Memorial».

Insgesamt über 70 international bekannte Jazzmusiker werden an sechs Konzerten sowie zwei Matineen auftreten. Das auf den zeitgenössischen Jazz ausgerichtete Festival bringt Konzerte

mit den Gruppen von Gato Barbieri, Pharoah Sanders und McCoy Tyner, mit den Quintetts von Steve Lacy, Enrico Rava und Elvin Jones, ferner mit dem Andrew White Quartett, mit der Carla Bley Band, mit Hannibal Marvin Petersons Sunrise Orchestra und dem Duo Broetzmann-Bennink.

Die aktuelle Schweizer Jazz-Szene vertreten die Formationen Magog und OM. Auf dem Programm stehen ausserdem zwei Matinee-Konzerte mit Mike Westbrook's Brass Band.

Willisau 1977: «John Coltrane Memorial»

J. A. Um Programm und Umfang des dritten Willisau-Jazzfestivals hat es viel Spekulationen gegeben. Dass dieses ambitionöse Schweizer Festival trotz dem letztjährigen Defizit nun doch wieder stattfinden würde, hatte sich seit langem herumgesprochen. Tatsächlich verspricht das kommende Festival nicht weniger attraktiv und inhaltlich zu werden als seine zwei fulminanten Vorgänger. Im Gegenteil: Das schon lange feststehende Leitmotiv «John Coltrane Memorial», programmiert aus Anlass des sich am 17. Juli 1977 zum zehntenmal jährenden Todestags dieser epochenmachenden Musikerpersönlichkeit des neuen und freien Jazz, stellte hohe Anforderungen an Festivalkonzept und -programm.

Das inzwischen feststehende Programm gibt zu grossen Erwartungen Anlass, und die Auftritte ehemaliger Coltrane-Partner wie Mal Waldron, McCoy Tyner, Pharoah Sanders und Elvin Jones sind ein Garant dafür, dass zumindest hier der direkte Bezug hergestellt wird.

Das Festival beginnt am Donnerstagabend (25. 8.), und den Auftakt macht das Schweizer Sextett «Magog», das nach längerer Zeit der Stagnation beim kürzlich abgehaltenen MKS-Konzert im «Rössli» in Stäfa eindrücklich bewies, dass es nun wieder zu neuen Taten fähig ist. Teil zwei dieses Abends wird die Gato Barbieri Group bestreiten, wodurch auch für Skeptiker sicher sein dürfte, dass schon das Eröffnungskonzert nicht verpasst werden darf.

Das Freitagskonzert bringt nach dem prominenten europäischen Free-Jazz-Duo Peter Brötzmann/Han Bennink die Pharoah Sanders Group, u. a. mit Cecil McBee und Clifford Jarvis. Steve Lacy wird mit seinem Quintett den Samstagnachmittag eröffnen. Im zweiten Teil stellt sich endlich wieder einmal die Pianistin und Komponistin Carla Bley mit ihrer Band in der Schweiz vor. In ihrem ICO (Jazz Composers Orchestra) werden so berühmte Musiker wie Roswell Rudd, Mike Mantler, Carlos Ward und Andrew Cyrille erwartet.

Enrico Rava, Trumpet, mit Massimo Urbani, Altosax, und der skandinavischen Traumrhythmusgruppe Bobo Stenson, Palle Danielsson und Jon Christensen (Keith Jarretts «Belonging»-Rhythm Section) dürfte Anreiz genug sein, auch den Anfang des Sonntagnachmittagskonzerts auf keinen Fall zu verpassen. Coltranes langjähriger Schlagzeuger Elvin Jones wird danach mit seinem Quintett, u. a. mit dem aufsehenerregenden japanischen Gitarri- Roy Kawasaki, den Bezug zu «Trane» zumindest rhythmisch am intensivsten herstellen.

Den Abschluss macht am Sonntagabend (28. 8.) nach dem Andrew White Quartet der Coltrane-Pianist Alfred McCoy Tyner mit seinem Sextett, der das Erbe seines grossen Lehrers und Partners offensichtlich nicht nur am besten verwaltet, sondern auch am konsequentesten auf dem Piano weiterentwickelt hat.

3. Willisauer Jazzfestival im Zeichen Coltranes!

Bereits zum dritten Male findet in diesem Jahr vom 25. bis 28. August das internationale Jazz-Festival in Willisau statt. In Erinnerung an den vor zehn Jahren verstorbenen Saxophonisten, John Coltrane, steht das Festival unter dem Motto «John Coltrane Memorial».

Insgesamt über 70 international bekannte Jazzmusiker werden an sechs Konzerten sowie zwei Matineen auftreten. Das auf den zeitgenössischen Jazz ausgerichtete Festival bringt Konzerte

mit den Gruppen von Gato Barbieri, Pharoah Sanders und McCoy Tyner, mit den Quintetts von Steve Lacy, Enrico Rava und Elvin Jones, ferner mit dem Andrew White Quartett, mit der Carla Bley Band, mit Hannibal Marvin Petersons Sunrise Orchestra und dem Duo Brötzmann-Bennink.

Die aktuelle Schweizer Jazz-Szene vertreten die Formationen Magog und OM. Auf dem Programm stehen ausserdem zwei Matinee-Konzerte mit Mike Westbrook's Brass Band.

Neues aus Jazz & Pop

Jazzfestival Willisau 1977: Das Programm steht fest Coltrane und neuere Tendenzen

Gross kündigt sich das dritte Willisauer Jazzfestival an. Das als «John Coltrane Memorial» überschriebene Jazztreffen ist aber nicht nur zum Gedenken dieses grossen Tenorsaxophonisten, sondern zeigt auch neuere Tendenzen der contemporären Jazzmusik auf.

mt. Just mit dem Beginn des Superfestivals von Montreux hat Willisau-Organisator «Knox» Troxler das Programm für sein drittes Festival bekanntgegeben. Man wusste schon lange, dass dieses Festival zu einem «Coltrane-Memorial» werden sollte. Doch neben ehemaligen Mitmusikern von Coltrane oder Jazzern, dessen Spielweise indirekt von «Trane» beeinflusst worden ist, zeigt das Willisauer Festival dieses Jahr auch Aspekte zu Richtungen und Tendenzen des contemporären Jazz auf. Erfreulich ist, dass dabei auch der Schweizer Jazz zum Zuge kommt. Die beiden wohl wichtigsten helvetischen Gruppen, OM und Magog, sind dabei aber kaum nur Zugaben, sondern Programmpunkte von der Wichtigkeit der ausländischen Formationen.

Free, Latin, Rock und Coltrane

Bei aller Konzentration auf Coltrane, dessen Todestag sich am 17. Juli zum zehntenmal jährt, ist das gebotene Spektrum zwischen Jazz und Jazz recht gross. «Magog», die Schweizer All-Jazz-Forma-

tion mit dem Jazz-Live-Trio als Kern, wird am 25. August das Festival eröffnen. Ebenfalls an diesem Abend ein erster Höhepunkt: die Gato Barbieri Group um den expressiven lateinamerikanischen Tenoristen Gato Barbieri. Auch am darauffolgenden Freitagabend geht es gross weiter: Neben dem Free-Jazz-Duo Brötzmann-Bennink tritt an diesem Abend John Coltranes Nachfolger Pharoah Sanders, übrigens zum erstenmal in der Schweiz, auf. Das Samstagmittagkonzert sieht dann den englischen Avantgarde-Sopranisten Steve Lacy mit seinem Quintett und als besonderen Leckerbissen das Jazz Composers Orchestra von Carla Bley und Mike Mantler auf der Festivalbühne. Wie schon im letzten Herbst angekündigt, macht die zweite auftretende Schweizer Formation, OM, ihr Projekt wahr und tritt am Samstagabend zusammen mit Gastjazzern auf. Jasper van't Hof, Charlie Mariano und Don Um Romano werden die vier Luzerner ergänzen.

Auch mit dabei an diesem Abend ist Hannibal Marvin Peterson's Sunrise Orchestra. Zwei Quintette, das eine um den

Jazz in Willisau

Für Jazzfans, die am Festival von Montreux nicht auf ihre Rechnung kamen, weil sie der Avantgarde verschrieben sind, gibt es jeweils im August das Jazz Festival Willisau. Dort trifft sich heuer - vom 25. bis 28. August - unter dem Motto «John Coltrane Memorial» ein Grossteil der Crème des zeitgenössischen Jazz: Gato Barbieri, Pharoah Sanders, Steve Lacy, Carla Bley, Hannibal Marvin Peterson, Enrico Rava, Elvin Jones und McCoy Tyner. Man gedenkt des vor zehn Jahren verstorbenen, epochemachenden Saxophonisten John Coltrane und hat dabei versucht, möglichst viele Künstler zu engagieren, die «Trane» kannten und mit ihm spielten.

Das es dabei zu Schweizer Premieren kommt, ist eine erfreuliche Nebenerscheinung: Pharoah Sanders und Andrew White konzertierten noch nie in unserem Land.

Der Festivalpass für die sechs Konzerte kostet 108 Franken, der Eintrittspreis für einen einzelnen Anlass in Willisau beschränkt ist, sollten die Karten noch vor dem 15. August bestellt werden (Kontaktadresse: Jazz in Willisau/Niklaus Troxler, Bahnhofstrasse, 6130 Willisau). Da auch die Übernachtungsmöglichkeiten sehr limitiert sind, steht gratis ein Campingplatz zur Verfügung.

Ack

italienischen und in den Staaten gross gewordenen Trompeter Enrico Rava und das andere um den langjährigen Coltrane-Drummer Elvin Jones, sind am Sonntagmittag zu sehen und zu hören. Andrew White, ein für uns beinahe noch unbekannter Saxophonist, der sich aber besondere Verdienste um das Werk von Coltrane schuf, sowie eine neu sich formiert habende Gruppe um den Coltrane-Pianisten McCoy Tyner sind die glanzvollen Schlusspunkte dieses Festivals. Samstags und sonntags, jeweils um 12 Uhr mittags, gehen im Restaurantkonzerte der «Mike Westbrook Brass Band», eine Big-Band um den englischen Pianisten Mike Westbrook, über die Bühne.

Im Zeichen von Coltrane

3. Willisauer Jazzfestival vom 25. bis 28. August

sda. Bereits zum dritten Mal findet in diesem Jahr vom 25. bis 28. August das internationale Jazz-Festival in Willisau statt. In Erinnerung an den vor zehn Jahren verstorbenen Saxophonisten John Coltrane steht das Festival unter dem Motto «John Coltrane Memorial».

Insgesamt über 70 international bekannte Jazzmusiker werden an sechs Konzerten sowie zwei Matineen auftreten. Das auf den zeitgenössischen Jazz ausgerichtete Festival bringt Konzerte mit den Gruppen von Gato Barbieri, Pharoah Sanders und McCoy Tyner, mit den Quintetts von Steve Lacy, Enrico Rava und Elvin Jones, ferner mit dem Andrew White Quartett, mit der Carla Bley Band, mit Hannibal Marvin Petersons Sunrise Orchestra und dem Duo Brötzmann-Bennink. Die aktuelle Schweizer Jazz-Szene vertreten die Formationen Magog und OM. Auf dem Programm stehen ausserdem zwei Matinee-Konzerte mit Mike Westbrook's Brass Band.

Willisau-Jazzfestival zu Ehren John Coltranes

Um Programm und Umfang des dritten Willisau-Jazzfestivals hat es viel Spekulationen gegeben. Dass dieses ambitionöse Schweizer Festival trotz des letztjährigen Defizits nun doch wieder stattfinden würde, hatte sich - vor allem in Insider-Kreisen - seit langem herumgesprochen. Tatsächlich verspricht das kommende Festival nicht weniger attraktiv und inhaltsreich zu werden als seine zwei fulminanten Vorgänger; im Gegenteil: das schon lange feststehende Leitmotiv «John Coltrane Memorial», programmiert aus Anlass des sich am 17. Juli zum zehnten Male jährenden Todestages dieser epochemachenden Musikerpersönlichkeit des neuen und freien Jazz, stellte hohe Anforderungen an Festivalkonzept und Programm. Ob sie in jedem Fall erfüllt werden, bleibt abzuwarten.

J.A. Das soeben abgeschlossene Programm gibt jedoch zu grossen Erwartungen Anlass, und die Auftritte ehemaliger Coltrane-Partner, wie Mal Waldron, McCoy Tyner, Pharoah Sanders und Elvin Jones, sind Garant dafür, dass zumindest hier der direkte Bezug hergestellt wird, wobei man ganz sicher keinen nostalgie-getränkten Coltrane-Aufguss erwarten darf, sondern Spannung und Faszination davon ausgehen werden, wie diese Musiker ihr Coltrane-Erbe verarbeiten, was sie aus den Impulsen dieser schicksalhaften Begegnung gemacht haben.

Festivalbeginn ist wiederum am Donnerstagabend (25. 8.), und den Auftakt macht das Schweizer Sextett «Magog», das nach längerer Zeit der Stagnation beim kürzlichen MKS-Konzert im «Rössli» Stäfa eindrücklich unter Beweis stellte, dass es nun wieder zu allerhand neuen Taten fähig ist. Teil zwei dieses Abends wird die Gato Barbieri Group bestreiten, wodurch auch für Zweifler sicher sein dürfte, dass schon das Eröffnungskonzert nicht verpasst werden darf.

Das Freitagkonzert, das wiederum um 20 Uhr beginnt, bringt nach dem prominenten europäischen Free-Jazz-Duo Peter Brötzmann/Han Bennink die Pharoah Sanders Group, u.a. mit Cecil McBee und Clifford Jarvis. Steve Lacy wird mit seinem Quintett den Samstagmittag eröffnen, Beginn ist 14.30 Uhr. Im zweiten Teil stellt sich endlich wieder einmal die Pianistin und Komponistin Carla Bley mit ihrer Band in der Schweiz vor.

Schon fast Stammgast in Willisau ist die Luzerner Gruppe «OM», deren «Electric Jazz/Free Music» inzwischen überall in Europa Resonanz auslöste. Sie wird aber diesmal nicht allein, sondern in einer Art Experiment mit gewichtigen «Guests» zusammen auftreten: mit Charlie Mariano, Jasper van't Hof und dem vielbeschäftigten brasilianischen Perkussionisten Dom Um Romao. Hannibal Marvin Peterson's «Sunrise Orchestra» in der ungewöhnlichen Besetzung mit Mal Waldron und Makaya Nisboko (und natürlich mit der schwarzen Cellistin Diedre Murray) wird für den zweiten, nicht minder attraktiven Teil dieses Samstagabends sorgen.

Enrico Rava, Trumpet, mit Massimo Urbani, Alto-

3. Willisauer Jazzfestival im Zeichen Coltranes!

Bereits zum dritten Male findet in diesem Jahr vom 25. bis 28. August das internationale Jazz-Festival in Willisau statt. In Erinnerung an den vor zehn Jahren verstorbenen Saxophonisten, John Coltrane, steht das Festival unter dem Motto «John Coltrane Memorial».

Insgesamt über 70 international bekannte Jazzmusiker werden an sechs Konzerten sowie zwei Matineen auftreten. Das auf den zeitgenössischen Jazz ausgerichtete Festival bringt Konzerte

sax, und der skandinavischen Traum-Rhythmusgruppe Bobo Stenson, Palle Danielsson und Jon Christensen (Keith Jarrett's «Belonging»-Rhythm Section), dürfte Anreiz genug sein, auch den Anfang des Sonntag-nachmittagskonzertes auf keinen Fall zu verpassen. Coltranes langjähriger Schlagzeuger Elvin Jones wird danach mit seinem Quintett, u.a. mit dem aufsehenerregenden japanischen Gitarristen Roy Kawasaki, den Bezug zu «Trane» zumindest rhythmisch am intensivsten herstellen.

Den Abschluss macht am Sonntagabend (28. 8.) nach dem Andrew White Quartet der Coltrane-Pianist Alfred McCoy Tyner mit seinem Sextett, der das Erbe seines grossen Lehrers und Partners offensichtlich nicht nur am besten verwaltet, sondern auch am konsequentesten auf dem Piano weiterentwickelt hat. Sein Auftritt wird einen der grossen Höhepunkte dieses Festivals bilden. - Alle Konzerte finden wiederum, wie letztes Jahr, in der grossen Festhütte statt. Im benachbarten Festzelt gibt es neben allerhand preiswertem Essen und Getränk am Samstag und Sonntag je eine 12-Uhr-Matinee, die nicht weniger wichtig erscheint als die übrigen Konzerte: zu hören sein wird jeweils die englische Mike Westbrook Brass Band, deren intensive Musik sich vermutlich aber mehr als gehaltvolles Dessert als zur Diner-Unterhaltung eignen dürfte. Sicher ist, dass neben den musikalischen Höhepunkten auch die bekannte Willisauer Live-Atmosphäre dazu beitragen wird, dass dieser Anlass wieder zu einem einzigartigen Erlebnis für die Schweizer Jazzfreunde werden wird.

25. bis 28. August: Jazz Festival Willisau im Gedenken an John Coltrane

In Erinnerung an den vor zehn Jahren verstorbenen Tenorsaxophonisten John Coltrane steht das diesjährige Jazz Festival Willisau unter dem Motto «John Coltrane Memorial». Der Organisator hat dazu die bedeutendsten Exponenten des von John Coltrane geprägten Jazz verpflichtet.

Das nun vorliegende Programm ist noch um einiges attraktiver:

Am ersten Konzert (25. August) spielt die Schweizer Gruppe Magog und danach kommt es zu einem der so seltenen Soloauftritte des ehemaligen Coltrane-Pianisten McCoy Tyner. Am 26. August spielt das deutsch-holländische Duo Bennink-Brötzmann und die amerikanische Pharoah Sanders Group. Am 27. August, nachmittags, stehen das Steve Lacy Quintett und das Jazz Composers Orchestra unter der Leitung von Carla Bley auf dem Programm. Am 27. August, abends, treten die mit drei Stars verstärkte Schweizer Gruppe OM und Hannibals Sunrise Orchestra auf. Am 28. August, nachmittags, gastieren das Quartett des italienischen Trompeters Enrico Rava und das Elvin Jones Quintett. Zu einem attraktiven Finale kommt es am Sonntagabend mit dem Andrew White Quartett, dem Steve Grossman Trio und der einmaligen Sängerin Betty Carter. Am Samstag- und Sonntagmittag finden zudem je ein Matinee-Konzert mit der englischen Mike Westbrook Brass Band statt.

Für die Festivalbesucher steht ein Campingplatz gratis zur Verfügung. Konzertkarten sind genügend vorhanden.

Jazz in Willisau

Das Leitmotiv «John Coltrane Memorial», programmiert aus Anlass des sich am 17. Juli zum zehnten Male jährenden Todestages dieser epochemachenden Musikerpersönlichkeit des neuen und freien Jazz, stellt hohe Anforderungen an das Festivalkonzept des 3. Willisauer Jazzfestival, das vom 25. bis 28. August im Luzerner Hinterland stattfindet. Das Programm gibt zu grossen Erwartungen Anlass, und die Auftritte ehemaliger Coltrane-Partner wie Mal Waldron, McCoy Tyner, Pharoah Sanders und Elvin Jones sind Garant dafür, dass zumindestens hier ein direkter Bezug hergestellt wird.

Den Auftakt macht am Donnerstag das Schweizer Sextett «Magog», und die Gato Barbieri Group. Der Freitag bringt nach dem europäischen Free-Jazz-Duo Peter Brötzmann/Han Bennink die Pharoah Sanders Group, unter anderem mit Cecil McBee und Clifford Jarvis. Steve Lacy wird mit seinem Quintett den Samstag-nachmittag eröffnen. Im zweiten Teil stellt sich endlich wieder einmal die Pianistin und Komponistin Carla Bley mit ihrer Band in der Schweiz vor. In ihrem ICO (Jazz Composers Orchestra) werden Musiker wie Roswell Rudd, Mike Mantler, Carlos Ward und Andrew Cyrille er-

wartet.
Schon beinahe Stammgast in Willisau ist die Luzerner Gruppe «OM», deren «Electric Jazz/Free Music» inzwischen überall in Europa Resonanz auslöste. Sie wird aber diesmal nicht allein, sondern in einer Art Experiment mit gewichtigen «Guests» auftreten: mit Charlie Mariano, Jasper van't Hof und dem brasilianischen Perkussionisten Dom Um Romao. Hannibal Marvin Peterson's «Sunrise Orchestra» in der ungewöhnlichen Besetzung mit Mal Waldron und Makaya Ntshoko (und natürlich mit der schwarzen Cellistin Diedre Murray) ist die Attraktion der zweiten Programmhälfte am Samstagabend. Enrico Rava, Trumpet, Massimo Urbani, Altosax, und die skandinavische Rhythmusgruppe Bobo Stenson, Palle Danielsson und Jon Christensen (Keith Jarrett's «Belonging»-Rhythm Section), spielen am Sonntagnachmittag vor Coltranes langjährigem Schlagzeuger Elvin Jones mit seinem Quintett, unter anderem mit dem japanischen Gitarristen Roy Kawasaki.
Den Abschluss macht am Sonntagabend nach dem Andrew White Quartet der Coltrane-Pianist Alfred McCoy Tyner mit seinem Sextett, der das Erbe seines grossen Lehrers am konsequentesten auf dem Piano weiterentwickelt hat. Alle Konzerte finden wiederum, wie letztes Jahr, in der grossen Festhütte statt. J. A.

**Die Ostschweiz, St.Gallen
CH 30.7.77**

Alternativen?
Jawohl, es gibt sie, in Willisau zum Beispiel. Dort kann man in den vier Tagen vom 25. bis zum 28. August in sechs Konzerten zwölf der besten Gruppen hören. In einer guten Umgebung, frei von allzuviel Kommerz, zu noch akzeptablen Preisen. Das Programm liest sich wie ein Who's Who des progressiven Jazz: Am Donnerstag beginnt das Festival mit «Magog» und der Gato Barbieri Group, am Freitag folgen Bötzmann/Bennink und die Pharoah Sanders Group. Am Samstag nachmittag: Steve Lacy Quintett und The Carla Bley Band. Am Abend: «Om» and Guests (Charlie Mariano, Jasper van't Hof und Dom Um Romao) sowie Hannibal M. Peterson's Sunrise Orchestra. Am Sonntagnachmittag sind die Quintette von Enrico Rava und Elvin Jones zu Gast, und das grossartige Finale bestreiten die Gruppen von Andrew White und McCoy Tyner. Während der Mittagsstunden am Samstag und am Sonntag spielt die freudemachende Mike Westbrook's Brass Band im Restaurantzelt. Preise: pro Konzert je 24 Fr., für alle 6 Konzerte 108 Fr. Karten gegen Vorauszahlung auf das Postcheck-Konto 60-7758 (Jazz in Willisau, 6130 Willisau). Auf der Rückseite des Einzahlungscheines die gewünschten Konzertkarten nicht vergessen! Nicht zu übersehen: Gratis Campingplatz!
Wer Willisau nicht schafft, kann sich in Bregenz schadlos halten. Dort spielen vom 9. bis 11. September Carla Bley, Paul Motian, McCoy Tyner, «Om» und John Taylor, Norma Winstone, Kenny Wheeler. Mehr darüber im nächsten T & T.

3. Willisauer Jazzfestival im Zeichen Coltranes!

Bereits zum dritten Male findet in diesem Jahr vom 25. bis 28. August das internationale Jazz-Festival in Willisau statt. In Erinnerung an den vor zehn Jahren verstorbenen Saxophonisten, John Coltrane, steht das Festival unter dem Motto «John Coltrane Memorial».

Insgesamt über 70 international bekannte Jazzmusiker werden an sechs Konzerten sowie zwei Matineen auftreten. Das auf den zeitgenössischen Jazz ausgerichtete Festival bringt Konzerte

mit den Gruppen von Gato Barbieri, Pharoah Sanders und McCoy Tyner, mit den Quintetts von Steve Lacy, Enrico Rava und Elvin Jones, ferner mit dem Andrew White Quartett, mit der Carla Bley Band, mit Hannibal Marvin Petersons Sunrise Orchestra und dem Duo Broetzmann-Bennink.
Die aktuelle Schweizer Jazz-Szene vertreten die Formationen Magog und OM. Auf dem Programm stehen ausserdem zwei Matinee-Konzerte mit Mike Westbrook's Brass Band.

**Ostschweizer Tagblatt, St.Gallen
5.7.77**

3. Willisauer Jazzfestival im Zeichen Coltranes!

Bereits zum dritten Male findet in diesem Jahr vom 25. bis 28. August das internationale Jazz-Festival in Willisau statt. In Erinnerung an den vor zehn Jahren verstorbenen Saxophonisten, John Coltrane, steht das Festival unter dem Motto «John Coltrane Memorial».

Insgesamt über 70 international bekannte Jazzmusiker werden an sechs Konzerten sowie zwei Matineen auftreten. Das auf den zeitgenössischen Jazz ausgerichtete Festival bringt Konzerte

mit den Gruppen von Gato Barbieri, Pharoah Sanders und McCoy Tyner, mit den Quintetts von Steve Lacy, Enrico Rava und Elvin Jones, ferner mit dem Andrew White Quartett, mit der Carla Bley Band, mit Hannibal Marvin Petersons Sunrise Orchestra und dem Duo Broetzmann-Bennink.
Die aktuelle Schweizer Jazz-Szene vertreten die Formationen Magog und OM. Auf dem Programm stehen ausserdem zwei Matinee-Konzerte mit Mike Westbrook's Brass Band.

**La Suisse, Genève CH
7.8.77**

Après Montreux Jazz Festival Willisau 77

C'est du 25 au 28 août que se dérouleront les six concerts qui forment le 3e Jazz Festival Willisau 77 John Coltrane Memorial.
Quatre raisons en font un des plus agréables et intéressants «festivals» de Pété:
a) Sa situation: Willisau est un joli village de moins de 4000 habitants du canton de Lucerne (à 70 km. de Berne) situé en dehors des lieux hautement touristiques; donc pas de foule, mais simplement un millier de «jazzmen» avertis.
b) Sa dimension: six concerts présentant chacun deux groupes; pas de marathon ni d'entractes interminables.
c) Son indépendance: pas de concessions aux modes ou aux maisons

de disques imposant ses vedettes plaisantes ou non.
d) Son programme très bien composé dans une optique d'avant-garde, choisi et dirigé avec goût par son fondateur, Niklaus Troxler.
Jeudi 25, 20 h.: Magog, Gato Barbieri Group.
Vendredi 26, 20 h.: Brötzmann - Bennink, Pharoah Sanders Group.
Samedi 27, 14 h. 30: Steve Lacy Quintet, J. C. O., Carla Bley Band — 20 h.: OM + Charlie Mariano, Dom Um Romao, Hannibal Marvin Peterson's, Sunrise Orchestra.
Dimanche 28, 14 h. 30: Enrico Rava Quintet, Elvin Jones Quintet — 20 h.: Andrew White Quartet,

MccoY Tyner Solo, Steve Grossmann Trio.
Samedi 27 et dimanche 28 à midi, vous pourrez entendre Mike Westbrook's Brass Band au Restaurant-Zelt pour une entrée à Fr. 2.—
L'abonnement pour les six concerts coûte Fr. 108.—. Chaque concert individuellement, Fr. 24.—. Vous pouvez commander vos billets en envoyant un bulletin de versement au CCF 60-7758 (Jazz in Willisau), 6130 Willisau.
Rendez-vous sur l'herbe, puisque le camping sera gratuit! Sans oublier les accueillants «Gasthaus» de la région qui savent mieux que personne préparer les «rôtis».
J.-F. BOILLAT

Willisau 77 in Erinnerung an John Coltrane

Vom 25. bis 28. August führt Niklaus Troxler zum dritten Mal ein Jazzfestival in Willisau durch: Zwölf Formationen, in sechs Konzerten, an vier Tagen, unter dem Motto: «John Coltrane Memorial». Ein wichtiges und nötiges Informationsfestival des New Jazz, das auch diesmal wiederum bedeutende Namen ins Grafenstädtchen lockt.

(Sch) Im Gegensatz zum Jazzfestival in Montreux, das zunehmend auch als eine Art Rummelplatz der Eitelkeit mit jeweils protzigem Etat ohne erkennbares Konzept mit attraktiven Namen von den Bestsellerlisten Trends vordergründig unter kommerziellen Aspekten dokumentiert, versucht Niklaus Troxler in Willisau mit einem vergleichsweise geradezu bescheidenen Budget unter einem klar umrissenen Konzept mittels Namen ab Bestenlisten in Form von Bestandesaufnahmen zu informieren. Dies ist ihm mit den beiden vorgegangenen Festivals vorbildlich gelungen.

Das eine für die Programmzusammensetzung ausschlaggebende Konzept für das nunmehr dritte Festival, das vom 25. bis 28. August stattfindet, hat Niklaus Troxler unter das Motto «John Coltrane Memorial» gestellt. Anlass hierzu ist der sich heuer zum zehntenmal jährnde Todestag von Saxophonist John Coltrane (1926 bis 1967), einem der wohl wichtigsten Exponenten des Free Jazz. Die Zahl derer, die sich auch heute noch auf den künstlerischen Einfluss dieses verdienstvollen Musikers berufen, ist Legion.

Coltrane-Adepten auch in Willisau Nebst eigentlichen Bekenntnis-Adepten

**Thurgauer Volkszeitung
Frauenfeld CH
9.7.77**

3. Willisauer Jazzfestival im Zeichen von Coltrane

(sda) Bereits zum dritten Mal findet in diesem Jahr vom 25. bis 28. August das internationale Jazz-Festival in Willisau statt. In Erinnerung an den vor zehn Jahren verstorbenen Saxophonisten John Coltrane steht das Festival unter dem Motto «John Coltrane Memorial». Insgesamt über 70 international bekannte Jazzmusiker werden an sechs Konzerten sowie zwei Matineen auftreten. Das auf den zeitgenössischen Jazz ausgerichtete Festival bringt Konzerte mit den Gruppen von Gato Barbieri, Pharoah Sanders und McCoy Tyner, mit den Quintetts von Steve Lacy, Enrico Rava und Elvin Jones, ferner mit dem Andrew White Quartett, mit der Carla Bley Band, mit Hannibal Marvin Petersons Sunrise Orchestra und dem Duo Broetzmann-Bennink. Die aktuelle Schweizer Jazz-Szene vertreten die Formationen Magog und OM. Auf dem Programm stehen ausserdem zwei Matinee-Konzerte mit Mike Westbrook's Brass Band.

von John Coltrane wie der hierzulande noch zu entdeckende Saxophonist Andrew White und der junge, aus den Gruppen von Pharoah Sanders, Roy Haynes, Elvin Jones sowie dem Orchester von Gil Evans hervorgegangene Trompeter Hannibal M. Peterson (Sunrise Orchestra), hat Niklaus Troxler aber auch ehemalige Mitglieder verschiedener Coltrane-Formationen verpflichtet können. So den Drummer Elvin Jones und — als wirkliche Höhepunkte des Festivals anzusehen — den grossartigen Pianisten McCoy Tyner sowie den nun erstmals in der Schweiz gastierenden Saxophonisten Pharoah Sanders.

Ein weiterer Aspekt, der jeweils in Willisau gewichtig als informative Dokumentation beleuchtet werden soll, ist eine Standortbestimmung der zeitgenössischen Richtungen im Jazz. Nebst den bereits erwähnten Musikern, sieht das reichhaltige Programm hierzu noch allerhand an Ueberraschungen vor. Zu hören in Willisau sind die vielseitige Pianistin und Komponistin Clara Bley mit Band (Gründermittglied des Jazz Composers Orchestra), der zu Unrecht bei uns noch nicht sehr bekannte italienische Trompeter Enrico Rava in Quintett-Formation, der aus dem traditionellen Jazz hervorgegangene Sopranist Steve Lacy und zum

Festivalprogramm

Donnerstag 25. August; Konzert 1 (20 Uhr)
— Magog
— Gato Barbieri Group

Freitag, 26. August; Konzert 2 (20 Uhr)
— Brötzmann — Bennink
— Pharoah Sanders Group

Samstag, 27. August; Konzert 3 (14.30 Uhr)
— Steve Lacy Quintet
— JCO: The Clara Bley Band

Konzert 4 (20 Uhr)
— OM and Guests
— Hannibal M. Peterson's Sunrise Orchestra

Sonntag, 28. August; Konzert 5 (14.30 Uhr)
— Enrico Rava Quintet
— Elvin Jones Quintet

Konzert 6 (20 Uhr)
— Andrew White Quartet
— McCoy Tyner Group

Thema Jazz und Folklore der argentinische Tenorsaxophonist Gato Barbieri.

OM bringen Gäste mit

Ein sicherlich hörenswertes Experiment ist der Auftritt des Avantgarde-Duos Peter Brötzmann (sax) und Han Bennink (dr, bcl, Säge...). Mit Magog und OM ist unser Land in Willisau mit den beiden zurzeit wichtigsten Schweizer New-Jazz-Gruppen vertreten: Ein besonderes Erlebnis verspricht das Konzert mit dem Luzerner Quartett OM zu werden: Auf der Suche nach neuen Soundformen experimentieren sie in personeller Erweiterung mit dem Saxophonisten Jasper van't Hof,

dem Saxophonisten und Flötisten Charlie Mariano und dem Ex-Weather-Report-Perkussionisten Dom Um Romao.

Wer also nach dem letztjährigen finanziellen Fiasko nun entsprechend ein Festival auf Sparflamme erwartete, sieht sich mit allen diesen illustren Namen eines Besseren belehrt. Dass aber das wichtige und nötige Willisauer Festival nicht erneut wieder — und womöglich gar endgültig — auf die Kippe gerät, ist es nicht zuletzt auch an uns, die Idee und den Wagemut Niklaus Troxlers zu unterstützen — mit unserem Besuch. Da die Platzzahl beschränkt ist, empfiehlt es sich, den bis zum 15. August eingeräumten Vorverkauf auf dem Postwege zu benutzen. Auskunft über die Preise von Einzelkarten und dem Festivalpass wie über die teilnehmenden Gruppen gibt der übersichtliche Festivalprospekt, der gratis entweder in Musikhändlungen oder direkt bei «Jazz in Willisau», Niklaus Troxler, Bahnhofstrasse, 6130 Willisau (frankiertes Rückantwortcouvert beilegen) bezogen werden kann. Zu erwähnen wäre noch, dass auch dieses Jahr wieder ein Campingplatz unentgeltlich zur Verfügung steht.

**Die Tat, Zürich CH
9.8.77**

Willisau: Coltrane

WILLISAU - Jazzfreunde, die enttäuscht von Montreux zurückgekehrt sind, können sich auf Willisau freuen. Dort beginnt am 25. August das dritte dreitägige Internationale Jazzfestival. Dieses Jahr steht es im Zeichen des Saxophonisten John Coltrane, der vor zehn Jahren gestorben ist.



Künstlerisch ansprechende Plakate des «Jazz in Willisau»-Initiators Niklaus Troxler werben in der ganzen Schweiz für die Konzerte in Willisau.

Keine «Kompromisse», sondern Weiterverfolgung des bisherigen Konzeptes Jazz in Willisau: Weltruf und Defizite

Früher war Willisau in der übrigen Schweiz einzig für seine Willisauer Ringli bekannt, doch seit Niklaus Troxler im Saal des Hotels Mohren avantgardistische Jazz-Konzerte veranstaltet, geniesst das Grafenstädtchen einen Weltruf als Musik-Metropole. Willisau ist diese internationale Popularität mehr als recht. Denn mit den Jazz-Freunden kamen auch Hotelgäste und Zecher, die sich in Willisaus heimeligen Gasthäusern recht wohl fühlen. Auch die Behörden haben die Bedeutung der Jazz-Konzerte erkannt und haben für das Festival, das auch in diesem Jahr stattfinden soll, eine Defizitgarantie übernommen. Denn trotz grossém Publikumszustrom sind Jazz-Konzerte mit internationalen Gruppen kein Geschäft.

«Jazz in Willisau in Gefahr», «Kann das Festival gerettet werden?», «Exitus»... so und ähnlich lauteten die Schlagzeilen in der gesamten Schweizer Presse, nachdem bei der Abrechnung des letz-

ten Jahres auch wenig finanzielle Reserven vorhanden.

Rettung dank Behörden

Der kulturelle und wirtschaftliche Wert des Willisauer Jazz-Festivals würde auch von den Behörden des Grafenstädtchens und des Kantons Luzern erkannt. Man möchte das Festival, das Leben und wirtschaftlichen Aufschwung bringt, unter allen Umständen beibehalten. Denn bisher beanspruchte das Festival weder Subventionen noch organisatorische Hilfe des Staates. So konnte man sich sehr rasch dazu entschliessen, dem bedrohten Festival mit einem Kredit in der Höhe der Billettsteuereinnah-

Text und Bild: Fritz Muri

men unter die Arme zu greifen. Durch diesen Zuschuss des Städtchens und einer kleinen Subvention des Kantons sowie privater Spenden konnte das Defizit des letzten Festivals gedeckt und damit «Jazz in Willisau» gerettet werden.

jährigen Jazz-Festivals ein Defizit von 16 000 Franken übrig blieb. Tatsächlich war die Weiterführung der Jazz-Konzerte in Willisau ernsthaft in Frage gestellt. Niklaus Troxler, der Organisator dieser Konzerte, sah sich ausserstande, die enormen Defizite des Festivals und der weiteren Konzerte selbst zu tragen. Denn alle Konzerte waren nicht auf kommerziellen Gewinn ausgerichtet, und

men unter die Arme zu greifen. Durch diesen Zuschuss des Städtchens und einer kleinen Subvention des Kantons sowie privater Spenden konnte das Defizit des letzten Festivals gedeckt und damit «Jazz in Willisau» gerettet werden.

Kultur ohne kommerziellen Beigeschmack

Wahrscheinlich wäre es möglich, die Jazz-Konzerte in Willisau so zu programmieren, dass praktisch jedes Konzert ausverkauft wäre. Man würde dann weniger auf die Qualität der Gruppen Rücksicht nehmen, sondern die Band nach ihrer kommerziellen Zugkraft auswählen. Dann allerdings würde es mit

Weniger Konzerte — dafür keine Kompromisse

In den letzten Monaten ist — vielleicht bedingt durch die Rezession — das Interesse an Jazzkonzerten zurückgegangen. Immer mehr Willisauer Konzerte schlossen mit einem Defizit ab. Eine Aenderung des Konzeptes, kam für Niklaus Troxler nicht in Frage. So wurde einzig die Zahl der Konzerte reduziert. Dennoch haben die letzten Willisauer Konzerte bereits ein Defizit von 5000 Franken hinterlassen. Das Festival soll jedoch wie geplant durchgeführt werden.

dem weltweiten Ruf Willisaus als Jazz-Metropole bald vorbei sein. Willisau hat sich auf den neuen avantgardistischen Jazz spezialisiert und hat damit innerhalb der europäischen Jazzfestivals eine feste und führende Stellung. Eine Abweichung von diesem Konzept würde wahrscheinlich nur für kurze Zeit Erfolg bringen. So organisiert Niklaus Troxler in Willisau auch weiterhin Konzerte, die zugunsten der Qualität ohne kommerzielle Kompromisse gestaltet werden. Auch wenn man dabei das Risiko von Defiziten eingeht.

Jazz in Willisau 1977

LNN. Das diesjährige Jazzfestival Willisau findet vom 25. bis 28. August statt. Vorgesehen sind sechs Konzerte und zwei Matineen. Das Festival steht unter dem Motto «John Coltrane Memorial». Es soll an den vor zehn Jahren verstorbenen Saxophonisten John Coltrane erinnern. Der Abend des 25. August wird von Magog und der Gato Barbieri Group bestritten. Am Freitagabend treten Brötzmann-Bennink und die Pharoah Sanders Group auf. Am Samstagnachmittag stehen das Steve Lacy Quintett und die Clara Bley Band auf dem Programm, am Samstagabend die Gruppe OM und Hannibal M. Petersons Sunrise Orchestra. Das Enrico Rava und das Elvin Jones Quintett bestreiten zusammen den Sonntagnachmittag, und den Abschluss des Festivals machen das Andrew White Quartett und die McCoy Tyner Group. Am Samstag- und Sonntagmittag findet je eine Matinee mit der Mike Westbrook's Brass Band statt. Die Billette können gegen Voreinzahlung bei «Jazz in Willisau» bestellt werden.

3. Willisauer Jazz-Festival

Bereits zum drittenmal findet in diesem Jahr (vom 25. bis 28. August) das Internationale Jazz-Festival in Willisau statt. In Erinnerung an den vor zehn Jahren verstorbenen Saxophonisten John Coltrane steht das Festival unter dem Motto «John Coltrane Memorial». Insgesamt über 70 international bekannte Jazzmusiker werden an sechs Konzerten sowie zwei Matineen auftreten. Das auf den zeitgenössischen Jazz ausgerichtete Festival bringt Konzerte mit den Gruppen von Gato Barbieri, Pharoah Sanders und McCoy Tyner, mit den Quintetts von Steve Lacy, Enrico Rava und Elvin Jones, ferner mit dem Andrew White Quartet, mit der Carla Bley Band, mit Hannibal Marvin Petersons Sunrise Orchestra und dem Duo Brötzmann-Bennink. Die aktuelle Schweizer Jazz-Szene vertreten die Formationen Magog und OM. Auf dem Programm stehen ausserdem zwei Matinee-Konzerte mit Mike Westbrook's Brass Band. (Programm und nähere Informationen sind erhältlich bei: Jazz in Willisau, Bahnhofstrasse, 6130 Willisau.)



Mit diesem Gongschlag des Schlagzeugers der Gruppe Art Ensemble of Chicago begann im letzten Jahr das zweite Jazz-Festival in Willisau.



Die Ausstrahlung Willisaus als Jazz-Metropole ist international. An den Festivals treten die besten Bands aus der ganzen Welt auf.

Luzerner Neueste Nachrichten, Luzern CH
6.4.77

Interpellation im Luzerner Grossen Rat

Keine Gefährdung der Musikfestwochen

re. Die Aufteilung der administrativen Leitung des Verkehrsvereins Luzern und der Internationalen Musikfestwochen stelle die gewünschte Weiterführung der IMF nicht in Frage. Dies antwortete Regierungsrat Peter Knüsel auf eine Interpellation von Josef Graber (CVP, Kriens), die gestern im Luzerner Grossen Rat begründet wurde.

Die Regierung werde die weiteren Verhandlungen um die angestrebte Reorganisation des Verkehrsvereins Luzern mitverfolgen. Sie stehe den Bestrebungen positiv gegenüber und werde «ihre guten Dienste» den Internationalen Musikfestwochen jederzeit zur Verfügung halten, betonte Volkswirtschaftsdirektor Knüsel. Die IMF dürften nicht an den administrativen Aufgaben scheitern.

Grossrat Josef Graber wies in seiner Interpellation auf die Bedeutung der IMF mit ihrer weltweiten kulturellen Ausstrahlung hin. Graber erkundigte sich, ob die Zweiteilung in eine Direktion des Verkehrsvereins und eine solche der IMF

nicht zu vermehrten administrativen und finanziellen Aufwendungen führe. Dies wurde von Regierungsrat Knüsel bestritten. In der anschliessenden Diskussion stellte Josef Graber weiter fest, dass erst die Vorstösse im Luzerner Stadtrat und im Grossen Rat eine ernsthafte Diskussion der Fragen um die Reorganisation des Verkehrsvereins und der IMF-Leitung bewirkt hätten.

Robert Bühler (LPL, Luzern) stellte hingegen fest, dass man mit solchen Vorstössen «nichts heraufbeschwören» sollte. Die Interpellation bringe den IMF keine Vorteile. Es sei jetzt an der Zeit, unter den Fremdenverkehrs-Organisationen in Luzern endlich eine Koordination der Anstrengungen zu ermöglichen. Auch Leo Bächler (CVP, Luzern) zweifelte an der Notwendigkeit der parlamentarischen Beratung. Er habe bis heute nicht herausgefunden, warum die Musikfestwochen durch die Reorganisation im Verkehrsverein gefährdet sein sollten.

Für Klaus Fischer (Poch, Luzern) stellte sich im Zusammenhang mit den IMF nicht die «Ueberlebensfrage». Unter Kultur verstehe er mehr als eine Veranstaltung, die «von einer Elite für eine Elite» geschaffen worden sei. Es gäbe im kulturellen Bereich des Kantons ebenso wichtige Fragen, so etwa die Unterstützung der Musikschulen und die von der Regierung gekürzten Subventionen an Musikvereine. Ähnlich argumentierte auch Hansruedi Beck (LdU, Luzern), der den Musikfestwochen eine einseitige Ausrichtung vorwarf. Es sei an der Zeit, dass die Organisatoren eine Öffnung anstrebten. «Warum verschliesst sich die IMF beispielsweise dem Jazz, derweil Niklaus Troxler in Willisau gewaltige Anstrengungen unternimmt, um das international ebenso berühmte Jazz-Festival aufrechterhalten zu können?»

Neues Wiler Tagblatt, Wil CH
9.7.77

3. Willisauer Jazzfestival im Zeichen von Coltrane

(sda) Bereits zum dritten Mal findet in diesem Jahr vom 25. bis 28. August das internationale Jazz-Festival in Willisau statt. In Erinnerung an den vor zehn Jahren verstorbenen Saxophonisten John Coltrane steht das Festival unter dem Motto «John Coltrane Memorial». Insgesamt über 70 international bekannte Jazzmusiker werden an sechs Konzerten sowie zwei Matineen auftreten. Das auf den zeitgenössischen Jazz ausgerichtete Festival bringt Konzerte mit den Gruppen von Gato Barbieri, Pharoah Sanders und McCoy Tyner, mit den Quintetts von Steve Lacy, Enrico Rava und Elvin Jones, ferner mit dem Andrew White Quartett, mit der Carla Bley Band, mit Hannibal Marvin Petersons Sunrise Orchestra und dem Duo Broetzmann-Bennink. Die aktuelle Schweizer Jazz-Szene vertreten die Formationen Magog und OM. Auf dem Programm stehen ausserdem zwei Matinee-Konzerte mit Mike Westbrook's Brass Band.

Vaterland, Luzern CH
26.7.77

Willisau 77 in Erinnerung an John Coltrane

Vom 25. bis 28. August führt Niklaus Troxler zum dritten Mal ein Jazzfestival in Willisau durch: Zwölf Formationen, in sechs Konzerten, an vier Tagen, unter dem Motto: «John Coltrane Memorial». Ein wichtiges und nötiges Informationsfestival des New Jazz, das auch diesmal wiederum bedeutende Namen ins Grafenstädtchen lockt.

(Sch) Im Gegensatz zum Jazzfestival in Montreux, das zunehmend auch als eine Art Rummelplatz der Eitelkeit mit jeweils protzigem Etat ohne erkennbares Konzept mit attraktiven Namen von den Bestsellerlisten Trends vordergründig unter kommerziellen Aspekten dokumentiert, versucht Niklaus Troxler in Willisau mit einem vergleichsweise geradezu bescheidenen Budget unter einem klar umrissenen Konzept mittels Namen aus Bestenlisten in Form von Bestandesaufnahmen zu informieren. Dies ist ihm mit den beiden vorgegangenen Festivals vorbildlich gelungen.

Das eine für die Programmzusammensetzung ausschlaggebende Konzept für das nunmehr dritte Festival, das vom 25. bis 28. August stattfindet, hat Niklaus Troxler unter das Motto «John Coltrane Memorial» gestellt. Anlass hierzu ist der sich heuer zum zehntenmal jährende Todestag von Saxophonist John Coltrane (1926 bis 1967), einem der wohl wichtigsten Exponenten des Free Jazz. Die Zahl derer, die sich auch heute noch auf den künstlerischen Einfluss dieses verdienstvollen Musikers berufen, ist Legion.

Coltrane-Adepten auch in Willisau

Nebst eigentlichen Bekenntnis-Adepten

von John Coltrane wie der hierzulande noch zu entdeckende Saxophonist Andrew White und der junge, aus den Gruppen von Pharoah Sanders, Roy Haynes, Elvin Jones sowie dem Orchester von Gil Evans hervorgegangene Trompeter Hannibal M. Peterson (Sunrise Orchestra), hat Niklaus Troxler aber auch ehemalige Mitglieder verschiedener Coltrane-Formationen verpflichtet können. So den Drummer Elvin Jones und — als wirkliche Höhepunkte des Festivals anzusehen — den grossartigen Pianisten McCoy Tyner sowie den nun erstmals in der Schweiz gastierenden Saxophonisten Pharoah Sanders.

Ein weiterer Aspekt, der jeweils in Willisau gewichtig als informative Dokumentation beleuchtet werden soll, ist eine Standortbestimmung der zeitgenössischen Richtungen im Jazz. Nebst den bereits erwähnten Musikern, sieht das reichhaltige Programm hierzu noch allerhand an Überraschungen vor. Zu hören in Willisau sind die vielseitige Pianistin und Komponistin Clara Bley mit Band (Gründermitglied des Jazz Composers Orchestra), der zu Unrecht bei uns noch nicht sehr bekannte italienische Trompeter Enrico Rava in Quintett-Formation, der aus dem traditionellen Jazz hervorgegangene Sopranist Steve Lacy und zum

Die Ostschweiz, St. Gallen CH
30.7.77

Alternativen?

Jawohl, es gibt sie, in Willisau zum Beispiel. Dort kann man in den vier Tagen vom 25. bis zum 28. August in sechs Konzerten zwölf der besten Gruppen hören. In einer guten Umgebung, frei von allzuviel Kommerz, zu noch akzeptablen Preisen. Das Programm liest sich wie ein Who's Who des progressiven Jazz: Am Donnerstag beginnt das Festival mit «Magog» und der Gato Barbieri Group, am Freitag folgen Bötzmänn/Bennink und die Pharoah Sanders Group. Am Samstag nachmittag: Steve Lacy Quintett und The Carla Bley Band. Am Abend: «Om» and Guests (Charlie Mariano, Jasper van't Hof und Dom Um Romao) sowie Hannibal M. Peterson's Sunrise Orchestra. Am Sonntagnachmittag sind die Quintette von Enrico Rava und

Elvin Jones zu Gast, und das grossartige Finale bestreiten die Gruppen von Andrew White und McCoy Tyner. Während der Mittagsstunden am Samstag und am Sonntag spielt die freudemachende Mike Westbrook's Brass Band im Restaurantzelt. Preise: pro Konzert je 24 Fr., für alle 6 Konzerte 108 Fr. Karten gegen Vorauszahlung auf das Postcheck-Konto 60-7758 (Jazz in Willisau, 6130 Willisau). Auf der Rückseite des Einzahlungsscheines die gewünschten Konzertkarten nicht vergessen! Nicht zu übersehen: Gratis Campingplatz!

Wer Willisau nicht schafft, kann sich in Bregenz schadlos halten. Dort spielen vom 9. bis 11. September Carla Bley, Paul Motian, McCoy Tyner, «Om» und John Taylor, Norma Winstone, Kenny Wheeler. Mehr darüber im nächsten T & T.

Eigger Zeitung, Eigg CH
10.8.77

Luzerner Musiksommer mit Klassik und Jazz

(sda) Ob einer lieber Musik von Jean Sibelius hört oder sich mehr nach John Coltrane ausrichtet: Beide Geschmäcker kommen an den beiden Musikfestivals, die im August im Kanton Luzern stattfinden, auf ihre Rechnung: Am 17. August beginnen die Internationalen Musikfestwochen in Luzern (IMF), am 25. August das Jazz-Festival in Willisau.

Festivalprogramm

Donnerstag 25. August; Konzert 1
(20 Uhr)

— Magog
— Gato Barbieri Group

Freitag, 26. August; Konzert 2 (20 Uhr)

— Brötzmänn — Bennink
— Pharoah Sanders Group

Samstag, 27. August; Konzert 3
(14.30 Uhr)

— Steve Lacy Quintet
— JCO: The Clara Bley Band

Konzert 4 (20 Uhr)

— OM and Guests
— Hannibal M. Peterson's Sunrise Orchestra

Sonntag, 28. August; Konzert 5
(14.30 Uhr)

— Enrico Rava Quintet
— Elvin Jones Quintet

Konzert 6 (20 Uhr)

— Andrew White Quartet
— McCoy Tyner Group

Thema Jazz und Folklore der argentinische Tenorsaxophonist Gato Barbieri.

OM bringen Gäste mit

Ein sicherlich hörenswertes Experiment ist der Auftritt des Avantgarde-Duos Peter Brötzmänn (sax) und Han Bennink (dr, bcl, Säge...). Mit Magog und OM ist unser Land in Willisau mit den beiden zurzeit wichtigsten Schweizer New-Jazz-Gruppen vertreten. Ein besonderes Erlebnis verspricht das Konzert mit dem Luzerner Quartett OM zu werden: Auf der Suche nach neuen Soundformen experimentieren sie in personeller Erweiterung mit dem Saxophonisten Jasper van't Hof,

dem Saxophonisten und Flötisten Charlie Mariano und dem Ex-Weather-Report-Perkussionisten Dom Um Romao.

Wer also nach dem letztjährigen finanziellen Fiasko nun entsprechend ein Festival auf Sparflamme erwartete, sieht sich mit allen diesen illustren Namen eines Besseren belehrt. Dass aber das wichtige und nötige Willisauer Festival nicht erneut wieder — und womöglich gar endgültig — auf die Kippe gerät, ist es nicht zuletzt auch an uns, die Idee und den Wagemut Niklaus Troxlers zu unterstützen — mit unserem Besuch. Da die Platzzahl beschränkt ist, empfiehlt es sich, den bis zum 15. August eingeräumten Vorverkauf auf dem Postwege zu benutzen. Auskunft über die Preise von Einzelkarten und dem Festivalpass wie über die teilnehmenden Gruppen gibt der übersichtliche Festivalprospekt, der gratis entweder in Musikhändlungen oder direkt bei «Jazz in Willisau», Niklaus Troxler, Bahnhofstrasse, 6130 Willisau (frankiertes Rückantwortcouvert beilegen) bezogen werden kann. Zu erwähnen wäre noch, dass auch dieses Jahr wieder ein Campingplatz unentgeltlich zur Verfügung steht.

Nachtrag zum Nachlass von John Coltrane

Just zum 10. Todestag des Sopransaxophonisten John Coltrane erscheinen jetzt jene Aufnahmen, auf die Kenner schon lange gewartet haben: «John Coltrane: The Other Village Vanguard Tapes» bringen das bisher unveröffentlichte Material von der mutmasslich wichtigsten Plattensitzung des modernen Jazz.

Der schwarze Tenor- und Sopransaxophonist John Coltrane war schon zu seinen Lebzeiten ein Mythos. Ich hörte sein epochemachendes Quartett das erste und letztmal bei seinem Auftritt am Jazzfestival von Juanles-Pins im Jahre 1965. Damals waren die Jazzfreunde aus ganz Westeuropa gleichsam zu diesem Ereignis nach Südfrankreich gepilgert. Man sah Autos mit Aufschriften wie «Olé Coltrane» und — einen andern Schallplattentitel häretisch abwandelnd — «Our Love Supreme: John Coltrane». Zwei Jahre später, am 17. Juli 1967, war Coltrane tot. Doch erst jetzt begannen seine Innovationen in der Jazzwelt deutlich wirksam zu werden.

Coltrane und die Folgen

Genau so, wie Charlie Parker das jazzmusikalische Schaffen der späten fünfziger, und frühen sechziger Jahre geprägt hatte, wurde nun Coltrane posthum zum Leitstern des Neuen Jazz. Und kein Zweifel: diese Feststellung trifft auch den heutigen Sachverhalt präzise. Zumindest bei den Rohrblattbläsern ist Coltranes Einfluss noch jetzt allgegenwärtig. Zahllose professionelle Jazzgruppen spielen auch 1977 abendfüllend in der von ihm geschaffenen Konzeption.

Coltranes Präsenz im aktuellen Jazz dürfte denn auch dafür sorgen, dass sein zehnter Todestag nicht achtlos übergangen wird. Verschiedene Rundfunkanstalten haben schon jetzt für den Sommer Gedenksendungen angekündigt. Und Niklaus Troxler wird sein diesjähriges Willisauer Festival ganz dem Andenken Coltranes widmen.

Der musikalische Nachlass

Coltranes Lebenswerk liegt bis jetzt auch nicht annähernd vollständig auf Schallplatten vor. Selbst in der Schweiz gibt es Jazzfreunde, die Rundfunkschnitte von unveröffentlichten Coltrane-Konzerten im Kasten haben (darunter etwa die wahnwitzigen Quartett-Aufnahmen des Süddeutschen Rundfunks aus dem Jahre 1963). Es ist damit zu rechnen, dass einiges Material durch irgendwelche Kanäle noch in diesem Jahr an die Öffentlichkeit gelangen wird.

Einon ersten Schritt in diese Richtung hat jetzt bereits die Firma «Impulse» getan. Vom 2. bis 5. November 1961 hatte sie im New Yorker Jazzclub «Village Vanguard» jeweils den letzten Set jener Coltrane-Gruppe mit Eric Dolphy live mitgeschnitten, die damals in diesem Lokal gastierte. Fünf Nummern davon liegen auf den bekannten Alben «Live at the Village Vanguard» (Impulse AS-10) und «Impression's» (Impulse AS-42) vor. Vom Rest ist eben jetzt das Doppelalbum «John Coltrane: the Other Village Vanguard Tapes» (Impulse AS-9325) veröffentlicht worden.

Geburtsstunde des modalen Jazz

Es sind Aufnahmen aus der Geburtsstunde des modalen Jazz, wie ihn Coltrane selber verstand. Doch das neuartige Gärnde — das auch die Tonkonserve noch zu vermitteln vermag — wird gleich-



Anhaltender Einfluss: John Coltrane

zeitig mit höchster Meisterschaft bewältigt. Vor der mit wuchtig-komplexen Drive agierenden Rhythmusgruppe mit McCoy Tyner (Piano), Elvin Jones (Schlagzeug), Reggie Workman und/oder Jimmy Garrison (Bass) kommen Coltrane und Eric Dolphy (auf Altsaxophon und Bassklarinette) zeitlich etwa gleichermas-

sen zum Zug. Interessant sind dabei die gegensätzlichen Auffassungen der beiden stilbildenden Musiker. Coltrane scheint in seinem ureigenen Elemente gleichsam über den fünfstimmigen Quartakkorden seines Pianisten zu fliegen. Entsprechend wirken die Soli von Dolphy wie nervöses, aber keinesfalls unkontrolliertes Geflatter. Dieser Eindruck ist auf das im Grunde traditionelle (wenn auch in der Evolution weit fortgeschrittene) Harmonisierungsverständnis des 1965 verstorbenen Bläasers zurückzuführen. Garvin Bushell (Oboe und Kontrabassoon) sowie Ahmed Abdul-Malik (auf dem asiatischen Zupfinstrument Oud) erfüllen auf einigen Nummern lediglich Aufgaben in bezug auf die Klangkoloratur.

Von den sechs Stücken erscheint «Spiritual» zweimal in verschiedenen (und vor allem im Tempo ganz unterschiedlichen) Versionen. Mit Ausnahme von «Greensleeves» (als dessen Komponist man übrigens den legendären englischen König Heinrich VIII. vermutet) handelt es sich durchwegs um Coltrane-Themen: «Chasin' the Trance», «Untitled Original» und «India».

Auch nach 16 Jahren sind diese Dokumente tafrisch, erregend und bewegend. Sie gehören zum besten, was in letzter Zeit in Rillen gepresst worden ist. Coltranes Kraft überstrahlt seine heutigen Epigonen. Le Roi Jones hat es überspitzt so ausgedrückt: «Seine Musik ist einer der Gründe, warum der Selbstmord so langweilig ist.» Bruno Rub

St. Galler Tagblatt, St. Gallen CH
5.7.77

3. Willisauer Jazzfestival im Zeichen Coltranes!

Bereits zum dritten Male findet in diesem Jahr vom 25. bis 28. August das internationale Jazz-Festival in Willisau statt. In Erinnerung an den vor zehn Jahren verstorbenen Saxophonisten, John Coltrane, steht das Festival unter dem Motto «John Coltrane Memorial».

Insgesamt über 70 international bekannte Jazzmusiker werden an sechs Konzerten sowie zwei Matineen auftreten. Das auf den zeitgenössischen Jazz ausgerichtete Festival bringt Konzerte

mit den Gruppen von Gato Barbieri, Pharoah Sanders und McCoy Tyner, mit den Quintetts von Steve Lacy, Enrico Rava und Elvin Jones, ferner mit dem Andrew White Quartett, mit der Carla Bley Band, mit Hannibal Marvin Petersons Sunrise Orchestra und dem Duo Broetzmann-Bennink.

Die aktuelle Schweizer Jazz-Szene vertreten die Formationen Magog und OM. Auf dem Programm stehen ausserdem zwei Matinee-Konzerte mit Mike Westbrook's Brass Band.



Am Willisauer Jazzfestival dabei: OM, die Luzerner Formation, die während ihres Auftritts im Hinterland von namhaften Jazzern wie Jasper van't Hof, Dom Um Romao und Charlie Mariano begleitet wird.

Jazzfestival Willisau vom 25. bis 28. August

McCoy Tyner für Barbieri

In genau zwei Wochen ist es soweit: Das dritte Willisauer Jazzfestival, dieses Jahr unter dem Motto «Coltrane Memorial», wird mit einem Auftritt der Schweizer Gruppe «Magog» seinen Auftakt nehmen. Nach einigen Aenderungen konnte Organisator «Knox» Troxler gestern das endgültige Programm bekanntgeben.

mt. Nach heissen Telefonaten mit Uebersee-Adressaten hat es «Knox» Troxler fertiggebracht, den Pianisten McCoy Tyner für das Festival zu verpflichten. Abgeblasen aber wurde der Auftritt des Saxophonisten Gato Barbieri. Nachdem verschiedene Barbieri-Konzerte in Europa ausgefallen sind, hätte Organisator «Knox» Troxler für den lateinamerikanischen Saxophonisten und dessen Gruppe eine horrende Gage zahlen müssen. So verzichtete der Willisauer auf diese Gruppe, knüpfte aber noch einmal mit McCoy Tyner Kontakte an. Der Pianist sagte dann auch zu und wird nun am ersten Festivalabend, am Donnerstag, einen Soloauftritt geben. Mit dabei an diesem Abend ist auch die Schweizer Gruppe «Magog», die vor Tyner das «Festival 1977» eröffnen wird. Inzwischen sind auch die Besetzungen der Trios von Steve Grossman und John Hicks bekannt geworden. Das Steve-Grossman-Trio spielt in der Besetzung Grossman (sax, fl), Gene Perla (b) und Don Alias (dm). Das John-Hicks-Trio, das die Jazzsängerin Betty Carter begleitet, ist zusammengesetzt aus Hicks (p), Calvin Hill (b) und Cliff Bararo (dm). Trotz anderslautenden Gerüchten wird Elvin Jones ganz sicher mit seiner Gruppe nach Willisau kommen. Das Programm hat nun folgendes Aussehen:

- Donnerstag, 25. August, 20 Uhr
— Magog
— McCoy Tyner solo
- Freitag, 26. August, 20 Uhr
— Brötzmann-Bennink
— Pharoah Sanders Group
- Samstag, 27. August, 14.30 Uhr
— Steve Lacy Quintet
— Jazz Composers Orchestra/Carla Bley Band
- Samstag, 20 Uhr
— OM and Dom Um Romao, Jasper van't Hof, Charlie Mariano
— Hannibal Marvin Petersons Sunrise Orchestra
- Sonntag, 28. August, 14.30 Uhr
— Enrico Rava Quintet
— Elvin Jones Quintet
- Sonntag, 20 Uhr
— Andrew White Quartet
— Steve Grossmans «Stone Alliance»
— Betty Carter and John Hicks Trio

Der Musikmarkt, München
15.8.77

Ex-Weather Reporter Dom Um Romao verstärkt die Schweizer Jazzrock-Gruppe OM für Konzerte und die vierte LP von Om. Für das Jazz-Festival von Willisau am 27. August stoßen zum Quintett noch der Tastenmann Jasper van't Hof und der Saxophonist Charlie Mariano.

Zuger Nachrichten, Zug
24.8.77

Willisauer Jazz-Festival mit zahlreichen Schweizer Premieren
sda. Am kommenden Donnerstag beginnt in Willisau das dritte Internationale Jazz-Festival, das in diesem Jahr in Erinnerung an den vor 10 Jahren verstorbenen Jazz-Pionier Coltrane als «John Coltrane Memorial» aufgezogen ist. «Jazz-in-Willisau»-Initiant Niklaus Troxler hat zahlreiche prominente Musiker engagiert, die die verschiedenen Aspekte der Coltrane-Nachfolge auf der heutigen Jazz-Szene dokumentieren werden.

John-Coltrane-Memorial beim Jazz-Festival in Willisau

Eine gigantische Gedenkveranstaltung für den vor zehn Jahren verstorbenen Saxophonisten John Coltrane geht demnächst in dem kleinen Ort Willisau in der Schweiz über die Bühne. Etwa eine Autostunde von Zürich und rund 30 Kilometer nördlich von Luzern gelegen, bietet Willisau eine bereits etablierte Szene, die während der heiligen Veranstaltung — sie dauert von Donnerstag, dem 25. August, bis Sonntag, den 28. August — eine Vielzahl internationaler Spitzenjazzler präsentiert. So gastieren unter anderen Gato Barbieri, Pharoah Sanders, Steve Lacy, Carla Bley, Elvin Jones, McCoy Tyner und Enrico Rava.

Die Ostschweiz, St.Gallen/
Gossau CH

Willisau in Sicht

25. bis 28. August: Jazz Festival Willisau im Gedenken an John Coltrane

In Erinnerung an den vor zehn Jahren verstorbenen Tenorsaxophonisten John Coltrane steht das diesjährige Jazz Festival Willisau unter dem Motto «John Coltrane Memorial». Der Organisator hat dazu die bedeutendsten Exponenten des von John Coltrane geprägten Jazz verpflichtet. Das Konzertprogramm hat in den letzten Wochen noch einige Aenderungen erfahren. Das nun vorliegende Programm ist noch attraktiver.

Am ersten Konzert (25. August) spielt die Schweizer Gruppe Magog und danach kommt es zu einem der so seltenen Soloauftritte des ehemaligen Coltrane-Pianisten McCoy Tyner. Am 26. August spielt das deutsch-holländische Duo Bennink-Brötzmann und die amerikanische Pharoah Sanders Group. Am 27. August nachmittags stehen das Steve Lacy Quintett und das Jazz Composers Orchestra unter der Leitung von Carla Bley auf dem Programm. Am 27. August abends treten die mit drei Stars verstärkte Schweizer Gruppe OM und Hannibal's Sunrise Orchestra auf. Am 28. August nachmittags gastieren das Quartett des italienischen Trompeters Enrico Rava und das Elvin Jones Quintett. Zu einem attraktiven Finale kommt es am Sonntagabend mit dem Andrew White Quartett, dem Steve Grossman Trio und der einmaligen Sängerin Betty Carter. Am Samstag- und Sonntagmittag finden zudem je ein Matinee-Konzert mit der englischen Mike Westbrook Brass Band statt. Für die Festivalbesucher steht ein Campingplatz gratis zur Verfügung. Konzertkarten sind genügend vorhanden.

Eigiger Zeitung, Eigg CH
24.8.77

Willisauer Jazz-Festival mit zahlreichen Schweizer Premieren

(sda) Am Donnerstag beginnt in Willisau das dritte Internationale Jazz-Festival, das in diesem Jahr in Erinnerung an den vor 10 Jahren verstorbenen Jazz-Pionier Coltrane als «John Coltrane Memorial» aufgezogen ist. «Jazz-in-Willisau»-Initiant Niklaus Troxler hat zahlreiche prominente Musiker engagiert, die die verschiedenen Aspekte der Coltrane-Nachfolge auf der heutigen Jazz-Szene dokumentieren werden.



Foto: Volksblatt/Hübler

Wieder Jazztage in Willisau

Willisau bei Luzern ist schon einige Jahre Treffpunkt der führenden Vertreter der Jazz-Avantgarde aus der ganzen Welt. Vom 25. bis 28. August findet das Jazz-Festival Willisau 77 in Erinnerung an den vor zehn Jahren verstorbenen Saxophonisten John Coltrane statt, dessen schöpferische und eindringliche religiöse Musik den zeitgenössischen Jazz auch heute weitgehend bestimmt. Die Gruppe des Ex-Coltrane-Schlagzeugers Elvin Jones, das Hannibal Marvin Peterson Sunrise Orchester, das Enrico Rava Quintett und die Gruppe OM sind schon mit großem Erfolg in Linz aufgetreten und zählen zusammen mit der Pharoah Sanders Group, dem Steve Lacy Quintett sowie dem Argentinier Gato Barbieri (unser Bild) zu den herausragendsten Musikerpersönlichkeiten, die in Willisau präsentiert werden.



C'est sous le signe d'un John COLTRANE Memorial (le grand saxophoniste est mort il y a dix ans) que débute, dans cinq jours, le Festival de Willisau, dans le canton de Lucerne. Un rendez-vous attendu avec impatience.

Neues aus Jazz & Pop

831 35
Jazzfestival Willisau 1977: Das Programm steht fest

Coltrane und neuere Tendenzen

Gross kündigt sich das dritte Willisauer Jazzfestival an. Das als «John Coltrane Memorial» überschriebene Jazztreffen ist aber nicht nur zum Gedenken dieses grossen Tenorsaxophonisten, sondern zeigt auch neuere Tendenzen der contemporären Jazzmusik auf.

mt. Just mit dem Beginn des Superfestivals von Montreux hat Willisau-Organisator «Knox» Troxler das Programm für sein drittes Festival bekanntgegeben. Man wusste schon lange, dass dieses Festival zu einem «Coltrane-Memorial» werden sollte. Doch neben ehemaligen Mitmusikern von Coltrane oder Jazzern, dessen Spielweise indirekt von «Trane» beeinflusst worden ist, zeigt das Willisauer Festival dieses Jahr auch Aspekte zu Richtungen und Tendenzen des contemporären Jazz auf. Erfreulich ist, dass dabei auch der Schweizer Jazz zum Zuge kommt. Die beiden wohl wichtigsten helvetischen Gruppen, OM und Magog, sind dabei aber kaum nur Zugaben, sondern Programmpunkte von der Wichtigkeit der ausländischen Formationen.

Free, Latin, Rock und Coltrane

Bei aller Konzentration auf Coltrane, dessen Todestag sich am 17. Juli zum zehntenmal jährt, ist das gebotene Spektrum zwischen Jazz und Jazz recht gross. «Magog», die Schweizer All-Jazz-Forma-

tion mit dem Jazz-Live-Trio als Kern, wird am 25. August das Festival eröffnen. Ebenfalls an diesem Abend ein erster Höhepunkt: die Gato Barbieri Group um den expressiven lateinamerikanischen Tenoristen Gato Barbieri. Auch am darauffolgenden Freitagabend geht es gross weiter: Neben dem Free-Jazz-Duo Brötzmann-Bennink tritt an diesem Abend John Coltranes Nachfolger Pharoah Sanders, übrigens zum erstenmal in der Schweiz, auf. Das Samstagabendkonzert sieht dann den englischen Avantgarde-Sopranisten Steve Lacy mit seinem Quintett und als besonderen Leckerbissen das Jazz Composers Orchestra von Carla Bley und Mike Mantler auf der Festivalbühne. Wie schon im letzten Herbst angekündigt, macht die zweite auftretende Schweizer Formation, OM, ihr Projekt wahr und tritt am Samstagabend zusammen mit Gastjazzern auf. Jasper van't Hof, Charlie Mariano und Don Um Romano werden die vier Luzerner ergänzen.

Auch mit dabei an diesem Abend ist Hannibal Marvin Peterson's Sunrise Orchestra. Zwei Quintette, das eine um den

Rorschacher Zeitung, Rorschach CH
30.7.77

Alternativen?

Jawohl, es gibt sie, in Willisau zum Beispiel. Dort kann man in den vier Tagen vom 25. bis zum 28. August in sechs Konzerten zwölf der besten Gruppen hören. In einer guten Umgebung, frei von allzuviel Kommerz, zu noch akzeptablen Preisen. Das Programm liest sich wie ein Who's Who des progressiven Jazz: Am Donnerstag beginnt das Festival mit «Magog» und der Gato Barbieri Group, am Freitag folgen Brötzmann/Bennink und die Pharoah Sanders Group. Am Samstag nachmittag: Steve Lacy Quintett und The Carla Bley Band. Am Abend: «Om» and Guests (Charlie Mariano, Jasper van't Hof und Dom Um Romao) sowie Hannibal M. Peterson's Sunrise Orchestra. Am Sonntagnachmittag sind die Quintette von Enrico Rava und

italienischen und in den Staaten gross gewordenen Trompeter Enrico Rava und das andere um den langjährigen Coltrane-Drummer Elvin Jones, sind am Sonntagnachmittag zu sehen und zu hören. Andrew White, ein für uns beinahe noch unbekannter Saxophonist, der sich aber besondere Verdienste um das Werk von Coltrane schuf, sowie eine neu sich formiert habende Gruppe um den Coltrane-Pianisten McCoy Tyner sind die glanzvollen Schlusspunkte dieses Festivals. Samstags und sonntags, jeweils um 12 Uhr mittags, gehen im Restaurantzelt Konzerte der «Mike Westbrook Brass Band», eine Big-Band um den englischen Pianisten Mike Westbrook, über die Bühne.

Basler Zeitung, Basel CH
16.8.77

Willisau News

Willisau. Anstelle der Gato Barbieri Group gibt der Coltrane-Pianist McCoy Tyner zur Eröffnung des Jazz Festival Willisau am 25. August ein Solorécital. Statt dessen Sextett treten am Sonntagabend Steve Grossmans «Stone Alliance» und die USA-Jazzsängerin Betty Carter mit dem John Hicks-Trio auf. Und der italienische Trompeter Enrico Rava wird am Sonntagnachmittag statt mit der skandinavischen Keith Jarrett-Rhythmusgruppe mit J. F. Jenny-Clark und Aldo Romano spielen. JA.

Burgdorfer Tagblatt, Burgdorf CH
9.8.77

Luzerner Musiksommer mit Klassik und Jazz

Ob einer lieber Musik von Jean Sibelius hört oder sich mehr nach John Coltrane ausrichtet: Beide Geschmäcker kommen an den beiden Musikfestivals, die im August im Kanton Luzern stattfinden, auf ihre Rechnung: Am 17. August beginnen die Internationalen Musikfestwochen in Luzern (IMF), am 25. August das Jazz-Festival in Willisau. Die Internationalen Musikfestwochen, die bis zum 9. September dauern, stehen in diesem Jahr im Zeichen der skandinavischen Musik. Anlass dazu boten der 20. Todestag von Jean Sibelius und der 70. Todestag von Edvard Grieg. Auf's Nordische abgestimmt sind auch der Beitrag des Stadttheaters Luzern mit August Strindbergs «Totentanz» in der Regie von Michael Hampe sowie die Edvard Munch gewidmete Sommerausstellung im Kunstmuseum und eine Sibelius-Schau in der Kornschütte. Das Programm der IMF umfasst 28 Veranstaltungen. Prominentester Gast ist auch in diesem Jahr wieder Herbert von Karajan mit den Berliner Philharmonikern. Für den nordischen Akzent sorgen auch zahlreiche der verpflichteten Künstler und das Finnische Rundfunk-Sinfonieorchester.

Luzerner Musiksommer mit Klassik und Jazz

(sda) Ob einer lieber Musik von Jean Sibelius hört oder sich mehr nach John Coltrane ausrichtet: Beide Geschmäcker kommen an den beiden Musikfestivals, die im August im Kanton Luzern stattfinden, auf ihre Rechnung: Am 17. August beginnen die Internationalen Musikfestwochen in Luzern (IMF), am 25. August das Jazz-Festival in Willisau.
Die Internationalen Musikfestwochen, die bis zum 9. September dauern, stehen in diesem Jahr im Zeichen der skandinavischen Musik. Anlass dazu boten der 20. Todestag von Jean Sibelius und der 70. Todestag von Edvard Grieg. Auf's Nordische abgestimmt sind auch der Beitrag des Stadttheaters Luzern mit August Strindbergs «Totentanz» in der Regie von Michael Hampe, sowie die Edvard Munch gewidmete Sommerausstellung im Kunstmuseum und eine Sibelius-Schau in der Kornhütte.
Das Programm der IMF umfasst 28 Veranstaltungen. Prominentester Gast ist auch in diesem Jahr wieder Herbert von Karajan mit den Berliner Philhar-

monikern. Für den nordischen Akzent sorgen auch zahlreiche der verpflichteten Künstler und das finnische Rundfunk-Sinfonieorchester.

«Coltrane Memorial» in Willisau

Vom 25. bis 28. August findet im Luzerner Städtchen Willisau das dritte Internationale Jazz-Festival statt. Neben den zahlreichen Konzerten, die in Willisau durchgeführt werden, ist mittlerweile auch das jeweils auf Ende August angesetzte Jazz-Festival schon fast eine feste Einrichtung. Mit viel Gespür gelingt es dem Organisator Niklaus Troxler, aktuelle Tendenzen in

der zeitgenössischen Jazz-Szene in Willisau zu zeigen, so dass Willisau zu einem der wichtigsten Orte des Schweizer Jazz-Geschehens geworden ist.
In Erinnerung an den vor zehn Jahren verstorbenen Saxophonisten John Coltrane steht das diesjährige Festival unter dem Motto «John Coltrane Memorial». Dabei dürften vor allem die Auswirkungen des Pioniers Coltrane auf den heutigen Jazz dokumentiert werden. Zu den grossen Namen, die in Willisau auftreten, gehören Carla Bley, Betty Carter, Pharoah Sanders, Steve Lacy, Elvin Jones, Enrico Rava, Andrew White und Hannibal Marvin Peterson sowie die Schweizer Gruppen Magog und OM.

Neue Zürcher Nachrichten, Zürich CH
10.8.77

Willisauer Volksblatt,
Willisau CH 12.8.77

25.-28. August: Jazz Festival Willisau im Gedenken an John Coltrane

In Erinnerung an den vor zehn Jahren verstorbenen Tenorsaxophonisten John Coltrane steht das diesjährige Jazz Festival Willisau unter dem Motto «John Coltrane Memorial». Der Organisator hat dazu die bedeutendsten Exponenten des von John Coltrane geprägten Jazz verpflichtet. Das Konzertprogramm hat in den letzten Wochen noch einige Änderungen erfahren und ist nun noch um einiges attraktiver.

Am ersten Konzert (25. August) spielt die Schweizer Gruppe Magog und danach kommt es zu einem der so seltenen Soloauftritte des ehemaligen Coltrane-Pianisten McCoy Tyner. Am 26. August spielt das deutsch-holländische Duo Bennink-Brötzmann und die amerikanische Pharoah Sanders Group. Am 27. August nachmittags stehen das Steve Lacy Quintett und das Jazz Composers Orchestra unter der Leitung von Carla Bley auf Programm. Am 27. August abends treten die mit drei Stars verstärkte Schweizer Gruppe OM und Hannibal's Sunrise Orchestra auf. Am 28. August nachmittags gastieren das Quartett des italienischen Trompeters Enrico Rava und das Elvin Jones Quintett. Zu einem attraktiven Finale kommt es am Sonntagabend mit dem Andrew White Quartett, dem Steve Grossman Trio und der einmaligen Sängerin Betty Carter. Am Samstag- und Sonntagmittag finden zudem je ein Matinée-Konzert mit der englischen Mike Westbrook Brass Band statt.

Für die Festivalbesucher steht ein Campingplatz gratis zur Verfügung. Konzertkarten sind genügend vorhanden.

Vor dem Jazz-Festival Willisau

Nicht nur Claude Nobs, der unermüdete Organisator des Jazzfestivals in Montreux, versteht es, in unseren Landen ein hörensenswertes Jazzprogramm zu präsentieren; auch der originelle «Self-Made-Man» Niklaus Troxler hat mit seinem eigenwilligen Willisau-Jazz-Festival schon mehrmals bewiesen, dass die relative Zahlenstärke der Jazzfans in der Schweiz mehr als nur ein Gerücht ist. Dies um so mehr, als Troxler einen recht harten — sprich «unkommerziellen» — Kurs eingeschlagen hat und bedeutend mutiger und experimentierfreudiger als Nobs programmiert, obwohl auch hier vorwiegend «Stars» zu hören sind.

Das diesjährige Event in Willisau — übrigens unter dem Zeichen des zehnten Todestages von John Coltrane (gest. am 17.7.67), dem bahnbrechenden Tenorsaxophonisten stehend — findet vom 25. bis zum 28. August statt. Die beiden wohl hörenswertesten Konzerte sind das Eröffnungs- und das Schlusskonzert. Am 25. August um 20 Uhr ist in Willisau die «hochdotierte» Gruppe des argentinischen Tenorsaxophonisten Gato Barbieri zu hören, einem Weiterentwickler der Coltrane-schen Improvisierart, der argentinische und brasilianische Musik in einen Jazzrock (im doppelten Sinne des Wortes) zu kleiden versteht. Mit von der Partie: der grossartige Schlagzeuger Lenny White und einige Musiker aus der amerikanischen Studioprominenz. An diesem Abend auch zu hören: die erfolgreiche Schweizer Jazzgruppe Magog.

Ein grossartiges Programm ist am 28. August mitzuerleben: neben der Band des einmaligen Schlagzeugers Elvin Jones, der lange Zeit mit Coltrane zusammenwirkte und als ganz wesentlicher Weiterentwickler des Jazzschlag-

zeuges gilt, sind auch die bei uns unverdient weniger bekannten Andrew White (Tenorsaxofon) und — in Abänderung des gedruckten Programmes — das Quartett der Sängerin Betty Carter und dasjenige des «Miles Davis»-Genossen Steve Grossman (Sax) zu hören; auch das Enrico Rava Quartett — Rava ist ein italienischer Trompeter, der es über dem Teich zu einem beachtlichen Erfolg gebracht hat — tritt an diesem überaus hörenswerten Konzert, das bereits um 14.30 Uhr beginnt, auf. Dazwischen sind noch weitere, kaum weniger hörenswerte Gruppen wie die von Pharoah Sanders, Steve Lacy, Carla Bley, die Schweizer Gruppe OM (diesmal mit Gästen), Hannibal Peterson und andere mehr angekündigt.

Das Festival verdient von Programm und Konzeption aus unsere Aufmerksamkeit; in Willisau ist man auf starken Zustrom angewiesen. Ausführliche Programme liegen bei AMERICA SOUND, Münstergasse 31, in Zürich auf, Plätze sind noch zu haben.

Willisau '77: McCoy Tyner kommt halt doch!

Irrungen und Wirrungen um Ab- und Zusagen der für das dritte Willisauer Jazzfestival (25. bis 28. August) angefragten Musiker haben unter dem Jazzpublikum einige Verwirrung gestiftet. Im folgenden wollen wir auf die tatsächlichen Programmänderungen hinweisen und den neuesten — und hoffentlich definitiven — Stand des Festivalprogramms nochmals vollständig abdrucken.

(Sch) Als vor kurzem durchsickerte, dass der für den quasi «krönenden» Abschluss des Festivals angefragte amerikanische Pianist McCoy Tyner dem «Jazz in Willisau»-Veranstalter Niklaus Troxler nach vorangegangener Zusage eine Absage erteilt hatte — er wollte in Europa erst wieder 1978 konzertieren —, machte sich unter seinen zahlreichen treuen Anhängern verständlicherweise Enttäuschung breit. Inzwischen hat es sich McCoy Tyner jedoch nochmals anders überlegt und seine Teilnahme am Willisauer Jazzfestival bestätigt. Mit den Aufträgen allerdings, dass sein für den 28. August vorgesehener Auftritt auf Donnerstag, 25. August, ververschoben wird, und dass er ohne seine Gruppe, eben solo — was ihm sicherlich keiner übel nimmt! — kommen kann.

Somit kommt der Festivalbesucher also doch noch in den Genuss, mit McCoy Tyner einen der namhaftesten Pianisten des New Jazz in Willisau zu erleben. Ein Aufatmen natürlich auch beim Veranstalter, zumal er diese Koryphäe des Jazzpianos als einen Höhepunkt ins diesjährige Festivalprogramm gesetzt hat; denn bekanntlich nimmt ein Teil des Programms direkten Bezug auf das über die Veranstaltung gesetzte Motto «John Coltrane Memorial» — und McCoy Tyner war von 1959 bis 1965 Mitglied in der Gruppe dieses genau vor zehn Jahren allzu früh verstorbenen grossen Saxophonisten und Erneuerer im Jazz.

Rege mit ihren Lüftchen waren in letzter Zeit auch die Gerüchte, welche zur oben erwähnten Verwirrung zusätzlich noch etliche Unklarheiten beigetragen haben. Wollte man sie für voll nehmen,



Zweifelsohne eine charmante Note ins Willisauer Festivalprogramm bringt die namhafte Vokalkünstlerin Betty Carter

men, so sähe man das Festival im Zusammenhang mit Tyners Absage indessen geradezu querlaufen. Das ist natürlich völliger Unsinn. Richtig ist, dass sich Niklaus Troxler nach dem aus Amerika verarbeiteten Dämpfer rechtzeitig nach Ersatz umgesehen hat. Mit dem Wort Ersatz ist das Resultat seiner Bemühungen wohl allzu gering ausgedrückt, denn immerhin ist es ihm gelungen, die im Verlauf ihrer

grossen Karriere schon mit Namen wie Lionel Hampton, Miles Davis und Sonny Rollins in Verbindung gebrachte schwarze Sängerin Betty Carter zu gewinnen. Nach Willisau, wo ihr Auftritt am Sonntag das Festival beenden wird, kommt sie zusammen mit dem John Hicks Trio. Nebst dem ohnehin bereits vorgesehenen Andrew White Quartet wird am Schlusskonzert zusätzlich noch die Gruppe Stone Alliance von Steve Grossman zu hören sein.

Mit dem vorverlegten Auftritt McCoy Tyners erfährt lediglich noch das Eröffnungskonzert eine Aenderung: Nicht nach Willisau kommt Gato Barbieri mit seiner Gruppe. Das ist in der Tat eine bedauerliche Einbusse, doch immerhin die einzige. Für Kartenbestellungen (bis zum 15. August) hier nochmals die Adresse: Jazz in Willisau, Niklaus Troxler, Bahnhofstrasse 6130 Willisau.

Luzerner Tagblatt,
Luzern CH 5.8.77

Jazzfestival Willisau: Erste Absagen

McCoy Tyner kommt nicht!

Mt. Keine gute Nachricht bekam «Jazz in Willisau»-Organisator «Knox» Troxler von jenseits des Atlantiks. Der Pianist und ehemalige Coltrane-Begleiter McCoy Tyner kommt nicht ans diesjährige Jazzfestival nach Willisau. McCoy Tyner hätte das Coltrane-Memorial mit seiner Gruppe am Sonntagabend abschliessen sollen. Tyner habe nach Willisau gemeldet, dass er erst nächstes Jahr nach Europa kommen wird. Ein Trost also für alle Anhänger von McCoy Tyner, die ihn vielleicht nächstes Jahr in einem «normalen» Willisauer Konzert sehen und hören werden. Als Ersatz, wenn man da das Wort Ersatz überhaupt benutzen darf, springt Betty Carter ein, die vom John-Hicks-Trio begleitet wird. Betty Carter gilt als eine der besten modernen Sängerinnen des neuen Jazz und dürfte ebenfalls für einen Höhepunkt des Festivals besorgt sein, obwohl man natürlich gerne Tyner gesehen hätte. Mit dabei an diesem Abend, an dem programmgemäss auch Andrew White auftreten wird, ist ein weiteres Trio, das von Steve Grossman. Eine weitere Aenderung im Programm betrifft den Pianisten Mal Waldron. Vorgesehen war, dass der ehemalige Billie Holiday-Begleiter in der Gruppe von Hannibal

Abgeändertes Programm

Donnerstag, 25. August, 20 Uhr;
Konzert 1

- Magog
- McCoy Tyner solo.

Freitag, 26. August, 20 Uhr; Konzert 2

- Brötzmann-Bennink
- Pharoah Sanders Group.

Samstag, 27. August, 14.30 Uhr;
Konzert 3

- Steve Lacy Quintet
- JCO: The Carla Bley Band

20 Uhr; Konzert 4

- OM and Guests
- Hannibal M. Peterson's Sunrise Orchestra

Sonntag, 28. August, 14.30 Uhr;
Konzert 5

- Enrico Rava Quintet
- Elvin Jones Quintet

20 Uhr; Konzert 6

- Andrew White Quartet
- Stone Alliance
- Betty Carter + John Hicks Trio.

Neues aus Jazz & Pop

Gedanken zu John Coltranes Nachfolge

Aus dem Bannkreis gelöst?

Das dritte Willisauer Jazzfestival steht unter dem Motto «John Coltrane Memorial». Drei seiner wichtigsten Gruppenmitglieder werden mit eigenen Formationen auftreten: Elvin Jones, McCoy Tyner und Pharoah Sanders. Auf welchem Stand stehen diese Musiker heute? Wie haben sie sich aus dem Bannkreis des grossen Meisters lösen können?

Als Coltrane im Juli 1967 starb, hatte die Jazzwelt ihren wichtigsten Führer verloren. Seine Krankheit, die ihm den Tod brachte, war Folge seines verzweifelten, unerbittlichen Kampfes gegen festgelegte Konventionen, gegen unbeugsame Tradi-

Von Othmar Ulmi

tionalismen von Zeitgenossen und gegen sich selbst. Denn Coltrane musste innerliche Barrieren überbrücken. Auch er verehrte im Grunde seines Herzens die schönen Melodien der Hard-Pop-Aera. Doch der Drang nach dem Neuen, Unerforschten war grösser. Die tiefe Religiosität und seine spirituelle Kraft halfen ihm, ein unachahmliches Werk zu schaffen. Er steckte die Front eines stets vorwärtsstrebenden Jazz' der sechziger Jahre ab und beendete den Kampf an einem Punkt, der bis heute unerreicht ist. Kein anderer Musiker ist soweit in die Atonalität vorgedrungen und hat trotzdem mit einem solchen Feuer, mit solcher Ausstrahlung und mit solcher aus tiefster Seele strömender Liebe und Wärme musiziert!

Diese Sätze gründen aus Gehörtem und Gelesenem über John Coltrane. Als jüngerer Jazzanhänger, der vielleicht an Phänomenen Beatles oder Rolling Stones stärker Anteil genommen hat als am Jazzgeschehen, ist man auf Literarisches und auf Platten angewiesen. John Coltrane hat uns ein Plattenwerk hinterlassen, das seinesgleichen sucht. Schritt für Schritt seiner

Gruppe. Er drückt sich so aus: «Ich fühlte, dass ich mich selbständig machen musste, um weiterzukommen.» In der Tat hat sich das bewährt. Er gehört heute zu den stilbildenden Musikern im Jazz, setzte jedoch nicht dort an, wo Coltrane aufgehört hat. Vielmehr transferierte er seine Art Klavier zu spielen, in Kompositionen für grössere Formationen mit Bläsern und sogar Streichern um. Die Emanzipation des Pianisten Tyner spiegelte sich bereits anfangs der sechziger Jahre in seinen raumgreifenden Soli. Markante Blockakkorde mit der linken Hand sind bestimmendstes Merkmal für sein Spiel. Mehr und mehr stellte er seine Persönlichkeit im «klassischen» Coltrane-Quartett zurück in den Dienst einer grossen Musik. Das Konzept verlangte vom Klavier eine orchestrale Funktion — Fülle, Raum. Tyner erfüllte diese Aufgabe mit Besessenheit und so überzeugt von der Sache, dass seine eigene Musikerpersönlichkeit darunter fast zu leiden schien. Er hat diesbezüglich mehrmals geäussert, dass er lange Zeit gebraucht habe, um sich vom Bannkreis Coltranes zu lösen, und dass seine ersten Jahre nach dem Austritt die schlimmsten seiner Laufbahn gewesen seien. Natürlich stehen die Unannehmlich-

Entwicklung sind auf unzähligen Einspielungen dokumentiert. Und noch heute erscheinen immer wieder neue LPs auf verschiedensten Label. Gerüchten zufolge sollen einige private Archive wahre Goldgruben an jazzhistorischen Aufnahmen von Coltrane sein. Die letzten offiziellen Aufnahmen stammen vom 17. März 1967, genau vier Monate vor seinem Tod («Expression» auf Impulse A 9120). Pharoah Sanders spielt auf dieser Platte Piccolo. Wohl war seine dämonische Intensität auf dem Tenorsax bereits zu stark, um vom gesundheitlich angeschlagenen Coltrane erwidert zu werden. Der vom ägyptischen Kulturkreis stark inspirierte Sanders schien profiliert, das Erbe Coltranes weiterzuführen. Die ersten Aufnahmen berechtigten zu guten Hoffnungen. Das Fazit heute: Seine ungläublichen, an die Grenze des physisch erträglich gehenden Klänge, mit denen er den Zuhörer förmlich attackierte, wurden von ihm mehr und mehr klischiert. Wenn man sich eine von seinen neueren Produktionen anhört, bleibt jene Erregung aus, die zum Beispiel auf «Tahid» (Impulse A-9138) so faszinierend spürbar ist. Die Enttäuschung soll ausgedrückt werden über ein Versprechen, das er durch sein Mitwirken bei Coltrane und kurze Zeit danach mit seinem Schaffen gab, aber nicht halten konnte.

Elvin Jones's Grenzen

Der «klassische» Coltrane-Schlagzeuger Elvin Jones prägt heute sehr aktiv die

Szene. Aber dieser Mann ist sich seiner Grenzen nach vorne bewusst. Während im Raum zwischen Hard-Pop und Free-Jazz schwerlich ein besserer Schlagzeuger zu finden ist, musste Jones erkennen, dass er die Schranke nach vorn nicht überschreiten konnte. Als Coltrane die teilweise Auflösung von Metren verlangte, kam es zur Trennung, die wohl beidseitig schwerfiel. Vital wie eh und je präsentiert Elvin Jones heute mit verschiedenen Formationen und grossartigen Solisten eine prachtvolle Post-Coltrane-Musik. Sein unbändiger Drive, seine verflochtenen Rhythmen und die Art, Stücke mitzugestalten sind im heutigen Jazzgeschehen nicht mehr wegzudenken. Bei ihm kann man wirklich die Frage stellen: Was soll er in neuen Gefilden suchen, wo er in seinem Bereich so Wertvolles und Unvergängliches leistet?

Das «Orchester» Tyner

Zur gleichen Zeit wie Elvin Jones verliess auch McCoy Tyner die Coltrane-



John Coltrane

keiten dieses Reifeprozesses zur Persönlichkeit in keinem Verhältnis zum künstlerischen Profit aus dem Zusammenwirken mit solch einem Genie. Erkenntlich ist auch, dass sich die Gedankenhaltung mit jener Coltranes ähnelt. So der religiöse Charakter der Musik, der geistig-spirituelle Antrieb und der Drang vorwärts nach neuen Erkenntnissen. Unterschiedlich ist die Ausdrucksform. Im wahnwitzigen Kampf auf der Suche nach innerlicher Selbstbefreiung hat Coltrane zu neuen Formen und neuer Musik gefunden. McCoy Tyner verwirklicht seine Befreiung mit melodischer Schönheit, lässt die mystische Kraft von Klängen und Formen auf den Zuhörer einwirken.

Es sind nur drei Musiker zum Zug gekommen — andere wichtige wären noch zu erwähnen. So an erster Stelle Coltranes Frau, die Pianistin Alice Coltrane. Sie hat am konsequentesten seinen Weg fortgesetzt. Einen Musiker mit dem Können, der Kraft und Ausstrahlung wie John Coltrane hat es allerdings bis heute nicht wieder gegeben und wird es auch in absehbarer Zeit kaum geben. Seine Musik wird immer gespielt werden, solange Jazz existiert.

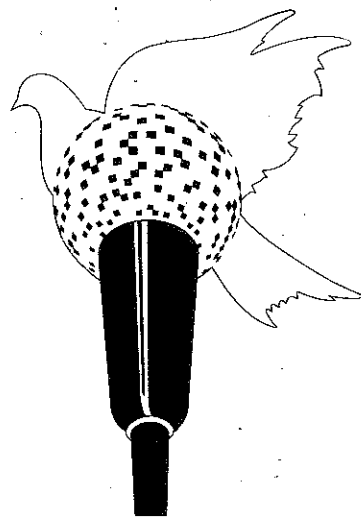

Zahlreiche Premieren am Willisauer Jazz-Festival

sda. Am kommenden Donnerstag beginnt in Willisau das dritte Internationale Jazz-Festival, das in diesem Jahr in Erinnerung an den vor 10 Jahren verstorbenen Jazz-Pionier Coltrane als «John Coltrane Memorial» aufgezogen ist. «Jazz-in-Willisau»-Initiant Niklaus Troxler hat zahlreiche prominente Musiker engagiert, die die verschiedenen Aspekte der Coltrane-Nachfolge auf der heutigen Jazz-Szene dokumentieren werden.

Insgesamt treten 13 Gruppen und ein Solist auf. Viele davon sind zum ersten Mal in der Schweiz zu sehen und zu hören, so etwa die Carla Bley Band, der Saxophonist Andrew White, die Sängerin Betty Carter und die Gruppe Stone Alliance von Steve Grossman. Zu den Raritäten an diesem Festival gehören aber auch die Auftritte der Pharoah Sanders Group und des ehemaligen Coltrane-Pianisten McCoy Tyner. Vor allem Tyners Solo-Konzert dürfte ein Höhepunkt des Festivals werden: Es ist der einzige Europa-Auftritt des Pianisten in diesem Jahr.

Nebst den Premieren werden aber auch die andern Konzerte einen Eindruck von der Vielfalt der zeitgenössischen Jazz-Szene geben: Hannibal Marvin Petersons Sunrise Orchestra, die Gruppen von Steve Lacy und Elvin Jones aus den USA, das Duo Brötzmann-Bennink aus Deutschland, das Enrico Rava Quintett aus Italien und Mike Westbrook's Brass Band aus England. Die neue Schweizer Jazz-Szene repräsentieren die Formationen Magog und OM.

Rorschacher Zeitung, Rorschach CH 13.8.77

Willisau in Sicht

25. bis 28. August: Jazz Festival Willisau im Gedenken an John Coltrane

In Erinnerung an den vor zehn Jahren verstorbenen Tenorsaxophonisten John Coltrane steht das diesjährige Jazz Festival Willisau unter dem Motto «John Coltrane Memorial». Der Organisator hat dazu die bedeutendsten Exponenten des von John Coltrane geprägten Jazz verpflichtet. Das Konzertprogramm hat in den letzten Wochen noch einige Änderungen erfahren. Das nun vorliegende Programm ist noch attraktiver.

Am ersten Konzert (25. August) spielt die Schweizer Gruppe Magog und danach kommt es zu einem der so seltenen Soloauftritte des ehemaligen Coltrane-Pianisten McCoy Tyner. Am 26. August spielt das deutsch-holländische

JAZZ + POP

Jazz-Festival in Willisau

Vom 25. bis 28. August findet in Willisau das traditionelle Jazz-Festival statt. Traditionell ist übrigens nur der Anlass; die dargebotene Musik bewegt sich zwischen den Modern-Jazz-Stilen Hard Bop und Free Jazz.

Das Festival, das unter dem Motto «John Coltrane Memorial» steht (Coltrane starb vor 10 Jahren), ist ein «Muss» für die Freunde des modernen Jazz.

Hier einige Höhepunkte des halbwochigen Anlasses, zu dem eine grosse Schar amerikanischer Spitzenmusiker reisen:

• Am Donnerstag, 25. August, um 20 Uhr, spielt die Gruppe des Argentinischen Saxophonisten Gato Barbieri (mit Wunderdrummer Lenny White), der eine interessante Mischung aus Jazz, Rock und südamerikanischer Folklore bringt. Am gleichen Abend: Schweizergruppe MAGOG.

• Am Sonntag, 28. August, um 14.30 Uhr: ein wahres Spitzenprogramm mit dem Steve-Grossmann-Quartett, dem Quartett der Sängerin Betty Carter, dem Quintett des legendären Schlagzeugers Elvin Jones und der Gruppe des italienischen Trompeters Enrico Rava, alle mit aussergewöhnlich guten Musikern spielend. Besonderer Geheimtipp: der sensationelle, bei uns leider noch nicht entdeckte Andrew White wird mit Elvin Jones und Mal Waldron musizieren.

Weitere Stars des für unsere Verhältnisse ungewöhnlichen Festivals: Pharoah Sanders, Hannibal Marvin Peterson, Steve Lacy, Carla Bley.

Genaueres Programm erhältlich durch: Jazz in Willisau, Niklaus Troxler, Bahnhofstrasse, 6130 Willisau.

Nick Liebmann

Duo Bennink-Brötzmann und die amerikanische Pharoah Sanders Group. Am 27. August nachmittags stehen das Steve Lacy Quintett und das Jazz Composers Orchestra unter der Leitung von Carla Bley auf dem Programm. Am 27. August abends treten die mit drei Stars verstärkte Schweizer Gruppe OM und Hannibals Sunrise Orchestra auf. Am 28. August nachmittags gastieren das Quartett des italienischen Trompeters Enrico Rava und das Elvin Jones Quintett. Zu einem attraktiven Finale kommt es am Sonntagabend mit dem Andrew White Quartett, dem Steve Grossman Trio und der einmaligen Sängerin Betty Carter. Am Samstag- und Sonntagmittag finden zudem je ein Matinee-Konzert mit der englischen Mike Westbrook Brass Band statt. Für die Festivalbesucher steht ein Campingplatz gratis zur Verfügung. Konzertkarten sind genügend vorhanden.

Musique classique et jazz cet été en Suisse centrale

Les goûts musicaux pourront être comblés en Suisse centrale, cet été, puisque auront lieu à partir du 17 août, à Lucerne, les Semaines internationales de musique et, dès le 25 août, le Festival de jazz de Willisau. Selon les préférences, on entendra Jean Sibelius ou Elvin Jones.

Les Semaines internationales de musique, qui se prolongeront jusqu'au 9 septembre, sont placées cette année sous le signe de la musique scandinave. On marquera, notamment, le 20e anniversaire de la mort de Jean Sibelius et le 70e anniversaire de la mort d'Edvard Grieg.

Pour sa part, le Théâtre de la ville de Lucerne contribuera à cette manifestation avec la «Danse de la Mort», d'August Strindberg, sous la direction de Michael Hampe.

Le programme, qui comprend quelque 28 représentations, accueillera des hôtes célèbres tel que Herbert von Karajan avec l'Orchestre philharmonique de Berlin, et l'Orchestre symphonique de la Radiodiffusion finlandaise.

Du 25 au 28 août, Willisau pour sa part accueillera le 3e Festival international de jazz. En marge de nombreux concerts, l'organisateur du festival, M. Niklaus Troxler, propose aux amateurs, et ceci jusqu'à fin août, un aperçu général des tendances actuelles du jazz. Le festival donnera une place d'importance aux «descendants» de John Coltrane, mort il y a dix ans. Au nombre des

grands artistes qu'on pourra entendre à Willisau, il y aura Carla Bley, Betty Carter, Pharoah Sanders, Steve Lacy, Elvin Jones, Hannibal Marvin Peterson notamment, ainsi que des groupes suisses.

Ainsi, Willisau devient, au fil des ans, un des hauts lieux du jazz en Suisse. (ats)

Thurgauer Tagblatt, Weinfelden
CH 23.8.77

Zahlreiche Premieren am Willisauer Jazz-Festival

sda. Am kommenden Donnerstag beginnt in Willisau das dritte Internationale Jazz-Festival, das in diesem Jahr in Erinnerung an den vor 10 Jahren verstorbenen Jazz-Pionier Coltrane als «John Coltrane Memorial» aufgezo-gen ist. «Jazz-in-Willisau»-Initiant Niklaus Troxler hat zahlreiche prominente Musiker engagiert, die die verschiedenen Aspekte der Coltrane-Nachfolge auf der heutigen Jazz-Szene dokumentieren werden.

Insgesamt treten 13 Gruppen und ein Solist auf. Viele davon sind zum ersten Mal in der Schweiz zu sehen und zu hören, so etwa die Carla Bley Band, der Saxophonist Andrew White, die Sängerin Betty Carter und die Gruppe Stone Alliance von Steve Grossman. Zu den Raritäten an diesem Festival gehören aber auch die Auftritte der Pharoah Sanders Group und des ehemaligen Coltrane-Pianisten McCoy Tyner. Vor allem Tyners Solo-Konzert dürfte ein Höhepunkt des Festivals werden: Es ist der einzige Europa-Auftritt des Pianisten in diesem Jahr.

Nebst den Premieren werden aber auch die andern Konzerte einen Eindruck von der Vielfalt der zeitgenössischen Jazz-Szene geben: Hannibal Marvin Petersons Sunrise Orchestra, die Gruppen von Steve Lacy und Elvin Jones aus den USA, das Duo Brötzman-Bennink aus Deutschland, das Enrico Rava Quintett aus Italien und Mike Westbrook's Brass Band aus England. Die neue Schweizer Jazz-Szene repräsentieren die Formationen Magog und OM.

ders Group. Am 27. August nachmittags stehen das Steve Lacy Quintett und das Jazz Composers Orchestra unter der Leitung von Carla Bley auf Programm. Am 27. August abends treten die mit drei Stars verstärkte Schweizer Gruppe OM und Hannibals Sunrise Orchestra auf. Am 28. August nachmittags gastieren das Quartett des italienischen Trompeters Enrico Rava und das Elvin Jones Quintett. Zu einem attraktiven Finale kommt es am Sonntagabend mit dem Andrew White Quartett, dem Steve Grossman Trio und der einmaligen Sängerin Betty Carter. Am Samstag- und Sonntagmittag finden zudem je ein Matinée-Konzert mit der englischen Mike Westbrook Brass Band statt.

Für die Festivalbesucher steht ein Campingplatz gratis zur Verfügung. Konzertkarten sind genügend vorhanden.

Entlebucher, Willisau CH
12.8.77

25.-28. August: 04 > | Jazz Festival Willisau im Gedenken an John Coltrane

In Erinnerung an den vor zehn Jahren verstorbenen Tenorsaxophonisten John Coltrane steht das diesjährige Jazz Festival Willisau unter dem Motto «John Coltrane Memorial». Der Organisator hat dazu die bedeutendsten Exponenten des von John Coltrane geprägten Jazz verpflichtet. Das Konzertprogramm hat in den letzten Wochen noch einige Änderungen erfahren und ist nun noch um einiges attraktiver.

Am ersten Konzert (25. August) spielt die Schweizer Gruppe Magog und danach kommt es zu einem der so seltenen Soloauftritte des ehemaligen Coltrane-Pianisten McCoy Tyner. Am 26. August spielt das deutsch-holländische Duo Bennink-Brötzmann und die amerikanische Pharoah San-

Feuille d'Avis de
Vevey CH 9.8.77

Ein vielversprechendes Programm

Jazz-Festival Willisau dauert erstmals vier Tage

spk. Zum dritten Mal findet vom 25. bis 28. August das Jazz-Festival von Willisau statt, das dieses Jahr dem vor zehn Jahren gestorbenen Saxophonisten John Coltrane gewidmet ist. Mehrere seiner früheren Begleiter werden mit ihren heutigen Formationen im Luzerner Hinterland auftreten. Wie bereits im vergangenen Jahr werden die Konzerte in einer speziell errichteten Festhütte abgehalten.

Mit seinem Programm, das ausschliesslich dem neuen und freien Jazz gewidmet ist, spielt Willisau unter den rund 50 europäischen Jazz-Festivals bereits eine wichtige Rolle. Nachdem er sich mit der regelmässigen Organisation von Einzelkonzerten während fast zehn Jahren einen Namen gemacht hatte, wagte Niklaus Troxler vor

Zürichsee-Zeitung, Stäfa CH
9.8.77

Luzerner Musiksommer

Klassik in Luzern, Jazz in Willisau

(sda) Ob einer lieber Musik von Jean Sibelius hört oder sich mehr nach John Coltrane ausrichtet: Beide Geschmacksrichtungen kommen an den beiden Musikfestivals, die im August im Kanton Luzern stattfinden, auf ihre Rechnung: Am 17. August beginnen die Internationalen Musikfestwochen in Luzern (IMF), am 25. August das Jazzfestival in Willisau.

Internationale Musikfestwochen

Die Internationalen Musikfestwochen, die bis zum 9. September dauern, stehen in diesem Jahr im Zeichen der skandinavischen Musik. Anlass dazu boten der 20. Todestag von Jean Sibelius und der 70. Todestag von Edvard Grieg. Auf Nordische abgestimmt sind auch der Beitrag des Stadttheaters Luzern mit August Strindbergs «Totentanz» in der Regie von Michael Hampe sowie die Edvard Munch gewidmete Sommerausstellung im Kunstmuseum und eine Sibelius-Schau in der Kornschütte.

Das Programm der IMF umfasst 28 Veranstaltungen. Prominentester Gast ist auch in diesem Jahr wieder Herbert von Karajan mit den Berliner Philharmonikern. Für den nordischen Akzent sorgen auch zahlreiche der verpflichteten Künstler und das finnische Rundfunk-Sinfonieorchester.

«Coltrane Memorial» in Willisau

Vom 25. bis 28. August findet im Luzerner Städtchen Willisau das dritte internationale Jazzfestival statt. Neben den zahlreichen Konzerten, die in Willisau durchgeführt werden, ist mittlerweile auch das jeweils auf Ende August angesetzte Jazzfestival schon fast eine feste Einrichtung. Mit viel Gespür gelingt es dem Organisator Niklaus Troxler, aktuelle Tendenzen in der zeitgenössischen Jazzszene in Willisau zu zeigen, so dass Willisau zu einem der wichtigsten Orte des Schweizer Jazzgeschehens geworden ist.

In Erinnerung an den vor zehn Jahren verstorbenen Saxophonisten John Coltrane steht das diesjährige Festival unter dem Motto «John Coltrane Memorial». Dabei dürften vor allem die Auswirkungen des Pioniers Coltrane auf den heutigen Jazz dokumentiert werden. Zu den grossen Namen, die in Willisau auftreten, gehören Carla Bley, Betty Carter, Pharoah Sanders, Steve Lacy, Elvin Jones, Enrico Rava, Andrew White und Hannibal Marvin Peterson sowie die Schweizer Gruppen Magog und OM.

zwei Jahren zum ersten Mal, ein kleines Festival durchzuführen. Mit der Ausdehnung der Festivaldauer auf vier Tage und einem immer attraktiveren Programm darf man dem diesjährigen Musikfest mit grossen Erwartungen entgegensehen und auch in bezug auf die Entwicklung des Festivals optimistisch bleiben.

Zwölf Konzerte an vier Tagen

Eröffnet wird das Festival am Donnerstag mit dem Auftritt der Schweizer Gruppe «Magog» und der Gruppe des argentinischen Saxophonisten Gato Barbieri. Am Freitag spielt zuerst das Free-Jazz-Duo Peter Brötzmann und Han Bennink und anschliessend die Pharoah Sanders Group. Den Auftakt am Samstagmittag macht Steve Lacy mit seinem Quintett und als zweites erfolgt der Auftritt des Jazz Composers Orchesters der Pianistin Carla Bley. Dass die Luzerner Jazz-Gruppe «OM» den Samstagabend

eröffnet, erstaunt nicht so sehr, wenn man weiss, dass sie zu den führenden Electric-Jazz-Gruppen Europas mitgezählt werden muss. Sie wird denn auch dieses Jahr von namhaften «Guest-Stars» wie Charlie Mariano, Jasper van Hof und dem brasilianischen Perkussionisten Dom Um Romão verstärkt. Auch Hannibal Marvin Petersons «Sunrise Orchestra», das den Samstagabend bestreitet, wird mit dem ehemaligen Coltrane-Pianisten Mal Waldron und dem Basler-Japaner Makaya Nishoko über spektakuläre Schützenhilfe verfügen können. Am Sonntagmittag findet zuerst ein Konzert mit namhaften Stars wie Enrico Rava, Bobo Stenson, Palle Danielsson und Jon Christensen statt, bevor Elvyn Jones mit seinem Quintett zweifellos für einen (zumindest optischen) Höhepunkt sorgen wird. Den Abschluss des Festivals macht am Sonntagabend nach dem Andrew White Quartett der langjährige Coltrane-Pianist McCoy Tyner.

Bieler Tagblatt, Biel CH
23.8.77

Willisauer Jazz-Festival mit zahlreichen Schweizer Premieren

sda. Am kommenden Donnerstag beginnt in Willisau das dritte Internationale Jazz-Festival, das in diesem Jahr in Erinnerung an den vor 10 Jahren verstorbenen Jazz-Pionier Coltrane als «John Coltrane Memorial» aufgezo-gen ist. «Jazz-in-Willisau»-Initiant Niklaus Troxler hat zahlreiche prominente Musiker engagiert, die die verschiedenen Aspekte der Coltrane-Nachfolge auf der heutigen Jazz-Szene dokumentieren werden.

Insgesamt treten 13 Gruppen und ein Solist auf. Viele davon sind zum ersten Mal in der Schweiz zu sehen und zu hören, so etwa die Carla Bley Band, der Saxophonist Andrew White, die Sängerin Betty Carter und die Gruppe Stone Alliance von Steve Grossman. Zu den Raritäten an diesem Festival gehören aber auch die Auftritte der Pharoah Sanders Group und des ehemaligen Coltrane-Pianisten McCoy Tyner. Vor allem Tyners Solo-Konzert dürfte ein Höhepunkt des Festivals werden: Es ist der einzige Europa-Auftritt des Pianisten in diesem Jahr.

Der Zürcher
Oberländer,
Wetzikon CH
17.8.77

report

Jazzfestival vom 25. - 28. August

Willisau 1977: «John Coltrane Memorial»

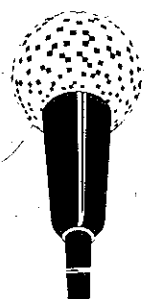

Um Programm und Umfang des dritten Willisau-Jazzfestivals hat es viel Spekulationen gegeben. Dass dieses ambitionierte Schweizer Festival trotz dem letztjährigen Defizit nun doch wieder stattfinden würde, hatte sich seit langem herumgesprochen. Tatsächlich verspricht das kommende Festival nicht weniger attraktiv und inhaltsreich zu werden als seine zwei fulminanten Vorgänger. Im Gegenteil: Das schon lange feststehende Leitmotiv «John Coltrane Memorial», programmiert aus Anlass des sich am 17. Juli 1977 zum zehntenmal jährlichen Todestags dieser epochemachenden Musikerpersönlichkeit des neuen und freien Jazz, stellte Anforderungen an Festivalkonzept und -programm.

Das inzwischen feststehende Programm gibt zu grossen Erwartungen Anlass, und die Auftritte ehemaliger Coltrane-Partner wie McCoy Tyner, Pharoah Sanders und Elvin Jones sind ein Garant dafür, dass zumindest hier der direkte Bezug hergestellt wird.

Das Festival beginnt am Donnerstagabend (25.8.), und den

Auftakt macht das Schweizer Sextett «Magog», das nach längerer Zeit der Stagnation beim kürzlich abgehaltenen MKS-Konzert im «Rössli» in Stäfa eindrücklich bewies, dass es nun wieder zu neuen Taten fähig ist. Teil zwei dieses Abends wird McCoy Tyner solo bestreiten; wodurch auch für Skeptiker sicher sein dürfte, dass schon das Eröffnungskonzert nicht verpasst werden darf.

Das Freitagskonzert bringt nach dem prominenten europäischen Free-Jazz-Duo Peter Brötzmann/Han Bennink die Pharoah Sanders Group, u.a. mit Cecil McBee und Clifford Jarvis. Steve Lacy wird mit seinem Quintett den Samstagnachmittag eröffnen. Im zweiten Teil stellt sich endlich wieder einmal die Pianistin und Komponistin Carla Bley mit ihrer Band in der Schweiz vor. In ihrem ICO (Jazz Composers Orchestra) werden so berühmte Musiker wie Roswell Rudd, Mike Mantler, Carlos Ward und Andrew Cyrille erwartet.

Enrico Rava, Trumpet, mit Massimo Urbani, Altosax, und der skandinavischen Traumrhythmusgruppe Bobo Stenson, Palle Danielsson und John Christensen (Keith Jarretts «Belonging»-Rhythm Section) dürfte Anreiz genug sein, auch den Anfang des Sonntagabendkonzerts auf keinen Fall zu verpassen. Coltranes langjähriger Schlagzeuger Elvin Jones wird danach mit seinem Quintett, u.a. mit dem aufsehenerregenden japanischen Gitarristen Roy

Kawasaki, den Bezug zu «Trane» zumindest rhythmisch am intensivsten herstellen.

Den Abschluss macht am Sonntagabend (28.8.) nach dem Andrew White Quartet Steve Grossmanns «Stone Alliance» und Betty Carter and John Hicks Trio.

PROGRAMM

Donnerstag, 25. Aug. 20 Uhr
- Magog
- McCoy Tyner solo

Freitag, 26. August, 20 Uhr
- Brötzmann-Bernik
- Pharoah Sanders Group

Samstag, 27. Aug. 14.30 Uhr
- Steve Lacy Quintet
- Jazz Composers Orchestra/
Carla Bley Band

Samstag, 20 Uhr
- OM and Dom Um Romão,
Jasper van't Hof, Charlie Mariano
- Hannibal Marvin Petersons
Sunrise Orchestra

Sonntag, 28. August, 14.30 Uhr
- Enrico Rava Quintet
- Elvin Jones Quintet

Sonntag, 20 Uhr
- Andrew White Quartet
- Steve Grossmanns «Stone Alliance»
- Betty Carter and John Hicks
Trio

Matinee jeweils Samstag und
Sonntag 12.00 Uhr
Mike Westbrook Brassband

13

Luzerner Neueste Nachrichten, Luzern
12.8.77

Programmänderungen in Willisau

mbz. Der schwarze amerikanische Pianist McCoy Tyner kommt jetzt — entgegen anderen Meldungen — doch nach Willisau ans Jazz-Festival. Er wird allerdings solo und nicht (wie ursprünglich programmiert) am Sonntag, sondern am Donnerstag auftreten. Es handelt sich dabei übrigens um das einzige Konzert, das McCoy Tyner in diesem Jahr in Europa gibt.

Des einen Freud, des andern Leid! Gato Barbieri hat von den in Jazz-Star-

Kreisen offenbar üblichen Methoden der kurzfristigen Absagen (bzw. der Forderung der doppelten Gage) Gebrauch gemacht. Da ein so grosses Honorar des ohnehin schon teuren Tenorsaxophonisten das Budget des Willisauer Festivals sprengt hätte, musste Niklaus Troxler auf diese Programmierung verzichten. Neu im Programm sind dagegen die Sängerin Betty Carter mit dem John Hicks Trio und «Stone Alliance», die Formation von Steve Grossman.

Das neue, definitive Programm des Willisauer Jazz-Festivals sieht jetzt so aus:

- 25. August: Magog und McCoy Tyner
- 26. August: Brötzmann-Bennink, Pharoah Sanders Group.
- 27. August: Steve Lacy Quintett, The Carla Bley Band, OM and Guests sowie Hannibal Marvin Peterson's Sunrise Orchestra.
- 28. August: Enrico Rava Quintett, Elvin Jones Quintett, Andrew White Quartett, Betty Carter mit dem John Hicks Trio sowie Steve Grossmanns «Stone Alliance».

Vom 25. bis 28. August blicken die Jazzer wieder nach Willisau

Willisau-Festival zu Ehren J. Coltranes

Um Programm und Umfang des dritten Willisau-Jazzfestivals hat es viel Spekulationen gegeben. Dass dieses ambitionierte Schweizer Festival trotz des letztjährigen Defizits nun doch wieder stattfinden würde, hatte sich — vor allem in Insider-Kreisen — seit langem herumgesprochen. Tatsächlich verspricht das kommende Festival nicht weniger attraktiv und inhaltsreich zu werden, als seine zwei fulminanten Vorgänger, im Gegenteil.

Das schon lange feststehende Leitmotiv «John Coltrane Memorial», programmiert aus Anlass des sich am 17. Juli zum zehnten Male jährlichen Todestages dieser epochemachenden Musikerpersönlichkeit des neuen und freien Jazz, stellte hohe Anforderungen an Festivalkonzept und Programm. Ob sie in jedem Fall erfüllt werden, bleibt abzuwarten. Das soeben abgeschlossene Programm gibt jedoch zu grossen Erwartungen Anlass und die Auftritte ehemaliger Coltrane-Partner wie Mal Waldron, McCoy Tyner, Pharoah Sanders und Elvin Jones sind Garant für, dass zumindest hier der direkte Bezug hergestellt wird, wobei man ganz sicher keinen nostalgiegetränkten Coltrane-Aufguss erwarten darf, sondern Spannung und Faszination davon ausgehen werden, wie diese Musiker ihr Coltrane-Erbe verarbeitet, was sie aus den Impulsen dieser schicksalhaften Begegnung gemacht haben.

Roswell Rudd, Mike Mantler, Carlos Ward und Andrew Cyrille erwartet.

Samstag

Schon fast Stammgast in Willisau ist die Luzerner Gruppe «Om», deren «Electric Jazz/Free Music» inzwischen überall in Europa Resonanz auslöste. Sie wird aber diesmal nicht allein, sondern in einer Art Experiment mit gewichtigen «Guests» zusammen auftreten: mit Charlie Mariano, Jasper van't Hof und dem vielbeschäftigten brasilianischen Perkussionisten Dom Um Romão. Hannibal Marvin Peterson's «Sunrise Orchestra» in der ungewöhnlichen Besetzung mit Mal Waldron und Makaya Ntshoko (und natürlich mit der schwarzen Cellistin Diederé Murray) wird für den zweiten nicht minder attraktiven Teil dieses Samstagabends sorgen.

Sonntag

Enrico Rava, Trumpet, mit Massimo Urbani, Altosax, und der skandinavischen Traum-Rhythmusgruppe Bobo Stenson, Palle Danielsson und Jon Christensen (Keith Jarretts «Belonging»-Rhythm Section), dürfte Anreiz genug sein, auch den Anfang des Sonntagabendkonzertes auf keinen Fall zu verpassen. Coltranes langjähriger Schlagzeuger Elvin Jones wird danach mit seinem Quintett, u.a. mit dem aufsehenerregenden japanischen Gitarristen Roy Kawasaki, den Bezug zu «Trane» zumindest rhythmisch am intensivsten herstellen.

Den Abschluss macht am Sonntagabend (28.8.) nach dem Andrew White Quartet der Coltrane-Pianist Alfred McCoy Tyner mit seinem Sextett, der das Erbe seines grossen Lehrers und

Partners offensichtlich nicht nur am besten verwaltet, sondern auch am konsequentesten auf dem Piano weiterentwickelt hat. Sein Auftritt wird einen der grossen Höhepunkte dieses Festivals bilden. — Alle Konzerte finden wiederum, wie letztes Jahr, in der grossen Festhütte statt. Im benachbarten Festzelt gibt es neben allerhand preiswertem Essen und Getränk am Samstag und Sonntag je eine 12-Uhr-Matinee, die nicht weniger gewichtig erscheint als die übrigen Konzerte: zu hören sein wird jeweils die englische Mike Westbrook Brass Band, deren intensive Musik sich vermutlich aber mehr als gehaltvolles Dessert, als zur Diner-Unterhaltung eignen dürfte. Sicher ist, dass neben den musikalischen Höhepunkten auch die bekannte Willisauer Live-Atmosphäre dazu beitragen wird, dass dieser Anlass wieder zu einem einzigartigen Erlebnis für die Schweizer Jazzfreunde werden wird.

Johannes Anders

Die Ostschweiz, St.Gallen CH
13.8.77

Willisau in Sicht

25. bis 28. August: Jazz Festival Willisau im Gedenken an John Coltrane

In Erinnerung an den vor zehn Jahren verstorbenen Tenorsaxophonisten John Coltrane steht das diesjährige Jazz Festival Willisau unter dem Motto «John Coltrane Memorial». Der Organisator hat dazu die bedeutendsten Exponenten des von John Coltrane geprägten Jazz verpflichtet. Das Konzertprogramm hat in den letzten Wochen noch einige Änderungen erfahren. Das nun vorliegende Programm ist noch attraktiver.

Am ersten Konzert (25. August) spielt die Schweizer Gruppe Magog und danach kommt es zu einem der so seltenen Soloauftritte des ehemaligen Coltrane-Pianisten McCoy Tyner. Am 26. August spielt das deutsch-holländische Duo Bennink-Brötzmann und die amerikanische Pharoah Sanders Group. Am 27. August nachmittags stehen das Steve Lacy Quintett und das Jazz Composers Orchestra unter der Leitung von Carla Bley auf dem Programm. Am 27. August abends treten die mit drei Stars verstärkte Schweizer Gruppe OM und Hannibals Sunrise Orchestra auf. Am 28. August nachmittags gastieren das Quartett des italienischen Trompeters Enrico Rava und das Elvin Jones Quintett. Zu einem attraktiven Finale kommt es am Sonntagabend mit dem Andrew White Quartett, dem Steve Grossman Trio und der einmaligen Sängerin Betty Carter. Am Samstag- und Sonntagmittag finden zudem je ein Matinee-Konzert mit der englischen Mike Westbrook Brass Band statt. Für die Festivalbesucher steht ein Campingplatz gratis zur Verfügung. Konzertkarten sind genügend vorhanden.

DerZürichbieter, Bassersdorf CH
23.8.77

Willisauer Jazzfestival mit Premieren

sda. Am kommenden Donnerstag beginnt in Willisau das dritte Internationale Jazz-Festival, das in diesem Jahr in Erinnerung an den vor 10 Jahren verstorbenen Jazz-Pionier Coltrane als «John Coltrane Memorial» aufgezogen ist. «Jazz-in-Willisau»-Initiant Niklaus Troxler hat zahlreiche prominente Musiker engagiert, die die verschiedenen Aspekte der Coltrane-Nachfolge auf der heutigen Jazz-Szene dokumentieren werden.

Insgesamt treten 13 Gruppen und ein Solist auf. Viele davon sind zum ersten Mal in der Schweiz zu sehen und zu hören, so etwa die Carla Bley Band, der Saxophonist Andrew White, die Sängerin Betty Carter und die Gruppe Stone Alliance von Steve Grossman. Zu den Raritäten an diesem Festival gehören aber auch die Auftritte der Pharoah Sanders Group und des ehemaligen Coltrane-Pianisten McCoy Tyner. Vor allem Tyners Solo-Konzert dürfte ein Höhepunkt des Festivals werden: Es ist der einzige Europa-Auftritt des Pianisten in diesem Jahr.

Jazzfans, auf nach Willisau!

Kurzinterview mit Niklaus Troxler,
dem Initianten
des Jazz-Festivals Willisau.



Zur Person:
Name: Niklaus Troxler
Alter: 30 Jahre
Beruf: selbständiger
Grafiker
Veranstaltet seit
elf Jahren
Jazzkonzerte
(«Will i agrässe bi»)
Hauptsorge: Wie
stopfe ich die Defizite?

Tele: Das 3. Jazz-Festival Willisau steht ins Haus. Wovon sind Sie ausgegangen bei der Zusammenstellung des Programms?

Niklaus Troxler: 1977 jährte sich zum zehnten Male John Coltranes Todestag. Grund genug für mich, das Festival als «John Coltrane Memorial» aufzuziehen. Ich habe also in erster Linie Musiker eingeladen, die John Coltrane musikalisch verbunden sind. Im weiteren geht es mir darum, zeitgemässe Jazzmusik und ihre Tendenzen zu präsentieren. Schliesslich werden auch wieder Musik-Kollektive, die ausserhalb der kommerziellen Musikbranche tätig sind, auftreten.

Tele: Stichwort «kommerziell». Wer finanziert denn eigentlich Ihr Festival?

Niklaus Troxler: Leider nicht nur die Zuschauer. Beim 1. Festival hatten wir ein Defizit von 10 000 Franken, letztes Jahr kletterte es sogar auf 15 000 Franken. Private Gönner und unsere Behörden deckten jeweils in verdankenswerter Weise diese Fehlbeträge.

Tele: Leider treiben sehr oft die Musik-Agenten die Gagen ihrer Schützlinge in unerschwingliche Höhen.

Niklaus Troxler: Deshalb verhandle ich in der Regel direkt mit den Musikern. Das ist billiger und vor allem sicherer.

Tele: Zurück zu den Zuschauern! Wie viele erwarten Sie dieses Jahr?

Niklaus Troxler: Rund 1400 täglich.

Tele: Willisau liegt abseits grosser Zentren. Woher kommt Ihr Publikum?

Niklaus Troxler: Aus der ganzen Schweiz und immer mehr auch aus dem Ausland.

Tele: Ist ein kleines Städtchen überhaupt in der Lage, so viele Gäste zu beherbergen?

Niklaus Troxler: Eigentlich nicht. Denn sämtliche Hotelzimmer sind bereits von den Musikern belegt. Aber wir haben uns da etwas einfallen lassen. Im Festival-Gelände steht den Besuchern gratis ein grosser Campingplatz zur Verfügung. Überdies finden unsere Gäste in einem Massenzelt 100 Schlafmöglichkeiten - natürlich ebenfalls unentgeltlich!

Tele: Und die kulinarischen Genüsse?

Niklaus Troxler: In einem grossen Festzelt können bis zu 600 Personen gütig und gut verpflegt werden.



Konzert-Daten

- 25. Aug., 20 Uhr: Magog / Gato Barbieri Group
- 26. Aug., 20 Uhr: Brötzmann-Bennink Pharoah Sanders Group
- 27. Aug., 14.30 Uhr: Steve Lacy Quintet Jazz Composer Orchestra: The Carla Bley Band
29 Uhr: OM and Charlie Mariano, Jasper van't Hof, Dom Um Romao Hannibal Marvin Peterson's Sunrise Orchestra
- 28. Aug., 14.30 Uhr: Enrico Rava Quintett Elvin Jones Quintet
20 Uhr: Andrew White Quartett Steve Grossman Trio / Betty Carter and her Trio
- 27./28. Aug., 12 Uhr: Matinee im Festzelt mit Mike Westbrook Brass Band

Festival-Pass (gültig für alle Konzerte) Fr. 108.-
Ticket pro Einzelkonzert Fr. 24.-

Weitere Auskünfte und Kartenbestellungen:
Telefon 045-81 27 31

Einer der Höhepunkte in Willisau: Gato Barbieri.

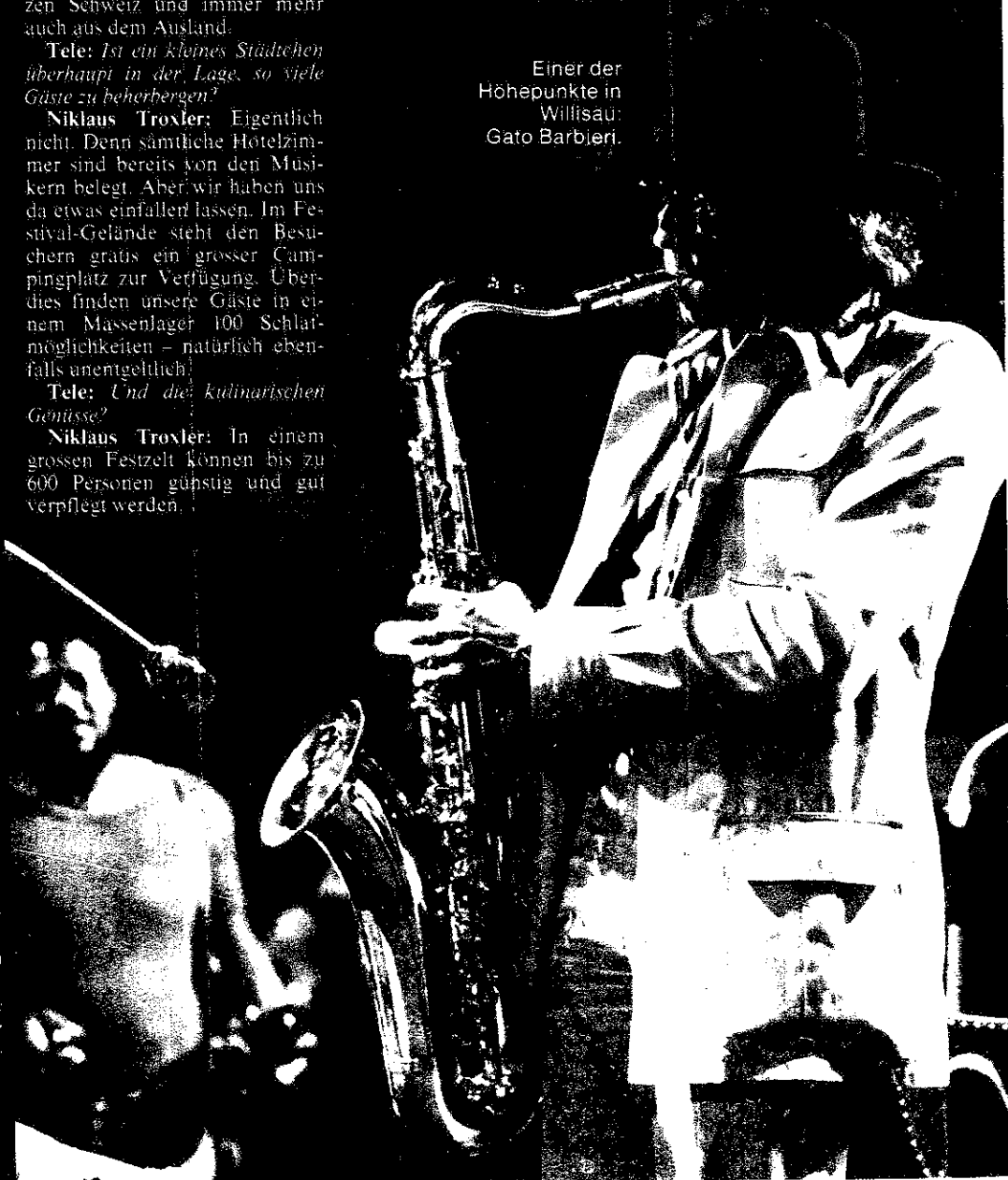

Jazz à la semaine

Michel Denoréaz

Signalons, en marge du prochain Festival de Willisau, où il se produira avec un groupe comprenant ses habitués accompagnateurs (Steve Neil à la basse, Diedre Murray au violoncelle) et, au piano, Mal Waldron, à la batterie Makaya Ntshoko, que le trompettiste **Hannibal Marvin Peterson** vient de publier l'enregistrement de son récital au dernier (novembre 1976) Festival de jazz de Berlin: «Hannibal in Berlin» (MPS, Metro-nome 68 152).

Dans ce disque, le pianiste est Michael Cochrane, le batteur Allen Nelson. Un souffleur particulièrement éloquent avait été invité en la personne de George Adams. Programme particulièrement «coltraniens» déjà (rappelons que le Festival de Willisau se déroulera, du 25 au 28 août, en hommage à John Coltrane), puisque Hannibal interprète le «Bessie's Blues» que Coltrane avait composé en souvenir de Bessie Smith, ainsi que «My Favorite Things», «à la manière de» comme on peut bien le penser. Hannibal joue également sa composition «The 23rd Psalm», «Willow Weep for Me», dédié à Sarah Vaughan, ainsi que le traditionnel et classique «Swing low Sweet Chariot», recréé à travers un intéressant arrangement. Un microsillon à ne pas rater. ■

Au Festival de Willisau
placé sous le signe
de John Coltrane

Le nouvel Hannibal

Lauréats montreusiens

Dans le cadre du dernier Festival international de Montreux se déroula une rencontre entre formations de musiciens suisses amateurs. Une dizaine de groupes se présentèrent les 8, 9 et 10 juillet, devant un jury formé de Jean-Philippe Epitoux, Lausanne, Don Lupp, professeur de musique à Detroit, et Bill Lee, directeur de l'Université de Miami.

Les orchestres ont été départagés de la manière suivante:

- Prix UBS de l'excellence: Aargauer Free Ensemble;
- 2e prix UBS: Floyd Hunchback Group, de Zurich;
- 3e prix: Torrent-Esmerodo Duo, de Genève. Félicitations aux lauréats.

Le programme de Willisau

Rappelons que le Festival de Willisau, réputé comme l'un des plus sympathiques à fréquentier en Europe, se déroulera du 25 au 28 août en hommage à John Coltrane, disparu voici dix ans (réservations auprès de «Jazz in Willisau», Bahnhofstrasse, 6130 Willisau - Canton de Lucerne).

Elvin Jones, Pharoah Sanders et McCoy Tyner seront, notamment, présents, et l'on sait quels rôles ils jouèrent auprès de

24 heures, Lausanne CH
14.8.77

Coltrane, dans l'élaboration de son univers musical (signalons sans tarder que vient de paraître, de McCoy Tyner, un double album qui est LE disque actuellement à ne pas rater: «Supertrios» / Milestone M-55003, en compagnie de Ron Carter / Anthony Williams pour l'un des deux microsillons, Eddie Gomez / Jack DeJohnette pour l'autre). D'autres musiciens participent à ce festival où l'on verra de fort loin (camping gratuit), qui, soit jouèrent aussi le fois ou l'autre avec Coltrane, soit sont considérés comme des disciples de l'inoubliable saxophoniste.

Voici d'ailleurs le programme détaillé de ces joutes qui promettent d'être exceptionnellement ferventes:

Jeudi 25 août, dès 20 h.: le groupe MAGOG, auquel pour rait venir se joindre Pierre FAVRE, puis le nouvel orchestre de Gato BARBIERI (Lenny White à la batterie).

Vendredi 26 août: le particulièrement déflagrant duo Peter BROTZMANN - Han BENNINK, puis le Pharoah SANDERS Group (Cecil McBee à la basse).

Samedi 27 à midi: le Mike Westbrook's Brass Band (avec Paul Rutherford).

Samedi dès 14 h.30: Steve LACY, en quintette avec Steve POTTS, et, pour la première fois en Suisse, le très célèbre et passionnant «Jazz Composer's Orchestra» new-yorkais de Carla BLEY (Roswell Rudd, Michael Mantler, Carlos Ward, Andrew Cyrille, etc.).

Samedi dès 20 h.: le groupe OM, augmenté d'invités de marque en la personne de Charlie MARIANO et Jasper Van't HOF, puis la formation du trompettiste Hannibal Marvin PETERSON.

Dimanche 28 à midi: à nouveau le Brass Band de Mike Westbrook.

Dimanche dès 14 h.30: les quintettes de Enrico RAVA (Massimo Urbani, Bobo Stenson, Palle Danielsson, Jon Christensen) et de Elvin JONES (Pat LaBarbera, Joony Booth).

Dimanche dès 20 h.: final de gala avec l'étonnant et fascinant saxophoniste Andrew WHITE, en quartette, et, enfin, une des plus importantes figures du jazz actuel, McCoy TYNER, en piano solo.

Michel Denoréaz



Alternativen?

Jawohl, es gibt sie, in Willisau zum Beispiel. Dort kann man in den vier Tagen vom 25. bis zum 28. August in sechs Konzerten zwölf der besten Gruppen hören. In einer guten Umgebung, frei von allzuviel Kommerz, zu noch akzeptablen Preisen. Das Programm liest sich wie ein Who's Who des progressiven Jazz: Am Donnerstag beginnt das Festival mit «Magog» und der Gato Barbieri Group, am Freitag folgen Brötzmann/Bennink und die Pharoah Sanders Group. Am Samstag nachmittag: Steve Lacy Quintett und The Carla Bley Band. Am Abend: «Om» and Guests (Charlie Mariano, Jasper van't Hof und Dom Um Romao) sowie Hannibal M. Peterson's Sunrise Orchestra. Am Sonntagnachmittag sind die Quintette von Enrico Rava und

Elvin Jones zu Gast, und das grossartige Finale bestreiten die Gruppen von Andrew White und McCoy Tyner. Während der Mittagsstunden am Samstag und am Sonntag spielt die freudemachende Mike Westbrook's Brass Band im Restaurantzelt. Preise: pro Konzert je 24 Fr. für alle 6 Konzerte 108 Fr. Karten gegen Vorauszahlung auf das Postcheck-Konto 60-7758 (Jazz in Willisau, 6130 Willisau). Auf der Rückseite des Einzahlungsscheines die gewünschten Konzertkarten nicht vergessen! Nicht zu übersehen: Gratis Campingplatz!

Wer Willisau nicht schafft, kann sich in Bregenz schadlos halten. Dort spielen vom 9. bis 11. September Carla Bley, Paul Motian, McCoy Tyner, «Om» und John Taylor, Norma Winstone, Kenny Wheeler. Mehr darüber im nächsten T & T.

Stars and Stripes, Darmstadt D
13.8.77

The fests go on

THE SWISS TOWN OF WILLISAU (WEST OF Lucerne, south of Basel) will be the setting for a modern jazz festival commemorating the tenth anniversary of the death of saxophonist John Coltrane, leading innovator in the post-bop era of modern jazz.

"Jazz Festival Willisau '77" will be held Aug. 25-28 and will feature six concerts and two matinees. Tickets are 21

Tages-Anzeiger, Zürich CH
16.8.77

Willisau im Kampf mit der Musik-Mafia

«John Coltrane Memorial» mit wesentlichen Programmänderungen

J. A. Je renommierter und international bekannter ein Jazzfestival wird, desto mehr sieht sich der Organisator und Programmgestalter eines derartigen Anlasses beim Engagieren bekannter Stars und Gruppen und vor allem beim Kontakt mit deren Managern und Agenturen mit Situationen konfrontiert, die manchmal mehr mit Erpressung und Mafia-Methoden als mit Musik zu tun haben. J. E. Berendt hat in seinem kürzlich erschienenen, hochinteressanten Buch «Ein Fenster aus Jazz - Essays, Porträts, Reflexionen» (S.-Fischer-Verlag) übrigens eindrücklich auf diesen Themenkomplex hingewiesen (Seiten 406-414).

Offensichtlich macht nun auch Niklaus Troxler, ambitionierter Veranstalter von «Jazz in Willisau», bei den Vorbereitungen zu seinem dritten Jazzfestival vermehrt mit derartigen Praktiken Bekanntschaft, auch wenn nicht alle inzwischen eingetretenen Abweichungen vom ausgedruckten und veröffentlichten Programm darauf zurückzuführen sind.

roigene zum Teil gravierende Änderungen weist das neue Festivalprogramm nun auf: Gato Barbieri kommt nicht zum Eröffnungskonzert. Statt dessen gibt Coltrane-Pianist McCoy Tyner exklusiv für Europa ein Pianosolo-Recital, was sicher die grösste Ueberraschung darstellt, denn Tyner, dessen für das Schlusskonzert vorgesehener Sextettauftritt kurz nach Veröffentlichung des Programms abgesetzt wurde, gehört zu den wichtigsten Pianisten des heutigen Jazz. Gleichzeitig stellt er den stärksten Bezugspunkt zu John Coltrane her, zu dessen Ehren das diesjährige Festival veranstaltet und betitelt wurde («John Coltrane Memorial»).

Im weiteren wird Hannibal Marvin Petersons «Sunrise Orchestra» ohne Mal Waldron zu hören sein und Enrico Rava statt der skandinavischen Keith-Jarrett-Rhythmusgruppe mit den ebenso gewichtigen Musikern J. F. Jenny-Clark und Aldo Romano auftreten. Anstelle des McCoy-Tyner-Sextetts

«Coltrane Memorial» in Willisau

Vom 25. bis 28. August findet im Luzerner Städtchen Willisau das dritte internationale Jazz-Festival statt. Neben den zahlreichen Konzerten, die in Willisau durchgeführt werden, ist mittlerweile auch das jeweils auf Ende August angesetzte Jazz-Festival schon fast eine feste Einrichtung. Mit viel Gespür gelingt es dem Organisator Niklaus Troxler, aktuelle Tendenzen in der zeitgenössischen Jazz-Szene in Willisau zu zeigen, so dass Willisau zu einem der wichtigsten Orte des Schweizer Jazz-Geschehens geworden ist.

In Erinnerung an den vor zehn Jahren verstorbenen Saxophonisten John Coltrane steht das diesjährige Festival auf den heutigen Jazz dokumentiert unter dem Motto «John Coltrane Memorial». Dabei dürften vor allem die Auswirkungen des Pioniers Coltrane werden. Zu den grossen Namen, die in Willisau auftreten, gehören Carla Bley, Betty Carter, Pharoah Sanders, Steve Lacy, Elvin Jones, Enrico Rava, Andrew White und Hannibal Marvin Peterson sowie die Schweizer Gruppen Magog und OM.

Swiss francs (about \$10) for each concert and may be ordered from: Jazz in Willisau, Niklaus Troxler, Bahnhofstrasse, CH-6130 Willisau. Payment may be by international postal money order (add 2 francs for handling and postage).

Matinee tickets are 2 francs and may not be ordered in advance. There is free camping available.

The schedule:

Magog & Gato Barbieri Group, 8 p.m., Aug. 25; Brötzmann-Bennink & Pharoah Sanders Group, 8 p.m., Aug. 26; Steve Lacy Quintet & Jazz Composers Orchestra, 7:30 p.m., Aug. 27; Om and Guests & Hannibal Marvin Peterson's Sunrise Orchestra, 8 p.m., Aug. 27; Enrico Rava Quintet & Elvin Jones Quintet, 2:30 p.m., Aug. 28; Andrew White Quartet & McCoy Tyner Group, 8 p.m., Aug. 28. The matinees are at noon on Aug. 27 & 28 and feature Mike Westbrook's Brass Band.

spielt am Sonntagabend Steve Grossmans «Stone Alliance», und mit der schwarzen Amerikanerin Betty Carter, die bei den letzten Berliner Jazztagen grossen Erfolg hatte - sie wird vom John-Hicks-Trio begleitet -, kommt in Willisau seit langem wieder einmal eine Jazzsängerin zur Geltung. Neben dem Andrew White Quartet erwartet das Willisauer Publikum im Schlusskonzert zudem noch eine musikalische Ueberraschung, die Troxler aber noch nicht bekanntgeben will. Mehr noch als bisher wird es diesmal vom Publikumsbesuch abhängen, ob Willisau als notwendige und begrüssenswerte Alternative zum Kommerzfestival Montreux auch weiterhin Bestand haben wird oder nicht.

Anzeiger des Wahlkreises
Thalwil, Thalwil CH 10.8.77

Luzerner Musiksommer mit Klassik und Jazz

(sda) Ob einer lieber Musik von Jean Sibelius hört oder sich mehr nach John Coltrane ausrichtet: Beide Geschmäcker kommen an den beiden Musikfestivals, die im August im Kanton Luzern stattfinden, auf ihre Rechnung: Am 17. August beginnen die Internationalen Musikfestwochen in Luzern (IMF), am 25. August das Jazz-Festival in Willisau.

Vor zehn Jahren starb der Jazz-Saxophonist John Coltrane

Ein Bild der vielen wundervollen Dinge des Universums

MEINRAD BUHOLZER

Vor zehn Jahren, am 17. Juli 1967, starb in New York der Saxophonist John Coltrane. Neben einem Ornette Coleman und einem Cecil Taylor war er vielleicht der wichtigste Exponent der musikalischen Befreiungsbewegung im Jazz und bestimmt einer der einflussreichsten.

Coltrane wurde 1926 in North Carolina geboren und wuchs in einem Elternhaus auf, in dem viel musiziert wurde. Seine ersten Erfahrungen als Berufsmusiker sammelte er bei Rhythm-and-Blues-Sängern. Wie Coleman war er von der Blues-Tradition geprägt. 1949 entdeckte Coltrane den Bebop und ging für zwei Jahre zu Dizzy Gillespie. Nach Gastspielen bei Earl Bostic und Johnny Hodges kam Coltrane 1955 erstmals in das Quintett von Miles Davis und machte die ersten Schritte in die Freiheit. Zwar hat man niemals geklärt, «ob nun Miles Davis oder Coltrane den ersten Schritt getan haben... Es geschah - als etwas, das in der Luft lag» (Berendt). Coltrane entwickelte das, was man seine «Sheets of sounds» nannte: «Die Noten jagten einander so schnell mit so viel Ober- und Untertönen, dass sie die Wirkung eines Pianisten hatten, der schnell viele verschiedene Akkorde anschlägt, aber es dabei doch fertigbringt, bestimmte ein-

zelne Noten und ihre vibrierenden Untertöne zu artikulieren...» (Leroi Jones).

Mit Blick zurück voran

1957 arbeitete Coltrane mit Theonious Monk, spielte gelegentlich wieder mit Miles Davis, bis er sich 1960 endgültig von ihm trennte. Coltrane bildete ein eigenes Quartett mit McCoy Tyner (p), Elvin Jones (dm) und wechselnden Bassisten (Steve Davis, Reggie Workman und Jimmy Garrison). Damit begann die schrittweise und stetig vorantreibende «Befreiung von den herkömmlichen Normen» (Ekkehard Jost).

Coltranes Weg zum Free Jazz war nicht der Entscheid eines Augenblicks. Anders als Coleman, der die Jazz-Fans über Nacht mit «Free Jazz» überraschte und schockierte, legte Coltrane einen langen, mühevollen und schmerzhaften Entwicklungsprozess zurück. «Phasen des Beharrens auf erprobten Dingen» nennt der deutsche Jazzforscher Ekkehard Jost jene Zeit, die Coltrane auf jeden «Schritt, den er nach vorn machte», folgen liess. Ein Stadium, «das wie eine Spannungspause aussah, das sich beim näheren Hinsehen

«Coltrane» in Willisau

LNN. Niklaus Troxler hat das diesjährige Willisauer Jazz-Festival, das vom 25. bis 28. August stattfindet, in Erinnerung an den vor zehn Jahren verstorbenen Saxophonisten als «John Coltrane Memorial» konzipiert. Unter andern zeitgenössischen Jazz-Aspekten soll in Willisau diesmal vor allem der Einfluss Coltranes im aktuellen Jazz dokumentiert werden. Das Programm: 25. August: Magog und Gato Barbieri Group. 26. August: Brötzmann-Bennink und die Pharoah Sanders Group. 27. August: Steve Lacy Quintet, das Jazz Composers Orchestra «The Carla Bley Band», OM and Guests und Hannibal Marvin Peterson's Sunrise Orchestra. 28. August: Enrico Rava Quintet, Elvin Jones Quintet, Andrew White Quartet und die McCoy Tyner Group.

jedoch als Phase der Stabilisierung der aus den vorangegangenen Experimenten gewonnenen Erfahrungen erwies.

Man weiss, dass Coltranes Schritte nach vorn immer von einem Blick zurück begleitet waren. Er trennte sich nur ungern vom Bekannten, Vertrauten, wäre vielleicht sogar gerne zurückgekehrt, doch andererseits zwang das künstlerische Gewissen, sein Selbstverständnis als Musiker zum Fort-Schritt, zum Suchen und Forschen. «Wenn Coltrane eine Möglichkeit gesehen hätte, mit den konventionellen Mitteln das Mass an ekstatischer Glut zu erreichen, das ihm vorschwebte», so mutmasst Berendt, «hätte er bis zu seinem Ende tonal gespielt.»

«New Black Music»

Ein entscheidender Schritt für Coltrane war die Teilnahme an dem vom Schriftsteller Leroi Jones arrangierten «New Black Music»-Konzert im März 1965. Coltrane, bereits bekannt und renommierter, stellte sich nun an die Seite der revolutionären New Yorker Avantgarde. Jost: «... dass er sich zu den sozial unterprivilegierten Musikern des New Yorker Zirkels bekannte und gleichzeitig eine Musik spielte, die in der Bedingungslosigkeit des in ihr sich manifestierenden Willens zur Erneuerung der Musik dieser jungen Musiker um nichts nachstand, sie aber zugleich an Vollkommenheit und Reife übertraf, wurde als Zeichen gewertet: Die «Bewegung» erhielt... ein neues Leitbild.»

Auf dem Höhepunkt seiner Entwicklung entstand im Juni 1965 Coltranes Platte «Ascension». «Dies sind vermutlich die

kraftvollsten menschlichen Klänge, die jemals auf Schallplatten aufgenommen wurden», urteilte damals Bill Mathieu im «Down Beat». Fünf Jahre nach Colemans «Free Jazz», so Ekkehard Jost, «kennzeichnet es eine zweite Phase der freien Kollektivimprovisation, in welcher der bei Coleman noch bewusst angestrebte, quasi kammermusikalische Dialog zwischen den Musikern durch orchestrale Klangstrukturen abgelöst wird, in denen das Ganze nicht mehr durch seine Elemente, sondern diese erst durch das Ganze ihren Sinn erhalten.» Coltrane löste sich aus der Isolation des Solisten und stellte sich in die Gruppe.

Leben in einer herrlichen Welt

Gleichzeitig mit «Ascension» kam auch eine andere Seite Coltranes zu ihrer Entfaltung, etwas, das im Jazz stets unterschwellig vorhanden ist: die Religiosität als Quelle von Kreativität und innerer Kraft. Bei Coltrane äusserte sie sich in einer Hinwendung zu östlicher Meditation, doch auch das Christentum schimmert durch. Schon 1964 hatte er im Text zur Platte «Love Supreme» geschrieben: «Worte, Klänge, Sprache, Menschen, Gedächtnis, Gedanken, Furcht und Gefühle, Zeit - alles ist miteinander verbunden, alles ist von Einem gemacht, alles ist als eines gemacht - gesegnet sei Sein Name.» Und Frömmigkeit schwingt auch in seinen Worten über die Aufgabe des Musikers mit: «Ich glaube, das Wichtigste, was ein Musiker tun möchte, ist, dem Zuhörer ein Bild von den vielen wundervollen Dingen zu geben, die er im Universum weiss und fühlt. Das ist es, was Musik für mich ist - einfach eine Möglichkeit, unter vielen anderen, auszusprechen, dass wir in einer ungeheuren, herrlichen Welt leben, die uns geschenkt ist...»

1966 bildete er eine neue Gruppe mit Rashied Ali (dm), Pharoah Sanders (s) und seiner Frau Alice Coltrane (p). Im Mai 1967 gab Coltrane seine musikalische Tätigkeit auf, am 16. Juli wurde er mit einer Leberinfektion ins Spital eingeliefert, einen Tag später starb er. An seinem Begräbnis - man zählte rund tausend Menschen - spielten die Gruppen von Albert Ayler und Ornette Coleman.

Bischofszeller Nachrichten,
Frauenfeld CH
9.7.77

3. Willisauer Jazzfestival
im Zeichen von Coltrane

(sda) Bereits zum dritten Mal findet in diesem Jahr vom 25. bis 28. August das internationale Jazz-Festival in Willisau statt. In Erinnerung an den vor zehn Jahren verstorbenen Saxophonisten John Coltrane steht das Festival unter dem Motto «John Coltrane Memorial». Insgesamt über 70 international bekannte Jazzmusiker werden an sechs Konzerten sowie zwei Matineen auftreten. Das auf den zeitgenössischen Jazz ausgerichtete Festival bringt Konzerte mit den Gruppen von Gato Barbieri, Pharoah Sanders und McCoy Tyner, mit den Quintetts von Steve Lacy, Enrico Rava und Elvin Jones, ferner mit dem Andrew White Quartett, mit der Carla Bley Band, mit Hannibal Marvin Petersons Sunrise Orchestra und dem Duo Broetzmann-Bennink. Die aktuelle Schweizer Jazz-Szene vertreten die Formationen Magog und OM. Auf dem Programm stehen ausserdem zwei Matinee-Konzerte mit Mike Westbrook's Brass Band.

rischen Profi aus dem Zusammenwirken mit solch einem Genie. Erkenntlich ist auch, dass sich die Gedankenhaltung mit jener Coltranes ähneln. So der religiöse Charakter der Musik, der geistige Antriebe und der Drang nach neuen Erkenntnissen. Unterschiedlich ist die Ausdrucksform. Im wahrhaftigen Kampf auf der Suche nach innerlicher Selbstbefreiung hat Coltrane zu neuen Formen und neuer Musik gefunden. McCoy Tyner verwirklicht seine Befreiung mit melodischer Schönheit, lässt die mystische Kraft von Klängen und Formen auf den Zuhörer einwirken.

Die Tat, Zürich CH
25.8.77

Heute beginnt in Willisau das dritte Internationale Jazz-Festival. Insgesamt 13 Gruppen und ein Solist stehen auf dem dreitägigen Programm.

Zürcher Unterländer,
Bülach CH 23.8.77

Willisauer Jazzfestival mit Premieren

sda. Am kommenden Donnerstag beginnt in Willisau das dritte Internationale Jazz-Festival, das in diesem Jahr in Erinnerung an den vor 10 Jahren verstorbenen Jazz-Pionier Coltrane als «John Coltrane Memorial» aufgezogen ist. «Jazz-in-Willisau»-Initiant Niklaus Troxler hat zahlreiche prominente Musiker engagiert, die die verschiedenen Aspekte der Coltrane-Nachfolge auf der heutigen Jazz-Szene dokumentieren werden.

Insgesamt treten 13 Gruppen und ein Solist auf. Viele davon sind zum ersten Mal in der Schweiz zu sehen und zu hören, so etwa die Carla Bley Band, der Saxophonist Andrew White, die Sängerin Betty Carter und die Gruppe Stone Alliance von Steve Grossman. Zu den Raritäten an diesem Festival gehören aber auch die Auftritte der Pharoah Sanders Group und des ehemaligen Coltrane-Pianisten McCoy Tyner. Vor allem Tyners Solo-Konzert dürfte ein Höhepunkt des Festivals werden: Es ist der einzige Europa-Auftritt des Pianisten in diesem Jahr.

Leckerbissen für Jazzfans in Willisau

WILLISAU — Bald ist es wieder soweit: Vom 25. bis 28. August findet im Luzerner Städtchen Willisau das dritte Internationale Jazz-Festival statt. Neben den zahlreichen Konzerten, die in Willisau durchgeführt werden, ist mittlerweile auch das jeweils auf Ende August angesetzte Jazz-Festival schon fast eine feste Einrichtung. In

Jazz

Jazz-Festival Willisau '77

präsentiert «John Coltrane Memorial»

Nach den Weinfelder Jazztagen und einzelnen Konzerten des Montreux Festivals zählt das diesjährige, vom 25. bis und mit 28. August 1977 dauernde Jazz-Festival von Willisau (Kanton Lu-

zern) für die Liebhaber und Kenner des modernen und avantgardistischen Jazz zweifellos zu den wichtigsten Ereignissen, wenn nicht gar zum Höhepunkt der New Jazz Szene '77. Den Auftakt macht am 25. August das eine moderne und flexible Spielweise praktizierende Magog-Sextett aus der Schweiz, das spätestens seit Montreux 1973 auch über unsere Landesgrenzen hinaus einen ausgezeichneten Ruf genießt. Mit vielschichtigen Perkussionen bekunden hierauf die Musiker des Tenoristen Gato Barbieri (Argentinien) ihr Bekenntnis zur Dritten Welt. Peter Brötzmann und Han Bennink gehören zu jenen europäischen Musikern, deren avantgardistisches Musizierideal eine grösstmögliche improvisatorische Freiheit gewähren will. Gleichfalls am 26. August ist noch die unglaublich expressive Pharoah-Sanders-Group mit von der Partie. Im 1. Nachmittagskonzert vom 27. August (14.30 Uhr) stehen mit dem Steve-Lacy-Quintett und der Carla-Bley-Band einige der bedeutendsten New-Sound-Solisten der USA auf der Bühne, während am Abend (20 Uhr) neben der Gruppe OM und Guests vor allem das Hannibal M. Peterson's-Sunrise-Orchestra im Mittelpunkt ist. Das 2. Konzert mit Beginn um 14.30 Uhr am 28. August stellt die beiden Quintette des Trompeters Enrico Rava und des ehemaligen Drummers des legendären Coltrane-Quartetts — Elvin Jones — vor. Den nachhaltigsten Beitrag schliesslich dürfte dann um 20 Uhr — nach dem Andrew-White-Quartet — jedoch unbedingt Coltranes langjähriger Pianist — McCoy Tyner (unser Bild) mit seiner Gruppe vermitteln. G.S.

«Coltrane Memorial»

Internationales Jazz-Festival in Willisau

Vom 25. bis 28. August findet im Luzerner Städtchen Willisau das dritte internationale Jazz-Festival statt. Neben den zahlreichen Konzerten, die in Willisau durchgeführt werden, ist mittlerweile auch das jeweils auf Ende August angesetzte Jazz-Festival schon fast eine feste Einrichtung. Mit viel Gespür gelingt es dem Organisator Niklaus Troxler, aktuelle Tendenzen in der zeitgenössischen Jazz-Szene in Willisau zu zeigen, so dass Willisau zu einem der wichtigsten Orte des Schweizer Jazz-Geschehens geworden ist.

Vielversprechendes Willisauer Jazz-Festival

Dritte Auflage John Coltrane gewidmet

spk. Zum drittenmal findet ab heute Donnerstag bis Samstag das Jazz-Festival von Willisau statt, das dieses Jahr dem vor zehn Jahren gestorbenen Saxophonisten John Coltrane gewidmet ist. Mehrere seiner früheren Begleiter werden mit ihren heutigen Formationen im Luzerner Hinterland auftreten. Wie bereits im vergangenen Jahr werden die Konzerte in einer speziell errichteten Festhütte abgehalten. Mit seinem Programm, das ausschliesslich dem neuen und freien Jazz gewidmet ist, spielt Willisau unter den rund 50 europäischen Jazz-Festivals bereits eine wichtige Rolle. Mit der Ausdehnung der Festivaldauer auf vier Tage und einem immer attraktiveren Programm darf man dem diesjährigen Musikfest mit grossen Erwartungen entgegensehen.

Zwölf Konzerte an vier Tagen

Eröffnet wird das Festival am Donnerstag mit dem Auftritt der Schweizer Gruppe «Magog» und der Gruppe des argentinischen Saxophonisten Gato Barbieri. Am Freitag spielen zuerst das Free-Jazz-Duo Peter Brötzmann und Han Bennink und anschliessend die Pharoah Sanders Group. Den Auftakt am Samstagnachmittag macht Steve Lacy mit seinem Quintett, und als zweites erfolgt der vielversprechende Auftritt des Jazz Composers Orchestra der Pianistin Carla Bley. Dass die Luzerner Jazz-Gruppe «OM» den Samstagabend eröffnet, erstaunt nicht so sehr, wenn man weiss, dass sie zu den führenden Electric-Jazz-Gruppen Europas mitgezählt werden muss. Sie wird denn auch dieses Jahr von namhaften «Guest-Stars» wie Charlie Mariano, Jasper van Hof und dem brasilianischen Perkussionisten Dom Um Romao verstärkt. Auch Hannibal Marvin Petersons «Sunrise Orchestra», ebenfalls am Samstagabend, wird mit dem ehemaligen Coltrane-Pianisten Mal Waldron und dem Basler-Japaner Makaya Ntshoko über spektakuläre Schützenhilfe verfügen können. Am Sonntagnachmittag findet zuerst ein Konzert mit namhaften ECM-Stars wie Enrico Rava, Bobo Stenson, Palle Danielsson und Jon Christensen statt, bevor Elvyn Jones mit seinem Quintett zweifellos für einen (zumindest optischen) Höhepunkt sorgen wird. Den Abschluss des Festivals macht am Sonntagabend nach dem Andrew Withe Quartett der langjährige Coltrane-Pianist McCoy Tyner.

Neues aus Jazz & Pop

Gedanken zu John Coltranes Nachfolge

Aus dem Bannkreis gelöst?

Das dritte Willisauer Jazzfestival steht unter dem Motto «John Coltrane Memorial». Drei seiner wichtigsten Gruppenmitglieder werden mit eigenen Formationen auftreten: Elvin Jones, McCoy Tyner und Pharoah Sanders. Auf welchem Stand stehen diese Musiker heute? Wie haben sie sich aus dem Bannkreis des grossen Meisters lösen können?

Als Coltrane im Juli 1967 starb, hatte die Jazzwelt ihren wichtigsten Führer verloren. Seine Krankheit, die ihm den Tod brachte, war Folge seines verzweifelten, unerbittlichen Kampfes gegen festgelegte Konventionen, gegen unbeugsame Tradi-

Von Othmar Ulmi

tionalismen von Zeitgenossen und gegen sich selbst. Denn Coltrane musste innerliche Barrieren überbrücken. Auch er verehrte im Grunde seines Herzens die schönen Melodien der Hard-Pop-Aera. Doch der Drang nach dem Neuen, Unerforschten war grösser. Die tiefe Religiosität und seine spirituelle Kraft halfen ihm, ein unachahmliches Werk zu schaffen. Er steckte die Front eines stets vorwärtstrebenden Jazz' der sechziger Jahre ab und beendete den Kampf an einem Punkt, der bis heute unerreicht ist. Kein anderer Musiker ist soweit in die Atonalität vorgegangen und hat trotzdem mit einem solchen Feuer, mit solcher Ausstrahlung und mit solcher aus tiefster Seele strömender Liebe und Wärme musiziert!

Diese Sätze gründen aus Gehörtem und Gelesenem über John Coltrane. Als jüngerer Jazzanhänger, der vielleicht am Phänomen Beatles oder Rolling Stones stärker Anteil genommen hat als am Jazzgeschehen, ist man auf Literarisches und auf Platten angewiesen. John Coltrane hat uns ein Plattenwerk hinterlassen, das seinesgleichen sucht. Schritt für Schritt seiner

Entwicklung sind auf unzähligen Einspielungen dokumentiert. Und noch heute erscheinen immer wieder neue LPs auf verschiedensten Label. Gerüchten zufolge sollen einige private Archive wahre Goldgruben an jazzhistorischen Aufnahmen von Coltrane sein. Die letzten offiziellen Aufnahmen stammen vom 17. März 1967, genau vier Monate vor seinem Tod («Expression» auf Impulse A 9120). Pharoah Sanders spielt auf dieser Platte Piccolo. Wohl war seine dämonische Intensität auf dem Tenorsax bereits zu stark, um vom gesundheitlich angeschlagenen Coltrane erwidert zu werden. Der vom ägyptischen Kulturkreis stark inspirierte Sanders schien profiliert, das Erbe Coltranes weiterzuführen. Die ersten Aufnahmen berechtigten zu guten Hoffnungen. Das Fazit heute: Seine unglaublichen, an die Grenze des physisch erträglich gehenden Klänge, mit denen er den Zuhörer förmlich attackierte, wurden von ihm mehr und mehr klischiert. Wenn man sich eine von seinen neueren Produktionen anhört, bleibt jene Erregung aus, die zum Beispiel auf «Tauhid» (Impulse A-9138) so faszinierend spürbar ist. Die Enttäuschung soll ausgedrückt werden über ein Versprechen, das er durch sein Mitwirken bei Coltrane und kurze Zeit danach mit seinem Schaffen gab, aber nicht halten konnte.

Elvin Jones's Grenzen

Der «klassische» Coltrane-Schlagzeuger Elvin Jones prägt heute sehr aktiv die

Szene. Aber dieser Mann ist sich seiner Grenzen nach vorne bewusst. Während im Raum zwischen Hard-Pop und Free-Jazz schwerlich ein besserer Schlagzeuger zu finden ist, musste Jones erkennen, dass er die Schranke nach vorn nicht überschreiten konnte. Als Coltrane die teilweise Auflösung von Metren verlangte, kam es zur Trennung, die wohl beidseitig schwerfiel. Vital wie eh und je präsentiert Elvin Jones heute mit verschiedenen Formationen und grossartigen Solisten eine prachtvolle Post-Coltrane-Musik. Sein unbändiger Drive, seine verflochtenen Rhythmen und die Art, Stücke mitzugestalten sind im heutigen Jazzgeschehen nicht mehr wegzudenken. Bei ihm kann man wirklich die Frage stellen: Was soll er in neuen Gefilden suchen, wo er in seinem Bereich so Wertvolles und Unvergängliches leistet?

Das «Orchester» Tyner

Zur gleichen Zeit wie Elvin Jones verliess auch McCoy Tyner die Coltrane-



John Coltrane

Gruppe. Er drückt sich so aus: «Ich fühle, dass ich mich selbstständig machen musste, um weiterzukommen.» In der Tat hat sich das bewährt. Er gehört heute zu den stilbildenden Musikern im Jazz, setzte jedoch nicht dort an, wo Coltrane aufgehört hat. Vielmehr transferierte er seine Art Klavier zu spielen, in Kompositionen für grössere Formationen mit Bläsern und sogar Streichern um. Die Emanzipation des Pianisten Tyner spiegelte sich bereits anfangs der sechziger Jahre in seinen raumgreifenden Solfi. Markante Blockakkorde mit der linken Hand sind bestimmendes Merkmal für sein Spiel. Mehr und mehr stellte er seine Persönlichkeit im «klassischen» Coltrane-Quartett zurück in den Dienst einer grossen Musik. Das Konzept verlangte vom Klavier eine orchestrale Funktion — Fülle, Raum. Tyner erfüllte diese Aufgabe mit Besessenheit und so überzeugt von der Sache, dass seine eigene Musikerpersönlichkeit darunter fast zu leiden schien. Er hat diesbezüglich mehrmals geäußert, dass er lange Zeit gebraucht habe, um sich vom Bannkreis Coltranes zu lösen, und dass seine ersten Jahre nach dem Austritt die schlimmsten seiner Laufbahn gewesen seien. Natürlich stehen die Unannehmlichkeiten dieses Reifeprozesses zur Persönlichkeit in keinem Verhältnis zum künstle-

Sonntags-Blick Zofinger Tagblatt, Zofingen CH
Zürich 14.8.77 12.8.77

«Coltrane Memorial»

Internationales Jazz-Festival in Willisau

Vom 25. bis 28. August findet im Luzerner Städtchen Willisau das dritte internationale Jazz-Festival statt. Neben den zahlreichen Konzerten, die in Willisau durchgeführt werden, ist mittlerweile auch das jeweils auf Ende August angesetzte Jazz-Festival schon fast eine feste Einrichtung. Mit viel Gespür gelingt es dem Organisator Niklaus Troxler, aktuelle Tendenzen in der zeitgenössischen Jazz-Szene in Willisau zu zeigen, so dass Willisau zu einem der wichtigsten Orte des Schweizer Jazz-Geschehens geworden ist.

In Erinnerung an den vor zehn Jahren verstorbenen Saxophonisten John Coltrane steht das diesjährige Festival unter dem Motto «John Coltrane Memorial». Dabei dürften vor allem die Auswirkungen des Pioniers Coltrane auf den heutigen Jazz dokumentiert werden. Zu den grossen Namen, die in Willisau auftreten gehören Carla Bley, Betty Carter, Pharoah Sanders, Steve Lacy, Elvin Jones, Enrico Rava, Andrew White und Hannibal Marvin Peterson sowie die Schweizer Gruppen Magog und OM.

Die Weltwoche, Zürich CH
17.8.77

WILLISAU LIVE

Kürzlich ging George Gruntz, der künstlerische Leiter der Berliner Jazztage, des wichtigsten europäischen Jazz-Grossfestivals, in sich: je länger er den Beruf eines Festival-Planers ausübt, desto problematischer erscheine er ihm. Immerhin: in der Schweiz gäbe es einen, der dem, was ihm als ideal erscheine, sehr nahe komme. Der eine ist Niklaus Troxler, sein Unternehmen: «Willisau Jazz Festival». Vom 25. bis 28. August pokert Troxler so hoch wie noch nie: unabhängig von grossen Plattenfirmen präsentiert er unter dem Leitmotiv «John Coltrane Memorial» (in diesen Sommer fällt der 10. Todestag des grossen Saxophonisten) ein Programm, das Avantgarde und zentralen Modern Jazz verbindet. Es treten auf: am 28. die Schweizer Gruppe Magog und der ehemalige Coltrane-Begleiter McCoy Tyner, erstmals als Solopianist (!); am 26. die Brötzmann-Bennink-Duo und

die Gruppe des Tenoristen Pharoah Sanders; am 27. 8. nachmittags das Quintett von Steve Lacy und die «Carla Bley Bands»; abends die Schweizer Formation «OM» mit den Gästen Charlie Mariano, Jasper van't Hof und Dom Um Romao, ferner das «Sun Rice Orchestra» von Hannibal Marvin Peterson. Am 28. 8. nachmittags das Enrico Rava Quartett und das Quintett von Coltrane-Drummer Elvin Jones, abends das Andrew White Quartet, das Trio von Steve Grossman und, in letzter Minute verpflichtet, die Sängerin Betty Carter. Im übrigen versteht Troxler das Festival als Fest: neben dem Konzertraum lässt er wie letztes Jahr ein Festzelt errichten, stellt er Zeltplatz und Massenunterkünfte bereit. Eintrittspreise: pro Konzert 24 Franken, für alle 6 Konzerte 108 Franken. Kartenbestellungen über Tel. 045 | 81 27 31.

mit Nach heissen Telefonaten mit Uebersee-Adressaten hat es «Knox» Troxler fertiggebracht, den Pianisten McCoy Tyner für das Festival zu verpflichten. Abgeblasen aber wurde der Auftritt des Saxophonisten Gato Barbieri. Nachdem verschiedene Barbieri-Konzerte in Europa ausgefallen sind, hätte Organisator «Knox» Troxler für den lateinamerikanischen Saxophonisten und dessen Gruppe eine horrende Gage zahlen müssen. So verzichtete der Willisauer auf diese Gruppe, knüpfte aber noch einmal mit McCoy Tyner Kontakte an. Der Pianist sagte dann auch zu und wird nun am ersten Festivalabend, am Donnerstag, einen Soloauftritt geben. Mit dabei an diesem Abend ist auch die Schweizer Gruppe «Magog», die vor Tyner das «Festival 1977» eröffnen wird. Inzwischen sind auch die Besetzungen der Trios von Steve Grossman und John Hicks bekannt geworden. Das Steve-Grossman-Trio spielt in der Besetzung Grossman (sax, fl), Gene Perla (b) und Don Alias (dm). Das John-Hicks-Trio, das die Jazzsängerin Betty Carter begleitet, ist zusammengesetzt aus Hicks (p), Calvin Hill (b) und Cliff Barbaro (dm). Trotz anderslautenden Gerüchten wird Elvin Jones ganz sicher mit seiner Gruppe nach Willisau kommen. Das Programm hat nun folgendes Aussehen:

- Donnerstag, 25. August, 20 Uhr**
— Magog
— McCoy Tyner solo
- Freitag, 26. August, 20 Uhr**
— Brötzmann-Bennik
— Pharoah Sanders Group
- Samstag, 27. August, 14.30 Uhr**
— Steve Lacy Quintet
— Jazz Composers Orchestra/Carla Bley Band
- Samstag, 20 Uhr**
— OM and Dom Um Romao, Jasper van't Hof, Charlie Mariano
— Hannibal Marvin Petersons Sunrise Orchestra
- Sonntag, 28. August, 14.30 Uhr**
— Enrico Rava Quintet
— Elvin Jones Quintet
- Sonntag, 20 Uhr**
— Andrew White Quartet
— Steve Grossmans «Stone Alliances»
— Betty Carter and John Hicks Trio

Das Jazz-Festival von Willisau

Luzern (pk) Zum drittenmal findet vom 25. bis 28. August das Jazz-Festival von Willisau statt, das dieses Jahr dem vor zehn Jahren verstorbenen Saxophonisten John Coltrane gewidmet ist. Mehrere seiner früheren Begleiter werden mit ihren heutigen Formationen im Luzerner Hinterland auftreten. Wie bereits im vergangenen Jahr werden die Konzerte in einer speziell errichteten Festhütte abgehalten. Mit seinem kohärenten Programm, das ausschliesslich dem neuen und freien Jazz gewidmet ist, spielt Willisau unter den rund 50 europäischen Jazz-Festivals bereits eine wichtige Rolle. Nachdem er sich mit der regelmässigen Organisation von Einzelkonzerten während fast zehn Jahren einen Namen gemacht hatte, wagte es Niklaus Troxler vor zwei Jahren zum erstenmal, ein kleines Festival durchzuführen. Mit der Ausdehnung auf vier Tage darf man dem diesjährigen Musikfest mit grossen Erwartungen entgegensehen und auch in bezug auf die Entwicklung des Festivals optimistisch bleiben.

Eröffnet wird das Festival mit dem Auftritt der Schweizer Gruppe «Magog» und der Gruppe des argentinischen Saxophonisten Gato Barbieri. Am Freitag spielt zuerst das Free-Jazz-Duo Peter Brötzmann und Han Bennink und anschliessend die Pharoah Sanders Group. Den Auftakt am Samstagnachmittag macht Steve Lacy mit seinem Quintett, und als zweites erfolgt der vielversprechende Auftritt des Jazz Composers Orchestra der Pianistin Carla Bley. Dass die Luzerner Jazz-Gruppe «OM» den Samstagabend eröffnet, erstaunt nicht so sehr, wenn man weiss, dass sie zu den führenden Electric-Jazz-Gruppen Europas mitgezählt werden muss. Hannibal Marvin Petersons «Sunrise Orchestra», das den Samstagabend bestreitet, wird mit dem ehemaligen Coltrane-Pianisten Mal Waldron und dem Basler/Japaner Makaya Ntshoko über spektakuläre Schützenhilfe verfügen können. Am Sonntagnachmittag findet zuerst ein Konzert mit namhaften Stars wie Enrico Rava, Bobo Stenson, Palle Danielsson und Jon Christensen statt, bevor Elvyn Jones mit seinem Quintett zweifellos für einen (zumindest optischen) Höhepunkt sorgen wird. Den Abschluss des Festivals macht am Sonntagabend nach dem Andrew White Quartet der langjährige Coltrane-Pianist McCoy Tyner.

Jazz-Festival Willisau 77:

Coltrane-Memorial

Zehn Jahre (Juli 1967) sind es her, dass einer der ganz Grossen des Jazz gestorben ist. Unter Musikern und Zuhörern machte sich damals eine grosse Ratlosigkeit breit, — was nun? Vieles wurde seither über Coltrane geschrieben und mit Superlativen versucht(e) man dieser Persönlichkeit nahezukommen. Seine Botschaft, seine Musik zu beschreiben, scheitert(e) jedoch an den Limiten der Sprache. Ein zentraler Aspekt, der wohl nicht genug betont werden kann, war seine tiefe Religiosität. In diesem Zusammenhang wird die etwas pointierte Aussage verständlich: Coltrane war kein Musiker, sondern ein Prophet der Musik, spielte, kreierte.

Der Organisator, Niklaus Troxler, konnte für dieses «Coltrane Memorial» einige jener Musiker verpflichten, die das zeitlose Erbe des Saxophonisten nicht nur bewahrten, sondern dank ihrer Persönlichkeit weiter führten und bereicherten. Alle Musiker, die am diesjährigen Willisauer Jazz-Festival auftreten, sind direkt oder indirekt vom 1926 in North Carolina geborenen Coltrane beeinflusst.

Programm

Konzert 1, Do. 25.8., 20.00 Uhr: Magog, Gato Barbieri Group; Konzert 2, Fr. 26.8., 20.00 Uhr: Brötzmann-Bennink, Pharoah Sanders Group (Sanders, Saxophon, spielte in den letzten beiden Jahren mit Coltrane. Er tritt zum ersten Mal in der Schweiz auf!); Konzert 3, Sa. 27.8., 14.30 Uhr: Steve Lacy Quintet (Lacy soll ihn zum Sopran-Saxophon gebracht haben), The Carla Bley Band; Konzert 4, Sa. 27.8., 20.00 Uhr: Om And Guests (Gäste: Jasper van't Hof, Charlie Mariano, Dom Um Romao, Ex-Weather Report), Hannibal Marvin Peterson's Sunrise Orchestra; Konzert 5, So. 28.8., 14.30 Uhr: Enrico Rava Quintet, Elvin Jones Quintet (Jones war von 1960 — 65 sein Schlagzeuger); Konzert So. 28.8., 20.00 Uhr: Andrew White Quartet (White hielt über 200 Coltrane-Soli auf Notenpapier fest), Mc Coy Tyner Group (Coy spielte bei ihm von 1960 — 65 Klavier); Sa./So. 27./28.8., 12.00 Uhr spielt die Mike Westbrook's Brass Band im Restaurant-Zeit.

Die verschiedenen Hotels, das Massenlager und ein Camping (gratis) bieten Schlafgelegenheiten für jedes Portemonnaie. Das Festival verspricht Qualität und eine entspannte und freundliche Atmosphäre. Was zählt, ist die Musik, nicht das Abendkleid. Das Billet für ein Konzert, d.h. einen Abend kostet Fr. 24.—, das Abonnement (6 Abende, 12 Konzerte) Fr. 108.—. Kartenbestellung: gegen Vorauszahlung: PC 60-7758, Jazz-Festival Willisau, 6130 Willisau. Viel Spass. A.K.

Drittes Jazz-Festival in Willisau

vf. Zum dritten Mal findet vom 25. bis 28. August das Jazz-Festival von Willisau statt, das dieses Jahr dem vor zehn Jahren gestorbenen Saxophonisten John Coltrane gewidmet ist. Mehrere seiner früheren Begleiter werden mit ihren heutigen Formationen im Luzerner Hinterland auftreten. Wie bereits im vergangenen Jahr werden die Konzerte in einer speziell errichteten Festhütte abgehalten.

Mit seinem kohärenten Programm, das ausschliesslich dem neuen und freien Jazz gewidmet ist, spielt Willisau unter den rund 50 europäischen Jazz-Festivals bereits eine wichtige Rolle. Nachdem er sich mit der regelmässigen Organisation von Einzelkonzerten während fast zehn Jahren einen Namen gemacht hatte, wagte Niklaus Troxler vor zwei Jahren zum ersten Mal, ein kleines Festival durchzuführen. Mit der Ausdehnung der Festivaldauer auf vier Tage und einem immer attraktiveren Programm darf man dem diesjährigen Musikfest mit grossen Erwartungen entgegensehen und auch in bezug auf die Entwicklung des Festivals optimistisch bleiben.

Zwölf Konzerte an vier Tagen

Eröffnet wird das Festival am Donnerstag mit dem Auftritt der Schweizer Gruppe «Magog» und der Gruppe des argentinischen Saxophonisten Gato Barbieri. Am Freitag spielt zuerst das Free-Jazz-Duo Peter Brötzmann und Han Bennink und anschliessend die Pharoah Sanders Group. Den Auftakt am Samstagnachmittag macht Steve Lacy mit seinem Quintett, und als zweites erfolgt der vielversprechende Auftritt der Pianistin Carla

Bley. Dass die Luzerner Jazz-Gruppe «OM» den Samstagabend eröffnet, erstaunt nicht so sehr, wenn man weiss, dass sie zu den führenden Electric-Jazz-Gruppen Europas mitgezählt werden muss. Sie wird denn auch dieses Jahr von namhaften «Guest-Stars» wie Charlie Mariano, Jasper van Hof und dem brasilianischen Perkussionisten Dom Um Romao verstärkt. Auch Hannibal Marvin Petersons «Sunrise Orchestra», das den Samstagabend bestreitet, wird mit dem ehemaligen Coltrane-Pianisten Mal Waldron und dem Basler-Japaner Makaya Ntshoko über spektakuläre Schützenhilfe verfügen können. Am Sonntagnachmittag findet zuerst ein Konzert mit namhaften ECM-Stars wie Enrico Rava, Bobo Stenson, Palle Danielsson und Jon Christensen statt, bevor Elvyn Jones mit seinem Quintett zweifellos für einen (zumindest optischen) Höhepunkt sorgen wird. Den Abschluss des Festivals macht am Sonntagabend nach dem Andrew White Quartett der langjährige Coltrane-Pianist Mc Coy Tyner. Ein würdiger Abschluss eines vielversprechenden Festivals, dem keine finanziellen Interessen im Weg stehen.



Am Willisauer Jazzfestival dabei: OM, die Luzerner Formation, die während ihres Auftritts im Hinterland von namhaften Jazzern wie Jasper van't Hof, Dom Um Romao und Charlie Mariano begleitet wird.

Jazzfestival Willisau vom 25. bis 28. August

McCoy Tyner für Barbieri

In genau zwei Wochen ist es soweit: Das dritte Willisauer Jazzfestival, dieses Jahr unter dem Motto «Coltrane Memorial», wird mit einem Auftritt der Schweizer Gruppe «Magog» seinen Auftakt nehmen. Nach einigen Aenderungen konnte Organisator «Knox» Troxler gestern das endgültige Programm bekanntgeben.

Jazz in Willisau

Steve Lacy Quintet

mbz. Beim dritten Konzert am Jazzfestival in Willisau, am Samstag, 27. August, 14.30 Uhr, werden das Steve Lacy Quintet und The Carla Bley Band zu hören sein.

Steve Lacy, der 43jährige Sopransaxophonist, kam vom Dixieland praktisch direkt zum Free Jazz. 1956 spielte er bei Cecil Taylor, dann kam er zu Gil Evans, Jimmy Giuffre und Theolonious Monk. Lacy hat seinen eigenen Sopranstil gefunden, den er weiter entwickelt hat als alle anderen Musiker, die dieses Instrument spielen. Er gilt als einer der wenigen erfolgreichen modernen Sopransaxophonisten und ist der einzige bekannte Musiker der Jazzgeschichte, der das Sopransaxophon von Anfang an als Hauptinstrument gewählt hat (Berendt). Der amerikanische Jazzkritiker Leonard Feather vermutet, dass sogar Coltrane durch Lacy zuerst für das Sopransax interessiert wurde. Ein interessanter Aspekt des Amerikaners Lacy ist, dass er seit 1963 in Europa (seit 1969 in Paris) lebt und zahlreiche Formationen auf ihren Tourneen durch den Kontinent begleitet hat. Hier spielte er unter anderem mit Bley/Mantler, Enrico Rava, Don Cherry, Karlhans Berger.

Es spielen Steve Lacy (ss), Steve Potts (ss, as), Kent Carter (b), Irene Aebi (cello), Olivier Johnson (dm).

The Carla Bley Band

Carla Bley, 1938 in Kalifornien geboren, lernte bei ihrem Vater Klavier spielen und entdeckte in New York den Jazz. Nach ihrer Heirat mit dem Pianisten Paul Bley wurde sie dessen bevorzugte Komponistin. Seit 1964 leitet sie zusammen mit Michael Mantler das Jazz Composers Orchestra. 1965 gründete sie mit Mantler und Steve Lacy in Europa ein Quintett. Ihre Werke (das bekannteste ist «Escalator over the Hill») zeichnen sich durch lyrische Sensibilität aus. Sie werden unter anderem von George Russell, Jimmy Giuffre, Don Ellis, Attilia Zoller, Steve Kuhn, Gary Burton und vom Liberation Music Orchestra gespielt. Das Jazz Composers Orchestra erprobte mit wechselnden Besetzungen neue grossorchestralsche Möglichkeiten des Jazz. Das Orchester stand im Mittelpunkt einer Entwicklung, die zur Verdichtung der Beziehungen zwischen amerikanischen Komponisten der Konzertmusik und dem Jazz führte. Es wurde laut Behrend «zum wichtigsten Instrument», ja geradezu zum Prüfstein für die vom Jazz kommenden amerikanischen Musiker (...), die im Mittelfeld zwischen dem Jazz und der E-Musik angesiedelt sind.»

Carla Bley (keyb), Michael Mantler (tp), Roswell Rudd (tb), Elton Dean (ss, as), Gary Windo (ts), John Clark (french, g), Bob Stewart (tuba), Terry Adams (keyb), Hugh Hopper (b), Andrew Cyrille (dm).

Luzern

Luzerner Musiksommer mit Klassik und Jazz.

Ob einer lieber Musik von Jean Sibelius hört oder sich mehr nach John Coltrane ausrichtet: beide Geschmäcker kommen an den beiden Musikfestivals, die im August im Kanton Luzern stattfinden, auf ihre Rechnung: Am 17. August beginnen die Internationalen Musikfestwochen in Luzern (IMF), am 25. August das Jazz-Festival in Willisau.

Uri



McCoy Tyner spielt heute abend in Willisau.

Luzerner Tagblatt, Luzern CH 25.8.77

Heute abend beginnt das Willisauer Jazzfestival

Musikfestwoche für den Jazz...

Nun ist es also so weit: Für vier Nächte und zwei Nachmittage wird das kleine Luzerner Städtchen Willisau im Brennpunkt des modernen Jazzgeschehens sein. Für alle jene, die's noch nicht wissen: Heute abend beginnt in Willisau das dritte Jazzfestival.

mt. Man darf die vier Festivalstage ohne weiteres mit den zwar länger dauernden Musikfestwochen der Leuchtenstadt vergleichen. Hier wie dort trifft sich die musikalische Prominenz zu einem Stelldeichein, in Willisau vielleicht etwas ungezwungener als in Luzern. In einem Atemzug aber werden die beiden Musiker- und Musikhörentreffen dennoch nicht genannt. Die Distanz musikalischer Ansichten ist eben trotzdem weiter als die 30 Kilometer, wie sie auf der Landkarte gemessen werden können.

Vorverkauf zufriedenstellend

Für den Organisator «Knox» Troxler bedeutete das dritte Jazzfestival wiederum einen grossen Berg an Arbeit. Sie wurde dafür auch belohnt: Zum einen war der Billettvorverkauf eher etwas besser als im Defizitjahr 1976 und zum anderen wird Troxler in den nächsten Tagen so ziemlich das präsentieren können, was er bereits vor

Monaten versprochen hat. Einzig das Gato-Barbieri-Konzert wurde aus dem Programm gestrichen. Seine Gegenforderungen waren zu hoch. Auch das gibt es unter den Jazzern.

Letzte Vorbereitungsarbeiten

Gestern trat die Vorbereitung in die letzte Phase. Während in der grossen Festhalle Bestuhlung und Anlage aufgestellt wurde, traf in Zürich-Kloten bereits der erste Gast ein. McCoy Tyner, der Pianist, der für den ersten Höhepunkt von heute abend besorgt ist, wurde von Troxler höchstpersönlich abgeholt. Allerdings logierte Tyner nicht in Willisau selber, sondern zog es vor, etwas abseits vom Festivalrummel sein Quartier aufzuschlagen. Vor Tyner aber wird die helvetische Formation Magog das Festival eröffnen, das, wenn alles so reibungslos abläuft wie bisher, sicher das Erlebnis in der Geschichte von Willisau-Jazz werden wird.

MEINUNG

Die Mausefalle

VON WILLI BURGI

McCoy Tyner kommt — McCoy Tyner kommt nicht — McCoy Tyner kommt doch. So jagten sich die Meldungen im Vorfeld des diesjährigen Willisauer Jazzfestivals. Als schliesslich Gato Barbieris Konzert abgesagt wurde, begannen sich die Jazzfreunde — Fans nennen sie sich, zur Abgrenzung von gewöhnlichen Musikfreunden — zu fragen, ob denn nun gar kein Verlass mehr auf den Willisauer Organisator sei.

Nun, Niklaus Troxler ist es nicht, der seine Musiker gleichsam nach dem Spiel vom Margrithen-Zerpflücken ausliest. Die Musiker selber sind es zumeist, die da ein böses Spielchen treiben. Nicht nur «Knox», auch der gewiegte Joachim E. Berendt hat das schon in Berlin erfahren. Da sagen Stars ein Konzert zu, halten den Vertrag aber zurück, bis ihr Name auf Programm und Plakaten prangt. Und dann schlagen sie zu: «Tut mir leid. Ich habe alle Europakonzerte abgesagt. Wenn Sie mich trotzdem wollen, kostet es das Doppelte.» So wenig braucht es, und der Veranstalter kann ein bereits angesetztes Konzert nur halten, wenn er die Forderung erfüllt. Die Mausefalle klappt zu.

Und manchmal finden dann Konzerte nicht statt. So geschehen mit dem argentinischen Tenorsaxophonisten Gato Barbieri. Er fällt aus in Willisau. Hätte sich Niklaus Troxler der übersetzten Honorarforderung Barbieris gebeugt, wäre das Defizit des diesjährigen Jazzfestivals zum vornherein festgestanden — und das ein Jahr, nachdem die Existenz von Jazz in Willisau wegen der misslichen Finanzlage bedroht war.

Thuner Tagblatt, Thun CH
23.8.77

Kunst und Wissenschaft

Willisauer Jazz-Festival mit zahlreichen Schweizer Premieren

Am kommenden Donnerstag beginnt in Willisau das dritte internationale Jazz-Festival, das in diesem Jahr in Erinnerung an den vor zehn Jahren verstorbenen Jazz-Pionier Coltrane als «John Coltrane Memorial» aufgezogen ist. «Jazz-in-Willisau»-Initiant Niklaus Troxler hat zahlreiche prominente Musiker engagiert, die die verschiedenen Aspekte der Coltrane-Nachfolge auf der heutigen Jazz-Szene dokumentieren werden. Insgesamt treten 13 Gruppen und ein Solist auf. Viele davon sind zum ersten Mal in der Schweiz zu sehen und zu hören.

Programm des Festivals

Donnerstag, 25. August, 20 Uhr

Magog: Hans Kennel (tp), Heiner Althaus (s), Paul Haag (tb), Klaus König (p), Peter Frei (b), Peter Schmidlin (dm).
McCoy Tyner (p solo).

Freitag, 26. August, 20 Uhr

Brötzmann-Bennink: Peter Brötzmann (s, cl), Han Bennink (dm, perc).
Pharoah Sanders Group: Pharoah Sanders (ts, voc, perc), Kenneth Moss (p), Joseph Burnett (b), Clifford Jarvis (dm, perc).

Samstag, 27. August, 14.30 Uhr

Steve Lacy Quintet: Steve Lacy (ss), Steve Potts (ss, as), Kent Carter (b), Irene Aebi (cello), Oliver Johnson (dm).

The Carla Bley Band: Carla Bley (keyb), Michael Mantler (tp), Roswell Rudd (tb), Elton Dean (s), Gary Windo (ts), John Clark (frenchhorn, g), Bob Stewart (tuba), Terry Adams (keyb), Hugh Hopper (b), Andrew Cyrille (dm).

Samstag, 27. August, 20 Uhr

Hannibal M. Peterson's Sunrise Orchestra: Hannibal (tp, voc), Diedre Murray (cello), Steve Neil (b), Makaya Ntshoko (dm).

OM and Guests: Urs Leimgruber (s, cl, fl), Christy Doran (g), Bobby Burri (b), Fredy Studer (dm, perc), Charlie Mariano (s, fl, nagaswaram), Jasper van't Hof (keyb), Dom Um Romao (perc).

Sonntag, 28. August, 14.30 Uhr

Enrico Rava Quintet: Enrico Rava (tp), Massimo Urbani (as), J. F. Jenny-Clarke (b), Aldo Romano (dm).

Elvin Jones Quintet: Elvin Jones (dm), Pat LaBarbera (ts, ss), Chico Freedman (s), Ryo Kawasaki (g), Joony Booth (b).

Sonntag, 28. August, 20 Uhr

Andrew White Quartet: Andrew White (reeds), Mal Waldron (p), Erich Peter (b), Billy Brooks (dm).

Betty Carter & The John Hicks Trio: Betty Carter (voc), John Hicks (p), Calvin Hill (b), Cliff Barbaro (dm).

Stone Alliance: Steve Grossman (s, fl), Gene Perla (b), Don Alias (dm, perc).

Samstag und Sonntag, jeweils 12 Uhr

Mike Westbrook's Brass Band: Mike Westbrook (p, euphonium), Phil Minton (tp, voc), Paul Rutherford (tb, euphonium), Dave Chambers (s, voc), Kate Barnard (horn, piccolo, voc), Trevor Tomkins (perc).

Jazz-Szene Willisau — ein Problem der Jazz-Fans

Gibt es ein Publikum für zeitgenössischen Jazz?

MEINRAD BUHOLZER

Dass es eine dritte Auflage des Willisauer Jazz-Festivals gibt und dass ihr — wie den bisherigen — eine künstlerische und nicht eine kommerzielle Konzeption zugrunde liegt, ist vor allem dem Idealismus und Durchhaltewillen von Niklaus Troxler zuzuschreiben. Nach dem finanziellen Debakel vom vergangenen Jahr war die Durchführung weiterer Festivals plötzlich in Frage gestellt, denn für den Veranstalter stellte sich die Frage: Gibt es überhaupt noch ein Publikum für zeitgenössischen, experimentellen Jazz?

Das Jazzfestival in Willisau brachte dem Veranstalter im vergangenen Jahr ein Defizit von 16 000 Franken ein. Das ist bei einem Festival, dessen Ausstrahlung weit über die Schweiz hinausreicht, ein geringer Betrag, vor allem wenn man bedenkt, was andere kulturelle Veranstaltungen verschlingen. Wenn jedoch ein einzelner dies 16 000 Franken berappen muss, dann wird dieses Defizit zur erdrückenden Last, um so mehr als Niklaus Troxler mit den Willisauer Konzerten nie Geld verdienen wollte, sondern aus Idealismus und Freude an der Musik die vielleicht interessanteste, si-

cherlich aber konsequenteste Jazz-Szene der Schweiz organisierte.

Warum ist es zu diesem finanziellen Verlust gekommen? Niklaus Troxler, immer noch den überfüllten Mohren-Saal von 1975 vor Augen, erwartete bedeutend mehr Leute in Willisau. Aber der erwartete Besucherstrom blieb aus: Experimente sind beim Publikum nicht mehr gefragt. «Zurück zum problemlosen Hörkomfort und zum populären Jazz-Rock», heisst die Devise. Auch eingefleischte Jazz-Fans sind nicht vor der Versuchung geschützt, die Auseinandersetzung mit der Musik zugunsten der Musik-Berieselung aufzugeben.

Als man im letzten Herbst plötzlich vom Ende der Willisauer Jazz-Szene zu reden begann, reagierten die Jazzfreunde mit einer Welle des Bedauerns. Aber viele dieser «Trauernden» waren trotzdem nicht an den Willisauer Konzerten zu sehen.

Kein Verdienst des Publikums

«Knox» Troxler blieb zunächst mit seinem 16 000fränkigen Defizit allein und freute sich über die Beileidskundgebungen der Willisau-Fans, von denen viele Willisau nur von ferne lieben. Dennoch findet jetzt die dritte Auflage des Festivals statt, wenn auch leicht reduziert — das

vor allem dank dem Durchhaltewillen von Niklaus Troxler. Auch Institutionen zeigten sich plötzlich an der Erhaltung der Jazz-Szene interessiert. Willisaus Stadtpräsident Erwin Muff erklärte, dass der Stadtrat gewillt sei, das Festival «mit allen Mitteln zu erhalten», und der Luzerner Regierungsrat Dr. Walter Gut sprach von «einer aussergewöhnlichen Leistung». Ein Beitrag an das Defizit folgte. Dazu kamen private Gönnerbeiträge.

Aber die Willisauer Konzerte sind nicht so sehr ein Problem von staatlichen Subventionen als vielmehr ein Problem der Jazz-Fans, die mittlerweile sehr bequem geworden sind. Sie sind nicht mehr durchwegs gewillt, Experiment und Neues anzuhören und sich damit auseinanderzusetzen. Auch das Gegenteil gibt es freilich immer noch: Jene, die alles verachten, was nur entfernt konventionell tönt.

Etwas provokativ ausgedrückt: Der Beweis, dass das Jazz-Publikum sich von den etablierten Kultur-Konsumenten unterscheidet, dass es Neuem und der Musik überhaupt unvoreingenommener begegnet, dass es sich mit der Musik intensiver auseinandersetzt, dieser Beweis muss wieder einmal neu erbracht werden. Zum Beispiel in Willisau.

Der «Coltrane Sound»

Gross ist sicher Coltranes Einfluss als Instrumentalist: Der «Coltrane Sound» auf dem Tenorsaxophon und auf dem Sopransaxophon prägt heute eine ganze Musiker- generation. Gleichzeitig lässt sich feststellen, dass die Möglichkeiten der Banalisierung und Kommerzialisierung des für «Trane» typischen Sounds — vor allem auf dem Sopransaxophon — bereits ausgeschöpft wurden. Ich hätte es nie für möglich gehalten, je einmal in Werbespots deutliche Spuren von Coltranes Musik zu finden.

Die ganz wesentlich von Coltrane geprägte Ausweitung der Jazzharmonik in die Pentatonik und bis an die äussersten Grenzen konventioneller Tonalität, hat sich in vielem etabliert (ich denke an «Giant Steps»-verwandte Sequenzen oder an das oft fast modisch gewordene Verwenden von Quartakkorden). Die grosse Hemmung Coltranes, die Tonalität völlig zu verlassen (Berendt nennt Trane zu Recht einen massvollen Zögerer), ist auch der wilden Generation nach Coltrane noch zu eigen (Sanders, Barbieri, Shepp, Ayler). Man spürt sie gerade heute mehr denn je.

Der Einfluss indischer und arabischer Musik und das damit verbundene Gefühl für die Spiritualität dieser Musikkulturen — Buddhismus, Islam, Hinduismus, afrikanische Riten und Meditationstechniken verschiedener religiöser Kulturen — all diese Beziehungen stehen auch in einem Zusammenhang mit Coltrane und kennzeichnen die Vielfalt der Bindungen heutiger Jazz- musiker.

Breite des Einflusses

Diese Vielschichtigkeit Coltranes Lebenswerk erlaubt es, ein Jazzfestival Coltrane zu widmen, ohne dabei musikalische Freiräume zu verbauen: Die in Willisau anwesende Musiker- generation ist mehr oder weniger von Coltranes Einflüssen geprägt. Allen voran die Musiker, die zum engeren Kreis der Coltrane-Freunde zu zählen sind und deren Laufbahn durch die Zusammenarbeit mit Trane geprägt wurde: McCoy Tyner, Elvin Jones und Pharoah Sanders, McCoy Tyner tritt am ersten Abend — das ist ein ausserordentliches Ereignis — als Solist auf. McCoy Tyners Musik hebt sich deutlich ab von all dem, was heute auf der ganzen Welt an Coltrane erinnert. Es ist für jeden Pianisten ein Rätsel, wie intensiv McCoy sein Instrument zum Klingen bringt. Er hat das auf dem Klavier erreicht, was Coltrane unter anderem zu einem so bedeutenden Instrumentalisten gemacht hat: Völlige Verbundenheit mit dem Instrument, seinen klanglichen Möglichkeiten und den damit verbundenen Möglichkeiten der Intensitätssteigerung. Dies gilt auch für den Schlagzeuger des legendären John Coltrane Quartets, Elvin Jones.

Der Coltrane-Rhythmus

Die Wichtigkeit der rhythmischen Anlage von Coltranes Musik wird noch heute unterschätzt. Vieles, was landauf, landab nach Coltrane tönt, hat vor allem deshalb einen Hang zum Langweiligen, weil der so wesentliche rhythmische Bezug fehlt. Col-

trane liebte es, über einem komplexen rhythmischen Spannungsfeld zu improvisieren. Zwischen 1960 und 1965 war Elvin Coltranes Begleiter. In dieser Zeit führte Tranes Quartet, vor allem bedingt durch Elvins energiegeladene, polyrhythmische Spielweise, das Spiel in den gegebenen Metren an seine äussersten Grenzen. Elvin Jones ist ein überragender Schlagzeuger. Der Auftritt seiner Formation wird im Rahmen des John Coltrane Memorial eine thematisch wichtige Rolle spielen.

Sanders, White u.a.

Der heute 37jährige Pharoah Sanders spielte ab 1966 in Coltranes Formation. In dieser Zeit begann sich Trane mehr und mehr mit den jungen New Yorker Avantgardemusikern zu identifizieren. Nach Coltranes Tod wurde Sanders bald als der eigentliche Nachfolger des grossen Vorbildes bezeichnet. Ich glaube nicht, dass solche Vorschusslorbeeren berechtigt waren. Unbestritten ist Sanders ein ausserordentlicher Musiker, der die musikalische Welt Coltranes auf seine Art weiterführte. Wie weit eine Anzahl relativ modischer Platten- aufnahmen für Sanders' Musik repräsentativ sind, wird sich in Willisau zeigen.

In engem Zusammenhang mit der gegebenen Thematik stehen die Auftritte des Andrew White Quartets und der «Stone Alliance» von Steve Grossman. Andrew White ist ein in Europa wenig bekannter Musiker, der wie auch Steve Grossman als Instrumentalist stark der Musik Coltranes verpflichtet ist. Er wird von Mal Waldron, dem in die Schweiz zurückgekehrten, aus-



John Coltrane, dem Jazzmusiker, der vor zehn Jahren gestorben ist, ist das diesjährige Willisauer Jazz-Festival gewidmet.

Coltrane auf Platten

Die Aufnahmen, die Coltrane mit Miles Davis für Prestige eingespielt hat («Cookin'», «Relaxin'», «Workin'», «Steamin'», «Jazz Classics», «Play Richard Rodgers» u.a.) sind fast alle greifbar, z.T. in Reeditionen unter dem Label «Milestone». Es sind alles Klassiker. Am berühmtesten wurden jedoch die Coltrane-Soli auf dem Davis-Album «Round About Midnight», das bei CBS erschienen ist (ehemals Columbia 949, seither zahlreiche Reeditionen).

Von den zahlreichen weiteren Prestige-Aufnahmen von Coltrane seien besonders empfohlen:

- Sonny Rollins, Tenor Madness. Prestige 7657 (Mai 1956).
- Tadd Dameron, Mating Call. Prestige 7745 (November 1956).

Die wenigen Aufnahmen mit Thelonious Monk liegen als Reedition wieder vor:

- Monk/Trane. Milestone M-47011 (1957/58)

Den frühen Coltrane repräsentieren ferner die Aufnahmen auf Blue Note, vor allem

- John Coltrane, Blue Train. Blue Note BLP 1577

Die wichtigen Aufnahmen mit Davis für CBS waren immer greifbar:

- Miles Davis, Milestone. CBS 1193
- Miles Davis, Kind of Blue. CBS 8163

Aus der Zeit des Vertrags mit Atlantic stammen acht Platten, darunter

- J.C., Giant Steps. Atlantic 50 239 (1959; Alternativ-Versionen sind kürzlich unter dem Titel «Alternate Takes» auf Atlantic 50 115 erschienen)

- J.C., Coltrane Jazz, Atlantic 1354 (1959/60)
- John Coltrane and Don Cherry, Atlantic 1451 (1960)
- J.C., My Favorite Things, Atlantic 1361
- Coltrane plays the Blues, Atlantic 1382 (1960)

Aus der Vielzahl von Platten, die Coltrane für den Produzenten Bob Thiele und die Firma «Impulse» aufnahm, hier nur eine knappe Auswahl:

- Live at the Village Vanguard, Impulse 10 (1961)
- The other Village Vanguard Tapes, Impulse 9325 (1961)
- Impressions, Impulse 42 (1961)
- Ballads, Impulse 32 (1961/62)
- Duke Ellington and John Coltrane, Impulse 30 (1962)
- Live at the Birdland, Impulse 50 (1963)
- Crescent, Impulse 66 (1964)
- Ascension, Impulse 95 (1965)
- Transition, Impulse 9195 (1955)
- Live in Seattle, Impulse 9202 (1965)
- OM, Impulse 9140 (1965)
- Meditations, Impulse 9110 (1965)
- Live at the Village Vanguard again, Impulse 9124 (1966)
- Concert in Japan, Impulse 9246 (1966)
- Expression, Impulse 9120 (1967)

Von den Aufnahmen ausserhalb der grossen Vertragsmarken von Coltrane seien erwähnt:

- John Coltrane live in Paris. BYG jap. YX 4001-2 (1962)
- J.C., Afro Blue/Impressions, Pablo Live 2620101 (1962, aufg. in Schweden)

FRANZ BIFFIGER

«Echoes of a friend», der Titel von McCoy Tyners einziger Soloplatte, umreist die über das Musikalische hinaus fast private, persönliche Thematik des diesjährigen Willisauer Jazzfestivals. Obwohl nicht alle anwesenden Gruppen aus dem Blickwinkel der vorgegebenen Thematik gesehen werden dürfen — der Bezug zur Musik John Coltranes ist mindestens unterschiedlich —, steht fest, dass fast alle Gruppen irgendwie im Einflussfeld Coltranes stehen. Die Breite der musikalischen Darbietungen dieses Festivals wird die enorme und vielschichtige Bedeutung John Coltranes zeigen.

Vor 10 Jahren, am 17. Juli 1967, starb John Coltrane im Alter von 41 Jahren. Was vorerst blieb, war Ratlosigkeit, war Konsternation, denn an Coltranes Musik

John Coltranes Weg in den Free Jazz

- 1926 geboren in Hamlet, North Carolina.
- 1947 Mitglied bei der Joe Webb R & B-Band, dann bei Eddie «Cleanhead» Vinson's R & B-Band.
- 1949 bei Dizzy Gillespie.
- 1953 Johnny Hodges.
- 1955 Eintritt ins Miles Davis Quintet.
- 1957 Zusammenarbeit mit Thelonious Monk, Red Garland und Donald Byrd.
- 1958 erneut in der Miles-Davis-Formation.
- 1960 endgültige Trennung von Miles Davis und Formierung des ersten John Coltrane Quartets, mit McCoy Tyner (p), Elvin Jones (dm) und wechselnden Bassisten: Steve Davis, Art Davis, Reggie Workman und Jimmy Garrison (letzterer blieb bis zum Schluss bei Coltrane).
- 1965 Höhepunkt von Coltranes Schaffen und Aufnahme der wegweisenden Platte «Ascension» mit Freddie Hubbard (tp), Art Davis (b), Elvin Jones (dm), McCoy Tyner (p), Marion Brown (as), Pharoah Sanders (ts), John Tchicai (as), Dewey Johnson (tp) und Jimmy Garrison (b).
Bildung eines neuen Quartets mit Alice Coltrane (p), Rashied Ali (dm) und Jimmy Garrison (b).
- 1967 stirbt in New York an einem Leberleiden.

(Halbfett gedruckte Namen: spielen am Jazz-Festival Willisau.)

Jazz-Festival Willisau 1977
vom 25. bis 28. August

John Coltrane Memorial:

Echoes of a friend

hatte sich die ganze Jazzwelt orientiert. Sie galt als richtungweisend und gilt es heute noch. Dabei ist es schwierig festzustellen, wo die Schwerpunkte von Coltranes Einfluss auf die heutige Jazzszene zu setzen sind, so breit und vielschichtig ist die Ausstrahlung dieser einmaligen Musikerpersönlichkeit.

Der schöne Alptraum

Zehn Jahre nach seinem Tod ist der Jazzsaxophonist John Coltrane noch immer der stilbestimmende Improvisator

Vom 25. bis zum 28. August findet in Willisau das zwar nicht grösste, wohl aber am sorgfältigsten programmierte Jazzfestival des Jahres statt. Es ist, mit gutem Grund, als «John Coltrane Memorial» konzipiert: der Einfluss des wichtigsten Neuerers nach Charlie Parker auf die aktuelle Szene hält unvermindert an.

«Coltranes Tenorsaxophon-Sound klingt wie der eines schlecht gestimmten Cellos, das dazu noch stümperhaft gestrichen wird. Sein Sopransaxophon ist sicherer, aber die Botschaft ist der gleiche Singsang, ein orientalischer Gesang, der die Mode der Zukunft zu sein scheint.» Die Zukunft dauert noch an. Wie jener James Scott vom «Kansas City Star» 1961 beim Anhören des Albums «Coltrane plays the Blues» reagierte damals Massen von Jazzliebhabern auf den Tenorsaxophonisten, der wie keiner seiner Generation die Spielweise nach ihm beeinflussen sollte, so sehr, dass man beim Anblick der Szene zehn Jahre nach seinem Tod schon von einer «Coltrane-Obsession» sprechen kann. 1977 ist kein Musiker in Sicht, der sich zu Coltrane so verhielte wie Ornette Coleman zu Charlie Parker: als ein Nachfolger, der aus den Grundlagen des einstigen Vorbilds seinen eigenen unverwechselbaren Stil geschaffen hätte.

Als Miles Davis Coltrane 1955 in sein Quintett holte und ihn damit einem grossen Publikum überhaupt erst bekannt machte, wurde er in langen Briefen an die Jazz-Fachzeitschriften geschmäht: der Mann habe ja Intonationschwierigkeiten, er lasse, vornehmlich gegen Ende seiner Choruse, die Läufe verschmieren, er neige zu monotoner Arpeggien-Wirbelelei, habe einen schmalbrüstigen Ton und ein verqueres Timing. Die Insider spalteten sich auf in «Coltranianer» und in «Rollinsianer», Anhänger des Tenorsaxophonisten Sonny Rollins, der auf seinem Instrument auf eine sehr persönliche, sehr melodische, rhythmisch komplexe Weise den Stil des Bebop-Genies Charlie Parker fortsetzte. Das Album «Tenor Madness» der Marke Prestige, wo beide (das einzige Mal) «gegeneinander» antraten, entfachte Glaubenskriege. Wer an das melodische und harmonische Konzept des Bop gewöhnt war, fand nur langsam Zugang zu Coltranes «harmonischem» Tenorstil, dessen Voraussetzung eine rasende Lauftechnik war. Der Kritiker Ira Gitler hat in diesem Zusammenhang einmal von «sheets of sounds» gesprochen, von «Klangflächen», und tatsächlich stellt sich beim Anhören von vielen Coltrane-Soli aus den fünfziger Jahren ein Filmeffekt ein: wie im Film das Auge die einzelnen Bilder nicht mehr einzeln, sondern als Bewegung wahr-



John Coltrane: Seine physischen Reserven bis zum letzten ausgebeutet

nimmt, verschwimmen hier die Töne zu einem Mehrklang. Seine Spielweise hat Coltrane während seines Lebens viele Male verändert: seiner Zeit war er jedesmal voraus. Das ist ein Grund für seinen sich immer noch steigernden Nachruhm: erst jetzt beginnt ihn das Verständnis des breiten Publikums einzuholen.

Besessener Prophet

John Coltrane wäre im letzten September 50 geworden, er starb am 17. Juli vor zehn Jahren. Er ist, nach Parker, der wichtigste Neuerer des Jazz geblieben — nicht nur für sein Instrument und nicht nur für den Jazz, sondern auch für die angrenzenden Bereiche: ein Prophet, der für sich das Charisma eines Propheten nie beanspruchte, ein ungemein ernsthafter, systematischer Besessener, der seine physischen Reserven bis zum letzten ausbeutete. In die Zukunft bewegte er sich wie ein Krebs, den Blick trauervoll auf die künstlerischen Positionen geheftet, die zu verlassen er sich zwang. Coltrane war, noch in seinen atonalen Ausbrüchen, ein Avantgardist fast wider Willen. «Manchmal wünschte ich mir, ich könnte an meine Musik herantreten, als wär's zum ersten Mal. Als ob ich sie noch nie gehört hätte. Da ich so unentrinnbar ein Teil von ihr bin, werde ich nie wissen, was davon meine Zuhörer erreicht.» Diese Sehnsucht nach einer Heimat im Kopf der Zuhörer war für Coltrane ein Teil

seiner existentiellen Melancholie, die den Grundton seines ganzen, auch seines ekstatischen Oeuvres angibt: es ist die Trauer dessen, der «das Ganze» will, die «ganzen spirituellen Zusammenhänge» (Coltranes Religiosität war immer eher eine «kosmische Gestimmtheit» als ein System) — und der von seinem künstlerischen Furor in Regionen getrieben wird, wo menschliche Gesellschaft rar ist.

Coltrane ist in College-Bands und kirchlichen Freizeitorchestern seiner Vaterstadt High Point (North Carolina) gross geworden, und er wuchs, zunächst, nicht in der schwarzen Musiktradition auf, wenn er sie auch bald einholte. Coltrane war zunächst, wie jeder junge Jazzsaxophonist seiner Generation, von Charlie Parker beeinflusst, aber letztlich waren es nicht die Erfahrungen in den Bands von Cleanhead Vinson, Jimmy Heath, Howard McGhee, Dizzy Gillespie, Earl Bostic oder Johnny Hodges, die seinen Stil prägten, sondern — darin nicht unähnlich Parker, doch auf einem ganz anderen musiktheoretischen Niveau — die verbissene, systematische Arbeit mit dem musikalischen Rohmaterial. Er begann sehr früh in wochenlangen eigentlichen Exerzitien neben den

Brot-Jobs sein Instrumentarium zu erweitern. In einem seiner seltenen Interviews (mit dem Fachblatt «down beat») bekannte er: «Ich habe einen guten Teil meiner Zeit harmonischen Studien in Bibliotheken und ähnlichen Orten gewidmet. Ich fand heraus, dass man sich

Von Peter Rüedi

Fortsetzung

auf die alten Dinge beziehen und sie in einem neuen Licht sehen muss.»

Die «alten Dinge» bedeuteten für Coltrane nicht nur die Geschichte der afro-amerikanischen Musik, das, was neuerdings als «roots» auch schon wieder ein Modebegriff geworden ist. Die alten Dinge, das hiess: die gesamte Musiktradition. In Philadelphia hat er sich zwischen 1951 und 1952, als Parker langsam an seinem Konzept der zwar ausge-

weiteten, aber immer noch auf die schematischen Blues- oder Liedschema-Grundmuster (AABA) bezogenen Improvisationsweise zu verzweifeln begann, nicht nur mit klassischer Harmonielehre befasst.

Modale Denkweise

Dies beweist, wie früh Coltrane schon an dem arbeitete, was später einmal seinen vielleicht wichtigsten Beitrag zur Jazz-Geschichte ausmachen sollte, der «modalen» Improvisation. Darunter versteht man, vergröbernd, eine Spielweise, die nicht mehr von einem vorgegebenen harmonischen Gerüst ausgeht (von einer vertikalen Ordnung der Töne also), sondern von Tonstufen, sogenannten «Modi», die nicht mehr unseren geläufigen Dur- oder Mollskalen entsprechen. Eine solche modale Spiel-, ja Denkweise ist einem vorwiegend harmoniebezogenen abendländischen Ohr zunächst fremd. Dabei basierte noch die gesamte Tonsprache des europäischen Mittelalters auf der Verwendung solcher Skalen. So weit entfernt sind wir von unserer eigenen Tradition.

Coltrane begann die festgefahrenen Schemata von zwei Seiten her aufzuweichen. Zum einen durch seine frühen modalen Experimente (monatelang übte er nichts als Skalen, Arpeggios, Läufe), zum andern durch eine Verfeinerung der konventionellen Funktionsharmonik und die als «sheets of sounds» umschriebene Lauftechnik.

All dies begann die Jazzszene zu beunruhigen, als Coltrane 1955 in das Quintett von Davis eintrat. Schon an seinem ekstatischen, den Zuhörer nötigenden Ton schieden sich die Geister. Davis war seinerseits auf der Suche nach Fluchtmöglichkeiten aus den Klischees des gängigen Thema-Chorus (Improvisation)-Thema-Rituals. Coltrane arbeitete zweimal mit ihm zusammen, 1955/56 und 1957 bis 1960. Am Anfang standen jene zahlreichen Aufnahmen des «klassischen» Davis-Quintetts für die Firma Prestige, am Ende die Platten, die Davis für CBS einspielte: «Milestones» und «Kind of Blue». Dazwischen wurde der modale Jazz erfunden. Die Frage, ob von Davis oder von Coltrane, ist dabei so müssig wie die, ob Descartes oder Leibnitz die Logarithmen erfunden habe.

1959 nimmt Coltrane die Platte auf, mit der er sich als Leader einer eigenen Gruppe durchsetzt (obwohl dies noch nicht sein definitives Quartett ist), «Giant Steps». Sie enthält Meisterwerke einer nicht-modalen Technik, ist also gewissermassen ein Rückschritt gegenüber «Kind of Blue». Aber Coltrane war

immer grösser, als seine Interpreten, gleich welcher Couleur, ihn haben wollten: avantgardistischer, als es den Traditionalisten, traditionalistischer, als es den Avantgardisten lieb war. Er hat bis zuletzt den Abschied von der konventionellen Improvisation über Akkordprogressionen (dann den Abschied von der Tonalität) ebenso betrauert, wie er ihn als notwendig erachtet hat.

Sein eigenes Quartett gründete Coltrane im April 1960, zunächst mit wechselnder Besetzung, dann bald mit den Musikern, die seinen Absichten optimal entsprachen: dem Pianisten McCoy Tyner, Elvin Jones am Schlagzeug, den Bassisten Reggie Workman oder Art Davis, dann Jimmy Garrison (alles Bassisten, die «Trane» in der Auflösung des durchgehenden Beat unterstützten). Tyner fand die grossintervalligen Akkorde, die den langen modalen Exkursen eine Basis gaben, ohne sie einzuengen. Elvin Jones aber war für Coltrane vollends der kongeniale Partner. Trane liebte starke Schlagzeuger, und Elvin war der «schwerste» überhaupt: ein Energiebündel, das das Metrum mit Gegenschlägen, Kreuzrhythmen, schwer rollenden asymmetrischen Wirbeln einkreiste und auflöste und doch immer noch präsent machte. Elvin war in diesem Quartett so wichtig, dass er es über weite Strecken zum Duo machte: Garrison und Tyner setzten aus und überliessen die Szene ganz den ekstatischen Dialogen von Trane und Elvin. Diese musikalischen Schlachten bekamen etwas von einer archaisch-mythischen Auseinandersetzung.

Das erste Produkt dieser Zusammenarbeit war die Platte «My Favourite

Things», auf der Coltrane erstmals auch breit auf dem Sopransaxophon improvisiert (das Titelstück ist ein zu einem modalen Meisterstück umfunktionierter Broadway-Standard) — ein Sopran, den er stark und schneidend spielte, so, wie nordafrikanische Oboenarten klingen: es war ihm die natürliche Ausweitung des Tenorsaxophons.

Die Musik dieses Quartetts war nicht nur intensiv, sie war auch extensiv. Das war weder Marotte noch monomane Selbstüberheblichkeit: die modale Spielweise drängte zur grossen Form. Das Coltrane-Quartett wurde jetzt zur klassischen Formation, mit allem, was dazu gehört, auch den regelmässigen herbstlichen Europatourneen. Aber auch jetzt eilte sein Leiter seinem Ruhm immer um einige Schritte voraus. Schon 1961 integrierte er zeitweise den Altsaxophonisten, Flötisten, Bassklarinettisten Eric Dolphy in die Formation. Der kontrapunktierte Coltranes manisches Konzept mit einem intellektuellen. Der Melancholie von Coltranes Selbstverbrennungen setzte Dolphy musikalischen Witz entgegen. Die Begegnung war für Coltrane nicht ohne Folgen: Von Dolphy übernahm er die exzessive Arbeit am Einzelton, an der Tonqualität (bis hin zum reinen Geräusch), und die Vorliebe für grosse Intervalle: die Zweigespräche, die Coltrane, vor allem auf Live-Mitschnitten jener Jahre, mit sich führte (in immer kürzeren, sich steigernden Intervallen) wären ohne die Lektion Dolphys schwer denkbar.

Neben dem, was die zahlreichen Coltrane-Gegner damals den «hysterischen Coltrane» nannten — den Coltrane der Ausweitungen bis nahe an den Rand des physischen Zusammenbruchs —, gab es seit je und untrennbar mit jenem verbunden den introvertierten Coltrane der langsamen Balladen, der melodischen Schönheit, die freilich auch immer mit einer entsetzlichen Dringlichkeit vortragen wird. 1957 hatte sich Coltrane innert vierzehn Tagen gleichzeitig das Rauchen, das intensive Trinken und schier unglaublich, schwere Drogen abgewöhnt, «durch Gottes Gnade», wie er später sagte. Seit da wandte er sich vermehrt philosophischer, religiöser, meditativer Literatur zu, er verstand sich als Botschafter der «guten Kräfte» im Menschen und als ein Medium einer kosmischen Religiosität (nicht Konfession). Neben dem Ekstater gibt es, und beide sind nicht zu trennen, den Hymniker Coltrane. Seine berühmteste Platte wurde «A Love Supreme».

Doch auch sie war keine Endstation. Coltrane bekam inzwischen erstklassige Plattenverträge, seine Gemeinde wuchs. Da schockte er sie erneut: er durchbrach auch noch das modale Improvisationsprinzip. Im Winter 1964/65 verband er sich mit der New Yorker Avantgarde (einer auch politisch motivierten Gruppe schwarzer Musiker) und verschreckte dadurch einen Teil seiner festen Gefolgschaft. Das Dokument dieser Wendung ist «Ascension», ein Meilenstein des freien Jazz, einer der ersten Versuche, freien Jazz auf ein grösseres Improvisationskollektiv zu übertragen. Und dann formierte er, 1965, auch sein Quartett um. An Tyners Stelle weitete nun Coltranes zweite Frau Alice die Freiräume des begleitenden Pianos noch weiter aus, und anstelle von Elvin Jones eliminierte Rashied Ali die metrumsetzende Funktion des Schlagzeugs noch radikaler. Zudem holte Coltrane neben sich den unbändigen Pharoah Sanders in die Gruppe, als ob sich der «massvolle Zögerer» (Berendt) damit selbst den Rückzug verunmöglichten, als ob er die Brücken zum gelobten Land heiler Tonalität bewusst abbrechen wollte.

Kein Musiker des Jazz hat sich so konsequent in die Extreme getrieben wie Coltrane. «Ich kann nichts tun, ohne dass es im Extrem endet», sagte er von sich, und das gilt für den Aufbau der einzelnen Improvisation ebenso wie für die gesamte stilistische Entwicklung und letztlich für seine Existenz. Coltrane kannte keine Rücksicht auf Verluste, zuletzt die auf seine physischen Reserven. Er starb am 17. Juli 1967 an Leberkrebs, aber die Krankheit war wohl so etwas wie die Verdichtung eines allgemeinen Erschöpfungszustands. Diese Art der improvisierten Musik hat die ganze Existenz zum Preis.

Das ist das Problem aller, die in der Coltrane-Nachfolge ihren Weg suchen: was sich kopieren lässt, ist die äussere Hülle dieser Musik. Die existentielle Dringlichkeit, die ihre Grösse erst ausmacht, ist nicht mehr lern- und lehrbar.

Allenfalls erfahrbar. Wie sagte der Schlagzeuger Roy Haynes einmal: «Mit Coltrane zu spielen war ein schöner Alptraum.»

Peter Rüedi

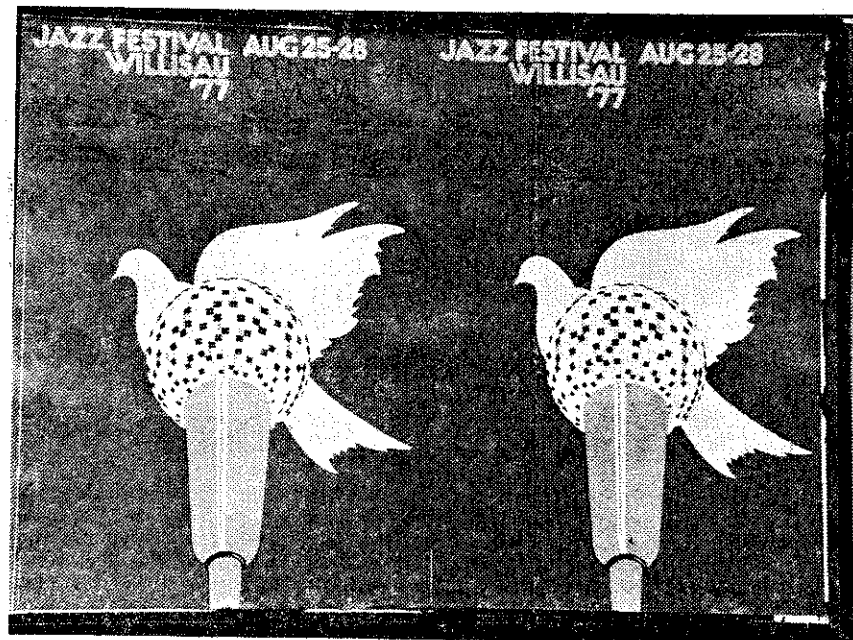

Jazzfestival Willisau 77: Auf dem neuesten Plakat von Niklaus Troxler sind ein weisser Vogel auf blauem Grund und das Mikrophon als optisch wirksame Symbole eingesetzt.

Jazzplakate von Niklaus Troxler

KNOX-ART

Das dritte Willisauer Jazzfestival steht vor der Tür. Für einmal aber soll hier nicht von Musikern und Musik oder von Ausstrahlung und Atmosphäre die Rede sein, sondern von den Plakaten, mit denen der Organisator, Begründer von «Jazz in Willisau» und Grafiker Niklaus «Knox» Troxler seine Festivals und Konzerte ankündigt. In seiner Doppelrolle als Jazzkenner und als Künstler hat Troxler hier sein Jazzwissen in plakative Kunst umgesetzt. Kräftige Farben und klare Bildelemente geben seinen Plakaten eine aparte Individualität, vielleicht am besten mit «Knox-Art» zu umschreiben.

Wie eine klare Linie ziehen sich die starken, signalhaft wirkenden Farben, die siebdruckgerechten Flächen, eine optimale räumliche Ausnutzung und die optisch wirksamen Symbole durch die meisten seiner Plakate. Alle diese Elemente lehnen sich an die Gesetzmässigkeiten plakativer Ausführung, und trotzdem ist «Knox» Troxler damit ein eigener Stil gelungen. Denn zu den gegebenen Gesetzen hat er sich eine weitere Aufgabenstellung geschaffen: Auf Musik und Musiker, die er nach Willisau verpflichtet, einzugehen, den Betrachter auf das Gebotene hinzuweisen — ganz einfach optisch zu zeigen, was akustisch im Konzert schlussendlich offeriert wird. In Troxlers Plakaten herrscht auch Bewegung, der ein Betrachter gezwungen wird zu folgen: Kraftvolle Farben lenken das Auge auf das Plakat, Symbole weisen auf das Thema hin und lenken über, meist in einer direkten Bewegung,

auf die äusserst knapp gehaltene Information über das Wo, Wann und Wer.

Mit Symbolen Bezüge schaffen

Trotzdem aber sind Troxlers Plakate reich an Information. Um diese Erläuterungen aber genauestens entgegennehmen zu können, bedarf es einer ausgeprägten Auseinandersetzung mit den Komponenten der Plakate, vor allem mit den Symbolen. Der schwarze, zu einem Sprung ansetzende Panther, der das Konzert des Clifford Thornton Ensembles anzeigte, vereinigte den politischen Bezug von Thorntons Musik zur rassistisch-gefärbten Black-Music mit der unbändigen Freiheit des Free Jazz.

Bereits zweimal wurde Troxler herausgefordert, Jack de Johnettes Gruppe «Directions» zu versinnbildlichen, beide Male tat er es sinnigerweise mit Pfeilen. Beim ersten Male wiesen «ungebändigte» Pfeile auf die Stilvielfalt der Gruppe hin, beim

Vier Beispiele von Troxlers Jazz-Plakaten, mit denen es ihm gelungen ist, mit einfachen Bildmotiven Wesentliches über den Charakter des jeweiligen Jazzkonzertes, der Musik und der Musiker auszusagen.

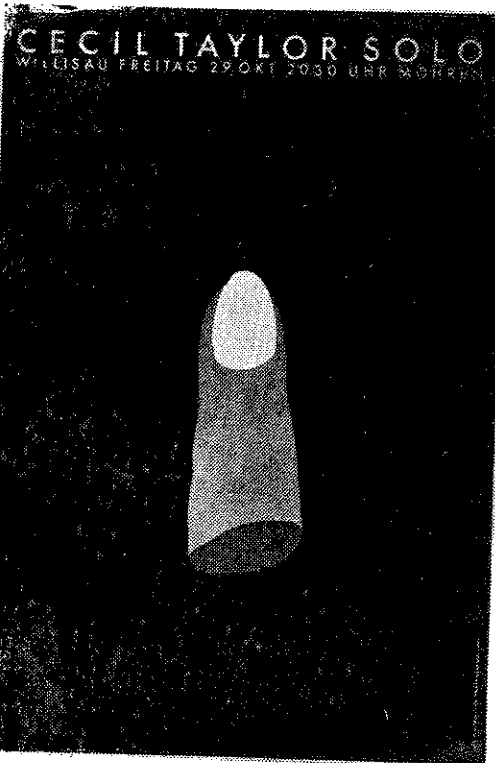
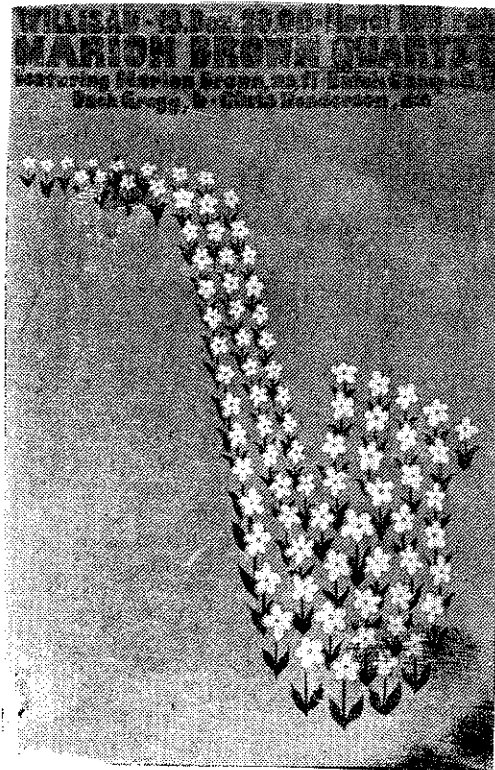

Swiss jazzfest honors Coltrane

WILLISAU, Switzerland. (Reuter) — This small market town in central Switzerland this week remembers American jazz saxophonist John Coltrane.

Coltrane, originator of one of the most intense styles in modern jazz, died in 1967 at the age of 39.

So far as is known, he never visited Willisau, a quiet agricultural centre of about 3,000 people in the middle of Lucerne's farming belt.

But Coltrane's musical successors, disciples and admirers including some of the biggest influences in modern jazz, are flocking here to play in a series of concerts testifying to the enduring power of his innovations.

The four days of memorial concerts — the first of them was yesterday — make up Willisau's Third Annual Jazz Festival.

It is the brainchild of local graphic designer Niklaus Troxler, 30, who started arranging concerts in his home town so that he could hear his favorite groups.

"I thought it would be a good idea to remind people of the importance of Coltrane for modern music," Troxler said.

The festival, in a large wooden barn that can hold 1,800 people, opens with McCoy Tyner, Coltrane's pianist for six years. Tyner has adapted the ecstatic lyricism of Coltrane's "free form" years to the 1970s with his own groups.

Another long-time Coltrane sideman, Elvin Jones, whose "super-bop" sounds can be heard in drummers as different as Tony Williams and Billy Cobham, presents his latest group on the final day of the festival.

Also on the concert bill is saxophonist Pharoah Sanders. "Sanders' music, like Coltrane's, has a strong, universal religious quality," said Troxler. "Pharoah Sanders is rightly called Coltrane's true heir."

But saxophonist Andrew White, also playing in the festival, must count as Coltrane's most loyal disciple. Coltrane

was a specialist in "sheets of sound." Cascading and spiralling arpeggios. White, a star of Tyner groups and the electric jazz-rock formation Weather Report, has transcribed over 200 of his solos.

Steve Lacy, another group leader at the festival, has a special claim to appear at any Coltrane memorial. He is believed by jazz critic Leonard Feather to have interested Coltrane in the soprano saxophone, the instrument which gave Coltrane some of his biggest commercial successes.

Trumpeter Hannibal Marvin Peterson and his Sunrise Orchestra will also take part in the memorial concerts, a testimony to Coltrane's effect across a wide spectrum of jazz.

"More than possibly any trumpeter, Hannibal is influenced by Coltrane," Troxler said. "He reaches a pitch of intensity which few others can achieve."

Others in the festival include West German free-jazz saxophonist Peter Broetzmann, Dutch drummer Han Bennink, The Jazz Composers Orchestra led by Carla Bley, Italian trumpeter Enrico Rava and the brass band of British pianist Mike Westbrook.

Troxler has turned Willisau into a mecca of avant-garde jazz over the past decade.

Since 1966, he has organized 100 concerts here in meeting halls next to local inns.

The first two festivals fulfilled Troxler's long-standing dream to show that European jazzmen had just as much to offer as the American stars.

Both also lost money — no strange experience for Troxler. In earlier days he covered the deficits from concerts with barn dances. But both festivals played to crowded, enthusiastic audiences and local authorities stepped in to bridge the financial gap.

"I am always optimistic," Troxler explained. "I don't like arguing with artists about fees. Really I'm a bad businessman."

Jazz à Willisau

Le programme définitif

Comme dans tout bon festival, Willisau a dû procéder à quelques changements de dernière heure. Pour l'essentiel disons que Gato Barbieri ne viendra pas et que McCoy Tyner se produira en solo (avec tout le groupe, c'est trop cher).

Le tromboniste Roswell Rudd ne fera pas partie du Jazz Composers Orchestra, mais en revanche les organisateurs ont ajouté le quartette de Steve Grossman et Betty Carter avec son trio.

Toujours dédié à la mémoire de John Coltrane le Festival de jazz de Willisau se déroulera du 25 au 28 août avec, le 25 en soirée, Magog et McCoy Tyner; le 26 à 20 heures, Broetzmann-Bennink et le groupe de Pharoah Sanders; le 27 dans l'après-midi, Steve Lacy Quintet, et le JCO de Carla Bley et le soir Om et le Sunrise Orchestra de Marvin Peterson.

Enfin, dimanche à 14 h. 30, le quintette du trompettiste italien Enrico Rava, l'orchestre d'Elvin Jones et, à 20 h., Andrew White Quartet, Betty Carter et le groupe de Steve Grossman.

Une très belle affiche, homogène et bien dosée avec de très grands noms et aussi des «inconnus» qui, à eux seuls, méritent le déplacement comme le Brass Band de Mike Westbrook qui jouera les 27 et 28 à midi!

P. G.

Standard USA 24.8.77

Swiss jazz party for Coltrane



WILLISAU. — This small market town in central Switzerland remembers American jazz saxophonist John Coltrane this week.

Coltrane (above) originator of one of the most intense styles in modern jazz, died in 1967 at the age of 39.

So far as is known, he never visited Willisau, a quiet agricultural centre of about 3,000 people in the midst of Lucerne's farming belt.

But Coltrane's musical successors, disciples and admirers including some of the biggest influences in modern jazz, are flocking here for four days to play in a series of concerts testifying to the enduring power of his innovations.

(Reuter)

Journal d'Yverdon,
Yverdon CH 11.8.77

ÉTÉ MUSICAL A LUCERNE

Du classique et du jazz

Les goûts musicaux pourront être comblés à Lucerne, cet été, puisqu'auront lieu à partir du 17 août, à Lucerne, les Semaines internationales de musique et, dès le 25 août, le Festival de jazz de Willisau. Selon les préférences, on entendra Jean Sibelius ou John Coltrane.

DU CLASSIQUE A LUCERNE

Les Semaines internationales de musique qui se prolongeront jusqu'au 9 septembre sont placées cette année sous le signe de la musique scandinave. La commémoration du 20e anniversaire de la mort de Jean Sibelius et le 70e anniversaire de la mort d'Edvard Grieg sont inscrits aux programmes.

Pour sa part, le Théâtre de la Ville de Lucerne contribuera à cette manifestation avec la «Danse de la mort» d'August Strindberg, sous la direction de Michael Hampe. Le programme, qui comprend quelque 28 représentations, accueillera des hô-

tes célèbres tels que Herbert von Karajan avec l'Orchestre philharmonique de Berlin et l'Orchestre symphonique de la radiodiffusion finlandaise.

ET DU JAZZ A WILLISAU

Du 25 au 28 août, Willisau accueillera le troisième Festival international de Jazz. En marge de nombreux concerts, l'organisateur du festival, M. Niklaus Troxler, propose aux amateurs et ceci jusqu'à fin août, une vue générale des tendances actuelles du jazz. Le festival donnera une place d'importance à John Coltrane, mort il y a 10 ans. Au nombre des grands noms qu'on pourra entendre à Willisau, il y aura Carla Bley, Betty Carter, Pharoah Sanders, Steve Lacy, Elvin Jones, Hannibal Marvin Peterson notamment, ainsi que des groupes suisses. Ainsi, Willisau devient, au fil des ans, un des lieux importants du jazz en Suisse. (ats)

Vor dem Jazz-Festival Willisau

Nicht nur Claude Nobs, der unermüdete Organisator des Jazzfestivals in Montreux, versteht es, in unseren Landen ein hörenswertes Jazzprogramm zu präsentieren; auch der originelle «Self-Made-Man» Niklaus Troxler hat mit seinem eigenwilligen Willisau-Jazz-Festival schon mehrmals bewiesen, dass die relative Zahlenstärke der Jazzfans in der Schweiz mehr als nur ein Gerücht ist. Dies um so mehr, als Troxler einen recht harten — sprich «unkommerziellen» — Kurs eingeschlagen hat und bedeutend mutiger und experimentierfreudiger als Nobs programmiert, obwohl auch hier vorwiegend «Stars» zu hören sind.

Das diesjährige Event in Willisau — übrigens unter dem Zeichen des zehnten Todestages von John Coltrane (gest. am 17.7.67), dem bahnbrechenden Tenorsaxofonisten stehend — findet vom 25. bis zum 28. August statt. Die beiden wohl hörenswertesten Konzerte sind das Eröffnungs- und das Schlusskonzert. Am 25. August um 20 Uhr ist in Willisau die «hochdotierte» Gruppe des argentinischen Tenorsaxofonisten Gato Barbieri zu hören, einem Weiterentwickler der Coltrane-schen Improvisierart, der argentinische und brasilianische Musik in einen Jazz-rock (im doppelten Sinne des Wortes) zu kleiden versteht. Mit von der Partie: der grossartige Schlagzeuger Lenny White und einige Musiker aus der amerikanischen Studioprominenz. An diesem Abend auch zu hören: die erfolgreiche Schweizer Jazzgruppe Magog. Ein grossartiges Programm ist am 28. August mitzuerleben: neben der Band des einmaligen Schlagzeugers Elvin Jones, der lange Zeit mit Coltrane zusammenwirkte und als ganz wesentlicher Weiterentwickler des Jazzschlag-

zeuges gilt, sind auch die bei uns unverdient weniger bekannten Andrew White (Tenorsaxofon) und — in Abänderung des gedruckten Programmes — das Quartett der Sängerin Betty Carter und dasjenige des «Miles Davis»-Genossen Steve Grossman (Sax) zu hören; auch das Enrico Rava Quartett — Rava ist ein italienischer Trompeter, der es über dem Teich zu einem beachtlichen Erfolg gebracht hat — tritt an diesem überaus hörenswerten Konzert, das bereits um 14.30 Uhr beginnt, auf. Dazwischen sind noch weitere, kaum weniger hörenswerte Gruppen wie die von Pharoah Sanders, Steve Cacy, Carla Bley, die Schweizer Gruppe OM (diesmal mit Gästen), Hannibal Peterson und andere mehr angekündigt.

Das Festival verdient von Programm und Konzeption aus unsere Aufmerksamkeit; in Willisau ist man auf starken Zustrom angewiesen. Ausführliche Programme liegen bei AMERICA SOUND, Münsterstrasse 31, in Zürich auf, Plätze sind noch zu haben. NL/

L'Est Vaudois, Montreux CH
18.8.77

L'été musical en Suisse centrale: du jazz à Willisau et du classique à Lucerne

Les goûts musicaux pourront être comblés à Lucerne, cet été, puisque se déroulent, depuis hier, à Lucerne, les Semaines internationales de musique et, dès le 25 août, le Festival de jazz de Willisau. Selon les préférences, on entendra Jean Sibelius ou John Coltrane.

DU CLASSIQUE A LUCERNE

Les Semaines internationales de musique qui se prolongeront jusqu'au 9 septembre sont placées cette année sous le signe de la musique scandinave. La commémoration du 20e anniversaire de la mort de Jean Sibelius et du 70e anniversaire de la mort d'Edvard Grieg sont inscrits au programme.

Pour sa part, le Théâtre de la ville de Lucerne contribuera à cette manifestation avec la «Danse de la Mort», d'August Strindberg, sous la direction de Michael Hampe. Le programme, qui comprend quelque 28 représentations, ac-

cueillera des hôtes célèbres tel que Herbert von Karajan avec l'Orchestre symphonique de la radiodiffusion finlandaise.

ET DU JAZZ A WILLISAU

Du 25 au 28 août, Willisau accueillera le troisième Festival international de jazz. En marge de nombreux concerts, l'organisateur du festival, M. Niklaus Troxler, propose aux amateurs et ceci jusqu'à fin août, une vue générale des tendances actuelles du jazz. Le festival donnera une place d'importance à John Coltrane, mort il y a 10 ans. Au nombre des grands noms qu'on pourra entendre à Willisau, il y aura Carla Bley, Betty Carter, Pharoah Sanders, Steve Lacy, Elvin Jones, Hannibal Marvin Peterson notamment, ainsi que des groupes suisses. Ainsi, Willisau devient au fil des ans, un des lieux importants du jazz en Suisse. (ats)

Bündner Zeitung, Chur CH
12.8.77

«Coltrane memorial» in Willisau

(sda) Vom 25. bis 28. August findet im Luzerner Städtchen Willisau das dritte internationale Jazz-Festival statt. Neben den zahlreichen Konzerten, die in Willisau durchgeführt werden, ist mittlerweile auch das jeweils auf Ende August angesetzte Jazz-Festival schon fast eine feste Einrichtung. Mit viel Gespür gelingt es dem Organisator Niklaus Troxler, aktuelle Tendenzen in der zeitgenössischen Jazz-Szene in Willisau zu zeigen, so dass Willisau zu einem der wichtigsten Orte des Schweizer Jazz-Geschehens geworden ist.

In Erinnerung an den vor zehn Jahren verstorbenen Saxophonisten John Coltrane steht das diesjährige Festival unter dem Motto «John Coltrane Memorial». Dabei dürften vor allem die Auswirkungen des Pioniers Coltrane auf den heutigen Jazz dokumentiert werden. Zu den grossen Namen, die in Willisau auftreten, gehören Carla Bley, Betty Carter, Pharoah Sanders, Steve Lacy, Elvin Jones, Enrico Rava, Andrew White und Hannibal Marvin Peterson sowie die Schweizer Gruppen Magog und OM.

Der Tösstaler, Turbenthal CH
24.8.77

Willisauer Jazz-Festival mit zahlreichen Schweizer Premierieren

(sda) Am Donnerstag beginnt in Willisau das dritte Internationale Jazz-Festival, das in diesem Jahr in Erinnerung an den vor 10 Jahren verstorbenen Jazz-Pionier Coltrane als «John Coltrane Memorial» aufgezogen ist. «Jazz-in-Willisau»-Initiator Niklaus Troxler hat zahlreiche prominente Musiker engagiert, die die verschiedenen Aspekte der Coltrane-Nachfolge auf der heutigen Jazz-Szene dokumentieren werden.

Das wird am Jazzfestival Willisau alles geboten (Vorschau 1. Luzerner Tagblatt, Luzern CH 19.8.77)

Höhepunkte folgen Schlag auf Schlag

Noch sechs Tage bis Willisau: Der Eröffnungsabend rückt immer näher. Bereits an diesem Konzert kommt es zu einem ersten Höhepunkt. Mc Coy Tyner solo, ein Erlebnis ersten Ranges, eine Rarität, sicher aber nicht auch der letzte Höhepunkt dieser Jazz-Parade allererster Güte. Der zweite Schlag folgt nämlich am Abend darauf: Pharoah Sanders, der Coltrane von heute.

Das dritte Jazzfestival präsentiert sich zwar in unveränderter Grösse, doch die Ballung von so vielen so grossen Namen ist einmalig. Von einem solch hochklassigen Programm, das aber trotzdem mit einer Thematik durchzogen ist, können andere Festivalveranstalter nur noch träumen. Der Geist Coltranes wird über Willisau schweben, auch wenn Coltranes Erben nie an ihren grossen Meister herankamen.

Magog: Diverse Stilmittel zum Zweck

Bei der Ende 1972 um das Jazz Live Trio entstandenen sechsköpfigen Formation Magog, eine der beiden Schweizer Jazzgruppen zwischen Tyner und Sanders, weisen die Pfeile seit Gründung nach

Othmar Ulmi und Mark Theiler geben eine Vorschau auf die einzelnen Programmpunkte

oben. Stets hat die Gruppe an sich gearbeitet, an Popularität unter Jazzkennern gewonnen sowie im In- und näheren Ausland dem Etikett «CH-Jazz» zu einem guten Renommée verholfen. Zusammen mit OM sind sie zu den Botschaftern des Schweizer Modern-Jazz geworden, konkurrieren aber mit den vier Luzernern — ebenfalls in diesem internationalen Festprogramm mit dabei — überhaupt nicht. Dort wo OM das Freie sucht, hält man sich bei Magog streckenweise noch ganz an Ueberliefertes früherer Stil-Epochen, ohne jedoch als traditionell zu gelten. Die Verarbeitung von Stilmitteln dient dem Zweck, einen zeitlosen Jazz mit trotzdem zeitbedingten Elementen zu schaffen.

McCoy Tyner: Solo eine Rarität

Nach langem Hin und Her scheint nun klar: Tyner wird in Willisau auftreten. Nicht wie angekündigt im Sextett, sondern Solo. Der Auftritt dieses genialen Jazzmusikers wird in dieser Form noch mehr an Bedeutung gewinnen. Man denke nur an sein Meisterwerk auf «Echoes Of A Friend». Was Cecil Taylor am atonalen Bereich auf dem Klavier erreicht, macht McCoy Tyner auf tonaler Basis. Da schimmern die Grundansätze von Bud Powell und Monk immer durch. Keine Kopien, sondern Wurzeln. Auch Tyner hat darauf aufgebaut: Die markante linke Hand mit den kunstvollen Block-Akkorden, darüber die Rechte, auf der sich praktisch unerschöpflicher Ideenreichtum entlädt. McCoy Tyner war bereits Ende der sechziger Jahre eine Persönlichkeit, als vorzüglicher Pianist im «klassischen» Coltrane-Quartett. Ende der siebziger Jahre wird er es noch mehr sein, als stilbildender Künstler, der die junge Jazzgeneration in ausnehmendem Masse beeinflussen wird. Der Run nach seinen alten Plattenaufnahmen unter eigenem Namen hat bereits eingesetzt. Seit 1970 entwickelt der Pianist im Kreise von relativ unbekanntem Musikern eine schöne, erdige, ausdrucksstarke und abseits gängiger Modeströmungen stehende Musik. Die fast dramatisch zu bezeichnenden Themen seiner Stücke animierten ihn und seine Solisten zu prachtvollen Glanzleistungen. Neuerdings neigt er sich ganz stark der Triomusik zu. Mit bewährten Kämpfen wie Ron Carter, Eddie Gomez, Jack de Johnette und Tony Williams besetzte er sein letztes Doppelalbum «Supertrios». Vielleicht wird ihn ein glanzvoller Soloauftritt in Willisau bewegen, auch in dieser Form eine weitere Platte zu produzieren.

Brötzmann/Bennik: Die «Teutonen» kommen

«Teutonen» nennen Kritiker respektlos den Musikerkreis, der sich vor ein paar Jahren um Leute wie Peter Kowald, Peter Brötzmann, Alexander von Schlippenbach, Evan Parker und Jost Gebers in Form einer Musiker-Selbsthilfe-Organisation und Non-Profit-Schallplattenfirma unter dem Namen «FMP» (Free Music Productions) versammelt hat. Der Deutsche Peter Brötzmann (sax, cl, perc) und der Holländer Han Bennik (pers, cl, sax, div. andere instr.) gehören zu den aktivsten Leuten dieser Gilde. Was Brötzmann/Bennik mit Instrumenten zwischen Schwirrholtz und Saxophon, Klarinette und Megaphon mittels bedingungsloser Energie und grenzenlosem Freiheitsdenken in Musik umsetzen, entzieht sich jeglichen Konventionen. Brötzmann/Bennik sind vielleicht typisch für diese grösstenteils deutsche Musiker-Verbindung. Während selbst die damals tonangebendsten Free-Jazzer wie Don Cherry oder Archie Shepp die Harmonien wieder entdeckt haben und sich höchstens noch Taylor und Yamashita, McPhee und Wright Radikalon-Duelle liefern, hat man bei «FMP» einen Free Jazz ganz neuer Prägung geschaffen. Das freie Zusammenspiel in diversesten Gruppierungen erlebte

Neues aus Jazz & Pop

bisher dann auch die unterschiedlichsten Ausdrucksformen. Intensiv-chaotische Big-Band-Kollektive, und originelle, bisweilen innig schöne Duo- und Trio-Einspielungen stets begleitet von Humor und dem Willen nach «Noch-nie-Dagewesenem» prägen das Programm. Allerdings dürfte der Brötzmann/Bennik-Auftritt um einiges freier und noch ungezwungener ausfallen, als dass man die beiden von LP-Werken her kennt.

Pharoah Sanders Group: Das Ereignis

Pharoah Sanders war Ende der wilden sechziger Jahre eine der schillerndsten Figuren des Jazz. Kein anderer Tenorsaxophonist wuchtete derart kraftvolle Töne aus seinem Instrument, und nur wenige beherrschten die Kunst des Ueberblasens wie er. Sanders hat die Grenzen der Atonalität instrumententechnisch weit nach vorne gesetzt. Eine Atonalität jedoch, die auf starker Basis aufgebaut wurde. Sanders schöpft seine Kraft aus den Wurzeln der Urmusik der Schwarzen und einer universellen Religion. Musikalische Bekenntnisse dieser Art findet man am eindrucklichsten vielleicht auf seiner Platte «Tahid» im Stück «Upper Egypt and Lower Egypt». Gewaltigen Einfluss auf sein musikalisches Wirken hatte natürlich auch Coltrane. 1965 trat er in die Formation ein und half bis zu dessen Tode mit, eines der erregendsten und fruchtbarsten Kapitel des Jazz zu beenden. Wichtigste Tondokumente «John Coltrane-Concert in Japan» mit besonders hervorragendem Soli von Sanders und die Himmelfahrtsplatte Coltranes: «Ascension». Sanders stand in dieser Zeit zweifellos auf dem Zenit seiner Laufbahn und bezeichnenderweise entstanden auch bis 1969 unter dem noch spürbaren Einfluss Coltra-

nes seine besten Einspielungen unter eigenem Namen. Bereits erwähnt «Tahid» und ebenfalls wichtig «Karma». In den siebziger Jahren agierte Sanders mit Musikern wie Hannibal Marvin Peterson, Cecil McBee, Stanley Clarke, Norman Connors und Billy Hart, die sich teilweise durch das Mitwirken in seiner Formation einen Namen schafften. Zahlreiche Plattenproduktionen entstanden, dank seinem nun sehr zugkräftigen und bekannten Namen, mit recht gutem Verkaufserfolg. Musikalisch erreichte jedoch keine dieser neueren Aufnahmen die Güte und Ausdruckskraft jener früheren Produktionen. In Willisau gastiert Sanders mit eben erwähntem Cecil McBee, einem vorzüglichen, technisch hochbegabten Bassisten, mit Clifford Jarvis am Schlagzeug und den zusätzlichen Percussionisten Lawrence Killian und Kenneth Ross.

JCOA/The Carla Bley Band: Geleitet von zarter Frauenhand

Der freie Big-Band-Jazz hat in seinem Zirkel, zu dem auch die grossen Orchester und Musikerverbindungen wie das Sun Ra Arkestra, die Don Ellis- oder Gil Evans-Big Band und das London Jazz Composers Orchestra zählt, stets die unterschiedlichsten Ausdrucksformen gefunden. Eine davon ist das eigentliche Jazz Composers Orchestra, geleitet von zarter Frauenhand, von der Pianistin und Komponistin Carla Bley. Zusammen mit Co-Leader Mike Mantler versammelte das JCOA zeitweise Stars in freiem Anstellungsverhältnis in ihren Reihen, wie sonst nirgendwo. Da spielten 1968 gleichzeitig Cecil Taylor, Roswell Rudd, Pharoah Sanders und der damals noch nicht abtrübnige Larry Coryell nebeneinander. Bislang wohl anspruchsvollstes, repräsentativstes und gelungenstes Werk des JCOA ist die Drei-Platten-Kassette «Escalator over the Hills» eine, wie es heisst, Chronotransduction von Carla Bley (Musik) und Paul Haines (Texte). Auch hier wieder eine Bombenbesetzung: Jack Bruce neben Gato Barbieri, Don Cherry neben John McLaughlin, Roswell Rudd neben Jeanne Lee. Beim letzten Grossprojekt taten übrigens auch Urs Leimgruber und Christy Doran von OM mit. Zurzeit vereint Carla Bley wiederum eine originelle Mischung von Rock- und Jazzmusik aller Schattierungen um sich: Roswell Rudd, Gary Windo, John Clark, Terry Adams, Hugh Hopper (Ex-Soft Machine), Andrew Cyrille und andere.

Steve Lacy Quintett: Der Amerikaner in Europa

Wenn heute die Sopransaxophonisten in drei Gruppen der Stilisierung unterteilt werden (Bechet-Coltrane-Shorter) so trifft dies für Steve Lacy nicht zu. Der Amerikaner ist einer der eigenständigsten Instrumentalisten des Jazz. Direkt vom Dixieland kam er 1956 zu Cecil Taylor. Er durchlebte die Anfangsphase des freien Jazz. Vier Jahre später spielte er mit Monk und 1963 liess er sich in Europa nieder, wo er einer sich stark entwickelnden Free-Szene wertvolle Impulse verlieh. Lacy ist heute ein abgeklärter, sehr reifer Musiker. Seine Solovorträge auf dem Sopran sax werden bereits als klassisch tituliert. Merkmal dieser Solokunst nebst überdurchschnittlicher Beherrschung des Instruments ist die durchdachte Abhandlung eines Stückes. Auch Pausen haben Gewicht. Konstruktionist Lacy rangiert und ordnet seine mit spezieller Atemtechnik verfremdeten Tonfetzen oder seine klaren, getragenen Linien in einen streng konzipierten musikalischen Ablauf. Und doch wirkt nichts starr und erzwungen.

Fortsetzung

Muster der Hard-Bop-Aera wurden aufgeleitet mit mehr Dichte, spannungsreicherem Spiel und organisch mitgestaltenden Aktionen im Aufbau der Stücke. Noch heute ist Jones ein Grosser des Jazz, und er wird es wohl bleiben. Er beglückt uns mit Jazz, der als Post-Coltrane-Musik bezeichnet werden kann.

**Andrew White Quartet:
Der Allrounder**

Die Besetzung des Andrew White Quartets ist bis zum jetzigen Zeitpunkt noch nicht bekannt. Durchgesickert ist, dass Mal Waldron vom Sunrise-Orchestra ins White Quartett hinübergewechselt hat. So oder so eine Freude für alle Jazzanhänger, den legendären Pianisten Waldron das erstmal in Willisau anhören zu dürfen. Was Andrew White betrifft, es bleibt viel zu wenig Platz in diesen Spalten, um über diesen kuriose Persönlichkeit des Jazz zu berichten. Er spielt Altosax, Tenorsax und das markanteste Englischhorn im Jazz, das man je zu hören bekam. Bekannt ist sein Mitwirken bei Weather Report «I Sing The Body Electric» und bei McCoy Tyner «Asante». Weniger bekannt ist, dass er angefangen hat als Oboist beim American Ballet Theatre, dass er mit Otis Redding und Stevie Wonder Soul gespielt hat und dann als Bassist bei «Fifth Dimension» mitwirkte. White hat sich als Jazzmusiker nie mit der Produktionsmaschinerie bekannter Schallplattenfirmen befreunden können und deshalb auf einem eigenen Label eine Unzahl musikalisch hochkarätiger LPs produziert. Legendär und in der Jazzgeschichte wohl einmalig ist sein «Marathon 75». Ein Konzert im «Top O'Foolery» in Washington, das von 18 Uhr bis 6 Uhr dauerte, also 12 Stunden. Schlagzeuger und Pianist wurden bei Halbzeit ausgewechselt, nur Bassist Steve Novosel und White selber musizierten durch.

**Enrico Rava: Der Italiener in
New York**

Die italienische New Jazz-Szene ist ein steiniger Boden. Da braucht es schon fruchtbarere Orte, um gross zu werden. Der Trompeter Enrico Rava ist ausgezogen, um sich in den Staaten einen Namen zu schaffen. Zwei seiner letzten Einspielungen beweisen aber nicht nur Enrico Ravas Fähigkeiten auf der Trompete, sondern auch seine ausserordentliche Beweglichkeit. Auf der einen Seite ist es die südamerikanische Musik, die es Rava angetan hat, und zum anderen, jener stillose neue Jazz, der seit Jahren von einer deutschen Plattenfirma propagiert wird. Rava spielte mit Barbieri zusammen, tat im JCOA von Carla Bley und Mike Matler mit und engagierte als Mitspieler zu einer seiner neusten LP Leute wie Jeanne Lee, John Abercrombie, Jack de Johnette und David Horowitz. In Willisau stehen aber mit ihm die drei Nordländer Bobo Stenson, Palle Danielson und John Christensen auf der Bühne neben Ravas Landsmann Massimo Urbani. Die verschiedenen Spielauffassungen, die heissblütige der Südländer und die eher zurückhaltende der Skandinavier, werden sicher eine einmalige Mischung ergeben.

«Stone Alliance»: Miles-Schüler

Steve Grossman entstammt aus dem riesigen Schmelztiegel von Miles Davis, in dem unzählige Talente zu grossen Musikern «gebraut» wurden. Während ihm beim grossen Miles arge Zurückhaltung auferlegt wurde, entwickelte er, einmal auf eigenen Beinen stehend, rasch seine Fähigkeiten. Wayne Shorter ist als Anleihe für sein Spiel auf dem Sopransax stark erkennbar. Dem Tenorsax ringt er einen recht eigenständigen Ton ab, sonor und warm

tönend. 1974 präsentierte er seine beachtliche Debütplatte «Some Shapes To Come» mit Jan Hammer, Gene Perla und Don Alias. Letztere zwei, als bewährtes Rhythmus-Gespann werden ihn auch in Willisau begleiten. Dass ihn Elvin Jones bereits mehrere Male zu Plattensitzungen hinzuzog, deutet die starke Beachtung an, die Grossman in Fachkreisen geniesst. Willisau wird zeigen, wie weit der 25jährige auf seinem Weg gekommen ist, den er seit mehreren Jahren konsequent beschreibt.

Die Ostschweiz, St. Gallen CH 13.8.77

Willisau in Sicht

25. bis 28. August: Jazz Festival Willisau im Gedenken an John Coltrane

In Erinnerung an den vor zehn Jahren verstorbenen Tenorsaxophonisten John Coltrane steht das diesjährige Jazz Festival Willisau unter dem Motto «John Coltrane Memorial». Der Organisator hat dazu die bedeutendsten Exponenten des von John Coltrane geprägten Jazz verpflichtet. Das Konzertprogramm hat in den letzten Wochen noch einige Aenderungen erfahren. Das nun vorliegende Programm ist noch attraktiver.

Am ersten Konzert (25. August) spielt die Schweizer Gruppe Magog und danach kommt es zu einem der so seltenen Soloauftritte des ehemaligen Coltrane-Pianisten McCoy Tyner. Am 26. August spielt das deutsch-holländische Duo Bennink-Brötzmann und die amerikanische Pharoah Sanders Group. Am 27. August nachmittags stehen das Steve Lacy Quintett und das Jazz Composers Orchestra unter der Leitung von Carla Bley auf dem Programm. Am 27. August abends treten die mit drei Stars verstärkte Schweizer Gruppe OM und Hannibals Sunrise Orchestra auf. Am 28. August nachmittags gastieren das Quartett des italienischen Trompeters Enrico Rava und das Elvin Jones Quintett. Zu einem attraktiven Finale kommt es am Sonntagabend mit dem Andrew White Quartett, dem Steve Grossman Trio und der einmaligen Sängerin Betty Carter. Am Samstag- und Sonntagmittag finden zudem je ein Matinee-Konzert mit der englischen Mike Westbrook Brass Band statt. Für die Festivalbesucher steht ein Campingplatz gratis zur Verfügung. Konzertkarten sind genügend vorhanden.

Vaterland, Luzern CH
25.8.77

**Heute...
Heute...
Heute...**

... beginnt der zweite Teil des Amsterdamer Prozesses gegen den mutmasslichen Kriegsverbrecher Pieter Menten.

... können an den PTT-Schaltern die sechs Werte der neuen Serie Dauermarken bezogen werden.

... wird in der Willisauer Festhalle das bis Sonntag dauernde dritte Willisauer Jazz-Festival mit einem von McCoy Tyner solo und der Schweizer Gruppe Magog bestrittene Doppelkonzert eröffnet.

23.8.77

Neues aus Jazz & Pop

Das alles läuft am Jazzfestival Willisau (Vorschau 2. Teil)

OM and Guests: Das Experiment

Wenn am Samstagabend die Luzerner Gruppe OM und ihre drei Gäste auf die Willisauer Bühne steigen, wird dieser Auftritt sicher das Experiment dieses Jazzfestivals. Auch im zweiten Teil des Jazzfestivals gibt es nur Höhepunkte. Der Höhepunkt der Höhepunkte: Elvin Jones und sein Quintett.

Gleichwohl Künstler, die es noch zu entdecken gilt, wie Höhepunkte, sind das Enrico-Rava-Quintett, das Quartett von Andrew White, und die Jazzsängerin Betty Carter mit dem Trio des Pianisten John Hicks.

OM and Guests: Live-LP geplant

Ihr Vorhaben, am nächsten Willisauer Jazzfestival zusammen mit Gastsolisten aufzutreten, haben die vier Luzerner bereits letzten Herbst verkündet. Damals waren Urs Leimgruber und Christy Doran zu einer SWF-Jazz-Session nach Deutschland eingeladen worden und erhielten dort Ge-

shepp; der andere, Mariano, ein Routinier der nie alt geworden ist und als Bläser in den vierziger Jahren mit Mingus und Kenton, in den sechziger Jahren mit Rockgruppen wie «Embryo» oder «Supersister» gespielt hat. Dritter Gast von Leimgruber/Doran/Studer und Burri ist Dom Um Romo, einer jener Perkussionisten, die im Jazz in letzter Zeit eine immer grössere Rolle gespielt haben und die dem Jazz neue Impulse im perkussiven Bereich eingepflegt haben. Die geplante Live-LP dieses Auftritts dürfte, wie der Auftritt selber, das Experiment des Jazzfestivals sein.

**Hannibal Marvin Peterson's
Sunrise Orchestra: Religion im
Mittelpunkt**

Religion spielt bei praktisch allen führenden schwarzen Jazzmusikern eine grosse Rolle. Kaum je hätte John Coltrane eine so wunderbare Musik zustande gebracht ohne tiefe spirituelle Kraft. Ähnlich verhält es sich mit dem Texaner Marvin Peterson. Er nennt sich nach dem karthagische Feldherrn Hannibal. Seine Vorbilder nennt er auf dem Cover-Text seiner LP «Hannibal an the Sunrise Orchestra» in einer langen Liste. Da finden sich: Malcolm X, Armstrong, Bachmaninoff, Dante, Jesus, Mohammed, Rind und am Anfang

Weinländer Tagblatt, Winterthur CH
9.8.77

Luzern im Zeichen der Musik

sda. Ob einer lieber Musik von Jean Sibelius hört oder sich mehr nach John Coltrane ausrichtet: Beide Geschmäcker kommen an den beiden Musikfestivals, die im August im Kanton Luzern stattfinden, auf ihre Rechnung: Am 17. August beginnen die Internationalen Musikfestwochen in Luzern (IMF), am 25. August das Jazz-Festival in Willisau.

Die Internationalen Musikfestwochen, die bis zum 9. September dauern, stehen in diesem Jahr im Zeichen der skandinavischen Musik. Anlass dazu boten der 20. Todestag von Jean Sibelius und der 70. Todestag von Edvard Grieg. Aufs Nordische abgestimmt sind auch der Beitrag des Stadttheaters Luzern mit August Strindbergs «Totentanz» in der Regie von Michael Hampe, sowie die Edvard Munch gewidmete Sommerausstellung im Kunstmuseum und eine Sibelius-Schau in der Kornschütte. Das Programm der IMF umfasst 28 Veranstaltungen. Prominentester Gast ist auch in diesem Jahr wieder Herbert von Karajan mit den Berliner Philharmonikern. Für den nordischen Akzent sorgen auch zahlreiche der verpflichteten Künstler und das Finnische Rundfunk-Sinfonieorchester.

Vom 25. bis 28. August findet im Luzerner Städtchen Willisau das dritte internationale Jazz-Festival statt. Neben den zahlreichen Konzerten, die in Willisau durchgeführt werden, ist mittlerweile auch das jeweils auf Ende August angesetzte Jazz-Festival schon fast eine feste Einrichtung. Mit viel Gespür gelingt es dem Organisator Niklaus Troxler, aktuelle Tendenzen in der zeitgenössischen Jazz-Szene in Willisau zu zeigen, so dass Willisau zu einem der wichtigsten Orte des Schweizer Jazz-Geschehens geworden ist.

In Erinnerung an den vor zehn Jahren verstorbenen Saxophonisten John Coltrane steht das diesjährige Festival unter dem Motto «John Coltrane Memorial». Dabei dürften vor allem die Auswirkungen des Pioniers Coltrane auf den heutigen Jazz dokumentiert werden. Zu den grossen Namen, die in Willisau auftreten, gehören Carla Bley, Betty Carter, Pharoah Sanders, Steve Lacy, Elvin Jones, Enrico Rava, Andrew White und Hannibal Marvin Peterson sowie die Schweizer Gruppen Magog und OM.

Gott. Einen ganz mächtigen Einfluss, wie aus Aeusserungen immer und immer wieder zu entnehmen ist, bewirkt auch Coltrane: «Er ist ein Teil meines Lebens». Hannibal hat sich in relativ kurzer Zeit zu einem der wichtigsten Trompeter des Jazz vorgearbeitet. Besonders fruchtbar war seine Zeit im «Gil Evans Orchestra». Eines seiner schönsten Soli vernehmen wir im Stück «Zee Zee» auf der Platte «Gil Evans-Svengali». Wichtig scheint mit zur Charakterisierung des Musikers Hannibal, dass seine Trompete auch wie eine Trompete tönt. Er bläst sie voll aus, ohne Schattierungen und Tonverfremdungen. Eine Rarität unter den heutigen Jazztrompetern.

Betty Carter: Unbekannte Grösse

Betty Carter ist eine unbekannt Grösse. Erfahren könnte man, dass sie vor kurzem eine Einspielung auf eigenem Label herausgebracht hat (Bet-Car-Records). Ihre prominenten Mitspieler waren Buster Williams, Bass, Louis Hayes, Schlagzeug und am Piano Onaje. In Willisau wird sie begleitet vom John-Hicks-Trio mit dem Leader selbst am Piano, Calvin Hill am Bass (bekannt von McTyner-Song «For My Lady») und Cliff Barbaro am Schlagzeug. Zweifellos wird Betty Carter für einen beschwingten Abschluss des Festivals besorgt sein.

**Elvin Jones Quintet:
Vorbild von Cobham und Co.**

Sämtliche Superdrummer wie Billy Cobham und Al Mouzon können von ihm eine dicke Scheibe abschneiden: Elvin Jones, jahrelanger Coltrane-Schlagzeuger und Meister der Polyrythmik. Er stammt aus Detroit. Sein Bruder Thad leitet zusammen mit Mel Lewis die populärste Big-Band der Gegenwart und Hank ist als Pianist ebenfalls eine Persönlichkeit. Elvin hat sich auf der Linie der dominierenden Drummer der fünfziger Jahre: Art Blakey, Max Roach, Philly Joe Jones und Peter La Rocca weiterentwickelt. Anfangs der sechziger Jahre wurde er selber zum Vorbild einer neuen Schlagzeugergeneration. Die rhythmischen

Anzeiger des Wahlkreises Thalwil, Thalwil CH 24.8.77

Luzern

Willisauer Jazz-Festival mit zahlreichen Schweizer Premieren. Morgen Donnerstag beginnt in Willisau das dritte Internationale Jazz-Festival, das in diesem Jahr in Erinnerung an den vor zehn Jahren verstorbenen Jazz-Pionier Coltrane als «John Coltrane Memorial» aufgezogen ist. «Jazz-in-Willisau»-Initiant Niklaus Troxler hat zahlreiche prominente Musiker engagiert, die die verschiedenen Aspekte der Coltrane-Nachfolge auf der heutigen Jazz-Szene dokumentieren werden. Insgesamt treten 13 Gruppen und ein Solist auf.

Heute Start in Willisau

Dass die Jazz-Veranstaltungen von Willisau nicht von Pomp und Prominenz und Show leben, das weiss man seit 1966. Sie sind «einfach» (bescheiden) aufgezogen, leben aber in starkem Kontrast dazu von einer Vielfalt und Vielseitigkeit, die wiederum mit der musikalischen Qualität zusammenhängen. Nicht umsonst hat der Organisator Knox Troxler von Ueberlebensschwierigkeiten gesprochen, denn Spitzenmusiker wollen auch bezahlt sein.

Ob sie nun aus der Ostschweiz, aus England oder irgendwoher kommen, die Jazz-Freunde, alle suchen sie das gleiche: Free-, New- oder Modern-Jazz-Elemente. Anders gesagt, auf deutsch gesagt, sie kommen und wollen die überraschungsreiche und nicht-festgefahrene Musik in vollen Zügen erleben. Und sie kommen weither gereist, wie zum Beispiel 1975 der Japaner Kouhou Mori, der auf seiner Europareise in Südfrankreich vom Festival hörte.

Stellvertretend für alle andern Musiker sei hier kurz von Peter Brötzmann und Han Bennik die Rede. Die beiden gehören zu jenen Musikern, deren avantgardistisches Musikerideal eine grösstmögliche improvisatorische Frei-



Der ewig junge Charlie Mariano spielt am diesjährigen Willisauer Jazz-Festival mit Jasper Van't Hof und dem Ex-Weather Report-Perkussionisten Dom um Romao in der Schweizer Gruppe «OM» mit.

heit gewährt. Dazu gehört auch die freie Wahl der Mittel, was bedeutet, dass nicht ein paradoxer Freejazz-Zwang entsteht, sondern alle Ausdrucksmöglichkeiten angewendet werden können, ob konventionell oder völlig unorthodox, ob mit oder ohne melodischer, harmonischer oder rhythmischer Bindung. Han Bennik kann man nicht mehr als Schlagzeiger im traditionellen Sinn bezeichnen. Er beschränkt sich nicht nur auf den rhythmischen Bereich, sondern beteiligt sich an allem, was sich um ihn vollzieht, wenn nötig mit Hörnern, jingender Säge...

Die Pianistin und Komponistin Carla Bley hat sich vor allem unter Musikern durch ihre Kompositionen einen ausgezeichneten Ruf geschaffen. Sie produzierte so bedeutende Werke wie die Jazz-Rock-Oper «Escalator over the Hill» und «Tropic Appetites». Carla Bley versteht es ausgezeichnet, improvisierten zeitgenössischen Jazz mit andern Musikformen glücklich zu verbinden.

Der ideenreiche Jazz kann sehr anspruchsvoll sein und lässt sich vor allem eines nicht: konsumieren!

Willisau 77: Das Programm von Donnerstag bis Sonntag:

- Donnerstag, 25. August, 20 Uhr: Magog + McCoy Tyner Solo
- Freitag, 26. August, 20 Uhr: Brötzmann/Bennik + Pharoah Sanders Group
- Samstag, 27. August, 14.30 Uhr: Steve Lacy Quintet + JCO: The Carla Bley Band
- Samstag, 27. August, 20 Uhr: Om and Guests + Hannibal M. Peterson's Sunrise Orchestra
- Sonntag, 28. August, 14.30 Uhr: Enrico Rava Quintet + Elvin Jones Quintet
- Sonntag, 28. August, 20 Uhr: Andrew White Quartet, Betty Carter + John Hicks Trio, Stone Alliance. Werner Marfurt

Schaffhauser AZ, Schaffhausen CH 16.8.77

Jazz-Festival in Willisau

Vom 25. bis 28. August findet in Willisau das traditionelle Jazz-Festival statt. Traditionell ist übrigens nur der Anlass; die dargebotene Musik bewegt sich zwischen den Modern-Jazz-Stilen Hard Bop und Free Jazz.

Das Festival, das unter dem Motto «John Coltrane Memorial» steht (Coltrane starb vor 10 Jahren), ist ein «Muss» für die Freunde des modernen Jazz.

Hier einige Höhepunkte des halbwöchigen Anlasses, zu dem eine grosse Schar amerikanischer Spitzenmusiker reisen:

• Am Donnerstag, 25. August, um 20 Uhr, spielt die Gruppe des Argentinischen Saxofonisten Gato Barbieri (mit Wunderdrummer Lenny White), der eine interessante Mischung aus Jazz, Rock und südamerikanischer Folklore bringt. Am gleichen Abend: Schweizergruppe MAGOG.

• Am Sonntag, 28. August, um 14.30 Uhr: ein wahres Spitzenprogramm mit dem Steve-Grossmann-Quartett, dem Quartett der Sängerin Betty Carter, dem Quintett des legendären Schlagzeugers Elvin Jones und der Gruppe des italienischen Trompeters Enrico Rava, alle mit aussergewöhnlich guten Musikern spielend. Besonderer Geheimtipp: der sensationelle, bei uns leider noch nicht entdeckte Andrew White wird mit Elvin Jones und Mal Waldron musizieren.

Weitere Stars des für unsere Verhältnisse ungewöhnlichen Festivals: Pharoah Sanders, Hannibal Marvin Peterson, Steve Lacy, Carla Bley.

Genaues Programm erhältlich durch: Jazz in Willisau, Niklaus Troxler, Bahnhofstrasse, 6130 Willisau.

Nick Liebmann

Berner Tagblatt, Bern CH 23.8.77

Coltrane-Memorial

Jazz Festival Willisau vom 25. bis 28. August

pd. In Erinnerung an den vor zehn Jahren gestorbenen Saxophonisten steht das diesjährige Jazz Festival Willisau unter dem Motto «John Coltrane Memorial». Der Organisator hat dazu die bedeutendsten Exponenten des von John Coltrane geprägten Jazz verpflichtet. Am ersten Konzert (25. August) spielt die schweizerische Gruppe Magog, und danach kommt es zu einem der so seltenen Soloauftritte des ehemaligen Coltrane-Pianisten McCoy Tyner. Am 26. August spielen das deutsch-holländische Duo Bennik-Brötzmann und die amerikanische Pharoah Sanders Group. Am 27. August nachmittags stehen das Steve Lacy Quintett und das Jazz Composers Orchestra unter der Leitung von Carla Bley auf Programm. Am 27. August abends treten die mit drei Stars verstärkte schweizerische Gruppe OM und Hannibals Sunrise Orchestra auf. Am 28. August nachmittags gastieren das Quartett des italienischen Trompeters Enrico Rava und das Elvin Jones Quintett. Zu einem attraktiven Finale kommt es am Sonntag abend mit dem Andrew White Quartett, dem Steve Grossman Trio und der Sängerin Betty Carter. Am Samstag- und Sonntagmittag findet zudem je ein Matinée-Konzert mit der englischen Mike Westbrook Brass Band statt. Für die Festivalbesucher steht ein Campinplatz gratis zur Verfügung. Konzertkarten sind genügend vorhanden.

Diese Jazzer sind in Willisau dabei

WILLISAU – Nach wochenlangem Hin und Her steht nun endlich fest, wer Ende August am diesjährigen 3. Internationalen Jazzfestival von Willisau auftreten wird und wer nicht.

Gato Barbieris' marktfreundlicher Sound wird fehlen – er hat aus finanziellen Gründen abgesagt. Festival-Veranstalter Troxler will und kann keine Montreux-Kommerzagen bezahlen (und wie man weiss, zählt sich das musikalisch auch selten aus...).

Dennoch: Das Thema des Festival, ein «John Coltra-

ne Memorial», muss nicht geändert werden. Troxler hat den ehemaligen Coltrane-Begleiter McCoy Tyner zu einem Soloauftritt überreden können. Junge Tyner-Fans mögen enttäuscht sein: Tyners Sextett gilt als eine der beliebtesten und aufregendsten Formationen der Jazzszene. Coltrane-Kenner werden schmunzeln: Tyner

Solo-Auftritte sind reinste John Coltrane Memorials!

Anstelle der abgesagten Tyner-Group sind für das Schlusskonzert – nebst dem Höhepunkt, der eine Überraschung bleiben soll – zwei hochinteressante Darbietungen gebucht: Die in Europa wenig bekannte Sängerin Betty Carter und der durch Elvin Jones und Miles Davis bekanntgewordene Steve Grossmann mit seiner Gruppe Stone Anniance.

Franz Biffiger

«John Coltrane Memorial»

Vor dem 3. Internationalen Jazzfestival Willisau

so. In Willisau erwartet die Jazzfreunde vom 25. bis 28. August zum dritten Mal ein sehr gehaltvolles Festival mit sechs Doppelkonzerten. Das letztjährige Festival von Willisau schloss mit einem Defizit ab, und es war die Rede davon, es würde kein weiteres Mal stattfinden. Doch nun riskiert der Organisator Niklaus Troxler dieses Jahr noch mehr. Er kann sich nur auf limitierte Defizit-

deckungsgarantien von Gemeinde und Kanton stützen, aber sagt entschlossen: «Einmal muss beim Publikum ein Durchbruch stattfinden!»

Im Zentrum des diesjährigen Festivals steht ein «John Coltrane Memorial». Im Gedenken an den vor zehn Jahren verstorbenen Coltrane spielen seine ehemaligen Kollegen McCoy Tyner, Pharoah Sanders und Elvin Jones mit ihren Gruppen. Zudem erscheinen eine ganze Reihe von Musikern, die alle von Coltrane starke Einflüsse empfangen haben.

Zusätzlich tritt das berühmte «New York Composers Orchestra» unter der Leitung von Carla Bley und Michael Mantler auf und das Quintett des sehr individuellen Sopransaxophonisten Steve Lacy. Auch der europäische Jazz kommt nicht zu kurz mit «Mike Westbrook's Brass Band», dem Duo Brötzmann-Bennik, dem «Enrico Rava Quintet» und den zwei zurzeit profiliertesten Schweizer Gruppen «Magog» und «OM» (mit den Gästen Charlie Mariano, Jasper van't Hof und Dom Um Romao).

Im letzten Augenblick wurden Abänderungen des gedruckten Programms nötig. Gato Barbieri sagte seine Europa-Tournee ab. Für ihn spielt am ersten Abend McCoy Tyner solo. Für die ausfallende «McCoy Tyner Group» treten am Schlusskonzert zwei Gruppen auf, die «Stone Alliance» mit Steve Grossman, Gene Perla und Don Alias und die Sängerin Betty Carter, begleitet vom «John Hicks Trio».

Luzerner Neueste Nachrichten, Luzern CH 18.8.77

Willisau: Programmheft

sa. Niklaus Troxler prägt nicht nur die eigenständige Konzeption seines Festivals; auch dem Programmheft des Jazz-Festivals, das soeben erschienen ist, hat er seinen Stempel aufgedrückt. Das diesjährige Programmheft ist gewissermassen eine Sondernummer für John Coltrane: Ein Nachruf von Joachim E. Berendt und ein Artikel über Musik und Mystik John Coltranes von Peter Rüedi, eine Chronologie und die umfangreiche Discographie des Free-Jazz-Pioniers prägen den ersten Teil des Programmheftes, das mit 104 Seiten einen beachtlichen Umfang erreicht. Jürg Solothurnmann gibt einen kurzen Querschnitt und macht «Querverbindungen» und Hintergründe sichtbar. Meinrad Buholzer macht sich Gedanken über Frauen im Jazz, über «Etablierungstendenzen» des Jazzpublikums und über das Jazzverständnis gewisser Konzertveranstalter. Bruno Rub porträtiert die englische Mike Westbrook Brass Band. Dazu kommen die Biographien der auftretenden Musiker und Gruppen.

Der Zürichbieter, Bassersdorf CH
9.8.77

Luzern im Zeichen der Musik

sda. Ob einer lieber Musik von Jean Sibelius hört oder sich mehr nach John Coltrane ausrichtet: Beide Geschmäcker kommen an den beiden Musikfestivals, die im August im Kanton Luzern stattfinden, auf ihre Rechnung: Am 17. August beginnen die Internationalen Musikfestwochen in Luzern (IMF), am 25. August das Jazz-Festival in Willisau.

Die Internationalen Musikfestwochen, die bis zum 9. September dauern, stehen in diesem Jahr im Zeichen der skandinavischen Musik. Anlass dazu boten der 20. Todestag von Jean Sibelius und der 70. Todestag von Edvard Grieg. Aufs Nordische abgestimmt sind auch der Beitrag des Stadttheaters Luzern mit August Strindbergs «Totentanz» in der Regie von Michael Hampe, sowie die Edvard Munch gewidmete Sommerausstellung im Kunstmuseum und eine Sibelius-Schau in der Kornschütte. Das Programm der IMF umfasst 28 Veranstaltungen. Prominentester Gast ist auch in diesem Jahr wieder Herbert von Karajan mit den Berliner Philharmonikern. Für den nordischen Akzent sorgen auch zahlreiche der verpflichteten Künstler und das Finnische Rundfunk-Sinfonieorchester.

Vom 25. bis 28. August findet im Luzerner Städtchen Willisau das dritte internationale Jazz-Festival statt. Neben den zahlreichen Konzerten, die in Willisau durchgeführt werden, ist mittlerweile auch das jeweils auf Ende August angesetzte Jazz-Festival schon fast eine feste Einrichtung. Mit viel Gespür gelingt es dem Organisator Niklaus Troxler, aktuelle Tendenzen in der zeitgenössischen Jazz-Szene in Willisau zu zeigen, so dass Willisau zu einem der wichtigsten Orte des Schweizer Jazz-Geschehens geworden ist. In Erinnerung an den vor zehn Jahren verstorbenen Saxophonisten John Coltrane steht das diesjährige Festival unter dem Motto «John Coltrane Memorial». Dabei dürften vor allem die Auswirkungen des Pioniers Coltrane auf den heutigen Jazz dokumentiert werden. Zu den grossen Namen, die in Willisau auftreten, gehören Carla Bley, Betty Carter, Pharoah Sanders, Steve Lacy, Elvin Jones, Enrico Rava, Andrew White und Hannibal Marvin Peterson sowie die Schweizer Gruppen Magog und OM.

In memoriam John Coltrane

Vor dem dritten Willisau Jazzfestival (25. bis 28. August)

Um Programm und Umfang des dritten Willisau Jazzfestivals hat es viele Spekulationen gegeben. Dass dieses ambitionierte Schweizer Festival trotz des letztjährigen Defizits wieder stattfinden würde, hatte sich - vor allem in Insider-Kreisen - seit langem herumgesprochen. Tatsächlich verspricht das kommende Festival nicht weniger attraktiv und inhaltsreich zu werden als seine zwei fulminanten Vorgänger - im Gegenteil: Das schon lange feststehende Leitmotiv «John Coltrane Memorial», programmiert aus Anlass des sich am 17. Juli zum zehntenmal gejährten Todestags dieser epochemachenden Musikerpersönlichkeit des neuen und freien Jazz, stellte hohe Anforderungen an das Festivalkonzept. Ob sie in jedem Fall erfüllt werden, bleibt abzuwarten. Das Programm gibt jedenfalls zu grossen Erwartungen Anlass, und die Auftritte ehemaliger Coltrane-Partner wie Pharoah Sanders und Elvin Jones garantieren dafür, dass zumindest hier der direkte Bezug hergestellt wird, wobei man ganz sicher keinen nostalgiegetränkten Coltrane-Aufguss erwarten darf, sondern Spannung und Faszination vielmehr davon ausgehen werden, wie diese Musiker ihr Coltrane-Erbe verarbeitet haben. Ex-Coltrane-Pianist McCoy Tyner konnte für ein exklusives europäisches Solokonzert gewonnen werden.

Das Festival beginnt am Donnerstagsabend, 25. August, und den Auftakt macht das Schweizer Sextett Magog, das nach längerer Zeit der Stagnation beim kürzlichen MKS-Konzert im Stäfner Rössli eindrücklich unter Beweis stellte, dass es nun wieder zu allerhand neuen Taten fähig ist. Teil zwei dieses Abends sollte die Gato Barbieri Group bestreiten, doch musste das Ensemble des Argentiniers seinen Auftritt in Willisau absagen.

Das Freitagskonzert, das wiederum um 20 Uhr beginnt, bringt nach dem prominenten europäischen Free-Jazz-Duo Peter Brötzmann / Han Bennink die Pharoah Sanders Group, unter anderem mit Cecil McBee und Clifford Jarvis. - Steve Lacy wird mit seinem Quintett den Samstagabend eröffnen (Beginn: 14.30 Uhr). Im zweiten Teil stellt sich endlich wieder einmal die Pianistin und Komponistin Carla Bley mit ihrer Band in der Schweiz vor. In ihrem Jazz Composers Orchestra werden so berühmte Musiker wie Roswell Rudd, Mike Mantler, Carlos Ward und Andrew Cyrille erwartet.

Zofinger Tagblatt, Zofingen

CH 23.8.77

Jazz in Willisau

Zahlreiche Schweizer Premieren am «John Coltrane Memorial»

«sda. Am kommenden Donnerstag beginnt in Willisau das dritte Internationale Jazz-Festival, das in diesem Jahr in Erinnerung an den vor 10 Jahren verstorbenen Jazz-Pionier Coltrane als «John Coltrane Memorial» aufgezogen ist. «Jazz-in-Willisau»-Initiant Niklaus Troxler hat zahlreiche prominente Musiker engagiert, die die verschiedenen Aspekte der Coltrane-Nachfolge auf der heutigen Jazz-Szene dokumentieren werden.

Insgesamt treten 13 Gruppen und ein Solist auf. Viele davon sind zum ersten Mal in der Schweiz zu sehen und zu hören, so etwa die Carla Bley Band,

Schon fast Stammgast in Willisau ist die Luzerner Gruppe OM, deren Electric Jazz / Free Music inzwischen überall in Europa Resonanz auslöste. Sie wird aber diesmal nicht allein, sondern in einer Art Experiment mit gewichtigen Gästen zusammen auftreten: mit Charlie Mariano, Jasper van't Hof und dem vielbeschäftigten brasilianischen Perkussionisten Dom Um Romao. Hannibal Marvin Petersons Sunrise Orchestra in der ungewöhnlichen Besetzung mit Mal Waldron und Makaya Ntshoko (und natürlich mit der schwarzen Cellistin Diedre Murray) wird für den zweiten, nicht minder attraktiven Teil dieses Samstagabends sorgen.

Die Italiener Enrico Rava (Trompete) und Massimo Urbani (Altosax) sind (entgegen dem gedruckten Programm) mit der Rhythmusgruppe J. F. Jenny-Clark / Aldo Romano zu hören, doch dürfte auch diese Formation Anreiz genug sein, auch den Anfang des Sonntagnachmittagskonzerts auf keinen Fall zu verpassen. Coltranes langjähriger Schlagzeuger Elvin Jones wird danach mit seinem Quintett, unter anderem mit dem aufsehenerregenden japanischen Gitarristen Roy Kawasaki, den Bezug zu «Trane» zumindest rhythmisch am intensivsten herstellen.

Den Abschluss machen am Sonntagabend nach dem Andrew White Quartet die Sängerin Betty Carter mit dem John Hicks Trio sowie Steve Grossman's Stone Alliance mit seinem Sextett, der das Erbe seines grossen Lehrers und Partners offensichtlich nicht nur am besten verwaltet, sondern auch am konsequentesten auf dem Piano weiterentwickelt hat. Sein Auftritt wird einen der grossen Höhepunkte dieses Festivals bilden.

Alle Konzerte finden wie letztes Jahr in der grossen Festhütte statt. Im benachbarten Fesitz gibt es neben allerhand preiswertem Essen und Getränk am Samstag und Sonntag je eine 12-Uhr-Matinee, die nicht weniger wichtig erscheint als die übrigen Konzerte: Zu hören sein wird jeweils die englische Mike Westbrook Brass Band, deren intensive Musik sich vermutlich aber mehr als gehaltvolles Dessert denn zur Dinerunterhaltung eignen dürfte. Sicher ist, dass neben den musikalischen Höhepunkten auch die bekannte Willisauer Live-Atmosphäre zu einem einzigartigen Erlebnis für die Schweizer Jazzfreunde beitragen wird.

Johannes Anders

der Saxophonist Andrew White, die Sängerin Betty Carter und die Gruppe Stone Alliance von Steve Grossman. Zu den Raritäten an diesem Festival gehören aber auch die Auftritte der Pharoah Sanders Group und des ehemaligen Coltrane-Pianisten McCoy Tyner. Vor allem Tyners Solo-Konzert dürfte ein Höhepunkt des Festivals werden: Es ist der einzige Europa-Auftritt des Pianisten in diesem Jahr.

Nebst den Premieren werden aber auch die anderen Konzerte einen Eindruck von der Vielfalt der zeitgenössischen Jazz-Szene geben: Hannibal Marvin Petersons Sunrise Orchestra, die Gruppen von Steve Lacy und Elvin Jones aus den USA, das Duo Brötzmann-Bennink aus Deutschland, das Enrico Rava Quintett aus Italien und Mike Westbrook's Brass Band aus England. Die neue Schweizer Jazz-Szene repräsentieren die Formationen Magog und OM.

Vierversprechendes Willisauer Jazz-Festival

Dritte Auflage John Coltrane gewidmet

spk. Zum drittenmal findet ab heute Donnerstag bis Samstag das Jazz-Festival von Willisau statt, das dieses Jahr dem vor zehn Jahren gestorbenen Saxophonisten John Coltrane gewidmet ist. Mehrere seiner früheren Begleiter werden mit ihren heutigen Formationen im Luzerner Hinterland auftreten. Wie bereits im vergangenen Jahr werden die Konzerte in einer speziell errichteten Festhütte abgehalten. Mit seinem Programm, das ausschliesslich dem neuen und freien Jazz gewidmet ist, spielt Willisau unter den rund 50 europäischen Jazz-Festivals bereits eine wichtige Rolle. Mit der Ausdehnung der Festivaldauer auf vier Tage und einem immer attraktiveren Programm darf man dem diesjährigen Musikfest mit grossen Erwartungen entgegensehen.

Zwölf Konzerte an vier Tagen

Eröffnet wird das Festival am Donnerstag mit dem Auftritt der Schweizer Gruppe «Magog» und der Gruppe des argentinischen Saxophonisten Gato Barbieri. Am Freitag spielen zuerst das Free-Jazz-Duo Peter Brötzmann und Han Bennink und anschliessend die Pharoah Sanders Group. Den Auftakt am Samstagabend macht Steve Lacy mit seinem Quintett, und als zweites erfolgt der vielversprechende Auftritt des Jazz Composers Orchestra der Pianistin Carla Bley. Dass die Luzerner Jazz-Gruppe «OM» den Samstagabend eröffnet, erstaunt nicht so sehr, wenn man weiss, dass sie zu den führenden Electric-Jazz-Gruppen Europas mitgezählt werden muss. Sie wird denn auch dieses Jahr von namhaften «Guest-Stars» wie Charlie Mariano, Jasper van Hof und dem brasilianischen Perkussionisten Dom Um Romao verstärkt. Auch Hannibal Marvin Petersons «Sunrise Orchestra», ebenfalls am Samstagabend, wird mit dem ehemaligen Coltrane-Pianisten Mal Waldron und dem Basler-Japaner Makaya Ntshoko über spektakuläre Schützenhilfe verfügen können. Am Sonntagabend findet zuerst ein Konzert mit namhaften ECM-Stars wie Enrico Rava, Bobo Stenson, Palle Danielsson und Jon Christensen statt, bevor Elvyn Jones mit seinem Quintett zweifellos für einen (zumindest optischen) Höhepunkt sorgen wird. Den Abschluss des Festivals macht am Sonntagabend nach dem Andrew Withe Quartett der langjährige Coltrane-Pianist McCoy Tyner.

Am Donnerstag beginnt das Jazzfestival Willisau 77

Die dritte Auflage ist John Coltrane gewidmet

Zum dritten Mal findet vom 25. bis 28. August das Jazz-Festival von Willisau statt, das dieses Jahr dem vor zehn Jahren gestorbenen Saxophonisten John Coltrane gewidmet ist. Mehrere seiner früheren Begleiter werden mit ihren heutigen Formationen im Luzerner Hinterland auftreten. Wie bereits im vergangenen Jahr werden die Konzerte in der Festhalle abgehalten.

Mit seinem kohärenten Programm, das ausschliesslich dem neuen und freien Jazz gewidmet ist, spielt Willisau unter den rund 50 europäischen Jazz-Festivals bereits eine wichtige Rolle. Nachdem er sich mit der regelmässigen Organisation von Einzelkonzerten während fast zehn Jahren einen Namen gemacht hatte, wagte Niklaus Troxler vor zwei Jahren zum ersten Mal, ein Festival durchzuführen. Mit der Ausdehnung der Festivaldauer auf 4 Tage u. einem immer attraktiveren Programm darf man dem diesjährigen Musikfest mit grossen Erwartungen entgegensehen und auch in bezug auf die Entwicklung des Festivals optimistisch bleiben.

Zwölf Konzerte an vier Tagen

Eröffnet wird das Festival am Donnerstag mit dem Auftritt der Schweizer Gruppe «Magog» und einem der seltenen Soloauftritte des ehemaligen Coltrane-Pianisten McCoy Tyner. Am Freitag spielt zuerst das Free-Jazz-Duo Peter Brötzmann und Han Bennink und anschliessend die Pharoah Sanders Group. Den Auftakt am Samstagabend macht Steve Lacy mit seinem Quintett und als zweites erfolgt der vielversprechende

Zuger Tagblatt, Zug CH
5.8.77

Jazzfestival Willisau: Erste Absagen

McCoy Tyner kommt nicht!

mt. Keine gute Nachricht bekam «Jazz in Willisau»-Organisator «Knox» Troxler von jenseits des Atlantiks. Der Pianist und ehemalige Coltrane-Begleiter McCoy Tyner kommt nicht ans diesjährige Jazzfestival nach Willisau. McCoy Tyner hätte das Coltrane-Memorial mit seiner Gruppe am Sonntagabend abschliessen sollen. Tyner habe nach Willisau gemeldet, dass er erst nächstes Jahr nach Europa kommen wird. Ein Trost also für alle Anhänger von McCoy Tyner, die ihn vielleicht nächstes Jahr in einem «normalen» Willisauer Konzert sehen und hören werden. Als Ersatz, wenn man das Wort Ersatz überhaupt benutzen darf, springt Betty Carter ein, die vom John-Hicks-Trio begleitet wird. Betty Carter gilt als eine der besten modernen Sängerinnen des neuen Jazz und dürfte ebenfalls für einen Höhepunkt des Festivals besorgt sein, obwohl man natürlich gerne Tyner gesehen hätte. Mit dabei an diesem Abend, an dem programmgemäss auch Andrew White auftreten wird, ist ein weiteres Trio, das von Steve Grossmann. Eine weitere Aenderung im Programm be-

trifft den Pianisten Mal Waldron. Vorgesehen war, dass der ehemalige Billie Holiday-Begleiter in der Gruppe von Hannibal Marvin Peterson mitspielt. Waldron wird aber nicht den jungen Trompeter, sondern Andrew White und dessen Gruppe unterstützen. In allernächster Zeit, das heisst nach dem Festival, sind einige Schallplattenneuheiten mit dem Prädikat «Live in Willisau» zu erwarten. «Knox» Troxler will als zweite LP seiner Willisau-Records den Auftritt von Dewy Redman vom vergangenen Frühling herausgeben. Auch eine Marion-Brown-Aufnahme auf Timless und

Zuger Tagblatt, Zug CH
25.8.77

Heute abend beginnt das Willisauer Jazzfestival

Musikfestwoche für den Jazz...

Nun ist es also so weit: Für vier Nächte und zwei Nachmittage wird das kleine Luzerner Städtchen Willisau im Brennpunkt des modernen Jazz-geschehens sein. Für alle jene, die's noch nicht wissen: Heute abend beginnt in Willisau das dritte Jazzfestival.

mt. Man darf die vier Festivalstage ohne weiteres mit den zwar länger dauernden Musikfestwochen der Leuchtenstadt vergleichen. Hier wo dort trifft sich die musikalische Prominenz zu einem Stelldichein, in Willisau vielleicht etwas ungezwungener als in Luzern. In einem Atemzug aber werden die beiden Musiker- und Musikhörtreffen dennoch nicht genannt. Die Distanz musikalischer Ansichten ist eben trotzdem weiter als die 30 Kilometer, wie sie auf der Landkarte gemessen werden können.

Vorverkauf zufriedenstellend

Für den Organisator «Knox» Troxler bedeutete das dritte Jazzfestival wiederum einen grossen Berg an Arbeit. Sie wurde dafür auch belohnt: Zum einen war der Billettvorverkauf eher etwas besser als im Defizitjahr 1976 und zum anderen wird Troxler in den nächsten Tagen so ziemlich das präsentieren können, was er bereits vor

Orchestra», das den Samstagabend bestreift, wird mit dem ehemaligen Coltrane-Pianisten Mal Waldron und dem Basler-Japaner Makaya Ntshoko über spektakuläre Schützenhilfe verfügen können. Am Sonntagabend findet zuerst ein Konzert mit namhaften ECM-Stars wie Enrico Rava, Bobo Stenson, Palle Danielsson und Jon Christensen statt, bevor Elvyn Jones mit seinem Quintett zweifellos für einen (zumindest optischen) Höhepunkt sorgen wird. Den Abschluss des Festivals machen am Sonntagabend nach dem Andrew White Quartett das Steve Grossmann Trio und die einmalige Sängerin Betty Carter. Ein würdiger Abschluss eines vielversprechenden Festivals, dem kommerzielle Implikationen nicht an vorderster Stelle, das heisst im Weg stehen. Am Samstag- und Sonntagabend findet zudem je ein Matinée-Konzert mit der englischen Mike Westbrook Brass Band statt.

Monaten versprochen hat. Einzig das Gato-Barbieri-Konzert wurde aus dem Programm gestrichen. Seine Gagenforderungen waren zu hoch. Auch das gibt es unter den Jazzern.

Letzte Vorbereitungsarbeiten

Gestern trat die Vorbereitung in die letzte Phase. Während in der grossen Festhalle Bestuhlung und Anlage aufgestellt wurde, traf in Zürich-Kloten bereits der erste Gast ein. McCoy Tyner, der Pianist, der für den ersten Höhepunkt von heute abend besorgt ist, wurde von Troxler höchstpersönlich abgeholt. Allerdings logierte Tyner nicht in Willisau selber, sondern zog es vor, etwas abseits vom Festivalrummel sein Quartier aufzuschlagen. Vor Tyner aber wird die helvetische Formation Magog das Festival eröffnen, das, wenn alles so reibungslos abläuft wie bisher, sicher das Erlebnis in der Geschichte von Willisau-Jazz werden wird.

das Konzert von Irene Schweizer vom letztjährigen Jazzfestival erscheinen in Kürze auf Schallplatten. Vom Festival selber sind bisher Live-LPs von Andrew White (im Eigenverlag) und von Steve Lacy (auf Hat Hit Records) geplant. Wie jedes Mal werden alle Konzerte aufgenommen, so dass vielleicht dieses oder jenes andere Konzert später ebenfalls noch auf Schallplatte gepresst wird. Noch besser soll dieses Jahr die Akustik in der grossen Festhalle sein. Eine renommierte Firma hat sich des Sounds angenommen.

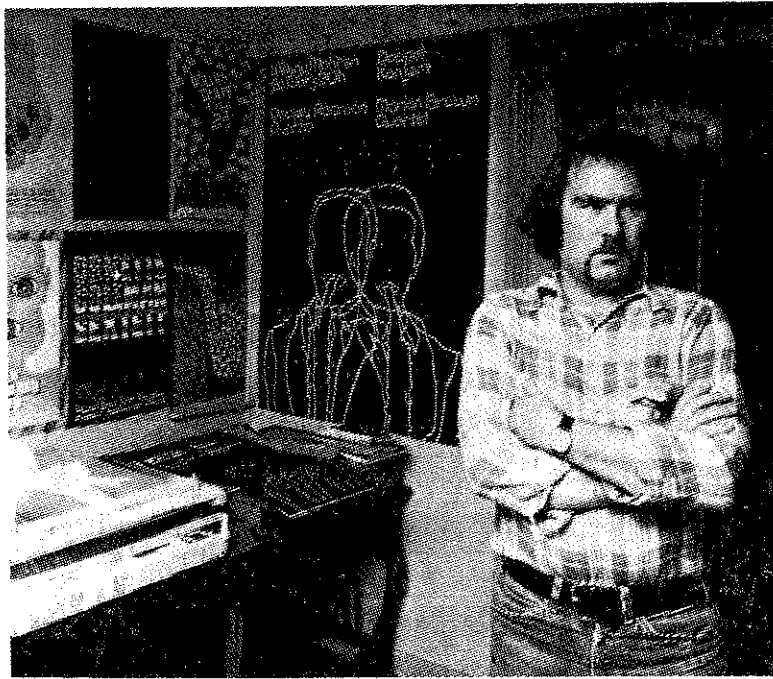

Niklaus «Knox» Troxler, Begründer und Organisator von «Jazz in Willisau» und als Grafiker auch eigener Werber für «sein» Festival, dessen dritte Auflage kommenden Donnerstag beginnt.

Jazzfan Niklaus Troxler

Dank ihm kommen alle nach Willisau

Vor elf Jahren begann er mit Amateur-Swing. Heute präsentiert er seinem Publikum nur noch das Beste vom Besten: Niklaus «Knox» Troxler hat fertiggebracht, wovon seine mit finanziellen Mitteln um einiges mehr verwöhnten Kollegen nur träumen. Wenn Knox zu Auftritten bittet, kommen sie aus aller Welt angereist.

Sie, Künstler wie Publikum, haben Willisau als «one of the best places for music» (so Pianist Jarrett über Willisau) entdeckt. Troxler, in seinem elften Jahre als Organisator 30 Jahre alt geworden, fand den Weg dazu in direktem Kontakt zu den Musikern. Ohne grosse Organisationsapparate und mächtige Schallplattenlobby im Rücken, lässt er andere Jazzveranstalter bloss vor Neid werden. Allerdings aber auch nur, wenn es um künstlerische Qualitäten geht. Finanziell handelt «Knox» mit Summen der untersten Grenzen, und reich ist er dabei schon gar nicht geworden. Private, kommunale und kantonale Gelder mussten letztes Jahr das 16 000-Franken-Loch vom Festival stopfen. Heuer garantiert der Kanton bereits 5000 harte Schweizer Franken im voraus, falls man wieder in die roten Zahlen abrutschen sollte.

Ohne Idealismus und seinen «angereissenen» Jazzgeist wäre Troxler diesen

ornigen und trotzdem befriedigenden Weg nicht gegangen. Trotz des weltweiten Echos seines Unternehmens ist er bescheiden geblieben. Auch in der hektischen Vor-Festivals-Zeit zeigt er ein offenes Ohr, wenn Journalisten ihm die Tür einrennen und Telefonanrufe ihn förmlich verfolgen, stets bleibt er ruhig wie ein Turm in der grossen Schlacht.

Anfänglich etwas zurückhaltend, beginnt er von seiner grossen Passion zu erzählen. Wie er diesen oder jenen Künstler nach Willisau holte, wie er auf die Idee zu diesem oder jenem Plakat kam, wie gerne er auch noch diese oder jene Jazzformation im Programm gehabt hätte. Troxler selber gehört zu jenen Jazzfans, die am meisten Freude haben an «seinem» Jazzfestival und am intensivsten die Konzerte miterleben. Einen zweiten derartigen Jazzveranstalter müsste man erst noch suchen!

Veranstaltungen

Willisauer Jazz-Festival mit zahlreichen Schweizer Premieren

Am kommenden Donnerstag beginnt in Willisau das dritte Internationale Jazz-Festival, das in diesem Jahr in Erinnerung an den vor zehn Jahren verstorbenen Jazz-Pionier Coltrane als «John Coltrane Memorial» aufgezogen ist. «Jazz in Willisau»-Initiant Niklaus Troxler hat zahlreiche prominente Musiker engagiert, die die verschiedenen Aspekte der Coltrane-Nachfolge auf der heutigen Jazz-Szene dokumentieren werden.

Entlebucher Anzeiger,
Schöpfheim CH 24.8.77

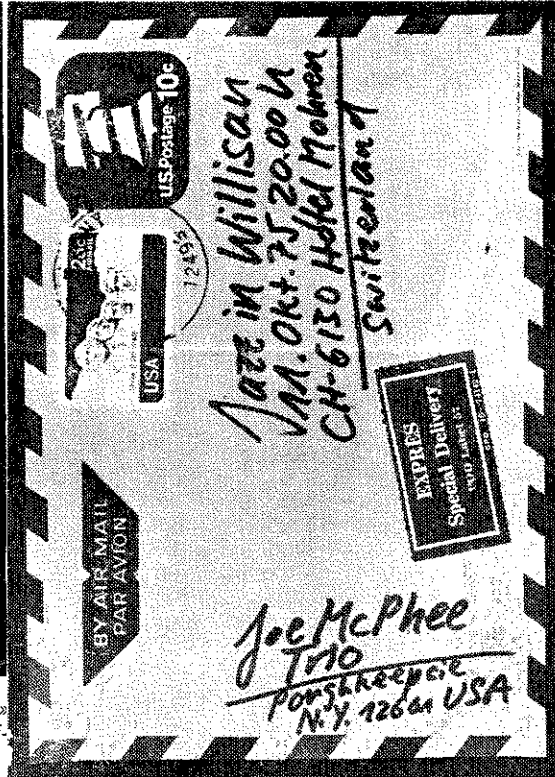

Dem persönlichen Kontakt Troxlers mit weltbekannten Jazzmusikern verdankt das Festival seinen Erfolg. Ein Luftpostbrief, den Joe McPhee nach Willisau sandte, inspirierte «Knox» 1975 zu diesem Plakat.

Luzerner Neueste Nachrichten,
Luzern CH 23.8.77

Jazz in Willisau.

Brötzmann/Bennink

mbz. Das Jazzkonzert vom Freitagabend, 20 Uhr, wird im ersten Teil von Peter Brötzmann (as, ts, bari, bs, cl, bcl) und Han Bennink (dm, perc, div) bestritten, im zweiten Teil von der Pharoah Sanders Group.

Peter Brötzmann und der Holländer Han Bennink gehören zu den Exponenten der deutschen Free-Jazz-Szene. Zusammen mit dem belgischen Pianisten Fred van Hove haben sie die eher harte und kühlere deutsche Free-Music entscheidend beeinflusst und die dieser Musik zugestandenen Freiheiten voll ausgenützt. Brötzmann, 36-jährig, begann ursprünglich mit Dixieland, kam dann über Swing und Hard Bop zum freien Jazz des Bassisten Peter Kowald. Er spielte u. a. mit Lacy, Barbieri und Don Cherry. Der 35-jährige Bennink spielte zuerst leichte U-Musik, bevor er sich für Theolonious Monk zu interessieren und frei zu spielen begann. Man hörte ihn an der Seite von Tchicai, Don Cherry und Cecil Taylor.

Pharoah Sanders Group

Mit dem Auftritt der Pharoah Sanders Group erleben die Willisauer Besucher eine Schweizer Premiere; der schwarze Tenorsaxophonist machte sich bis jetzt in Europa sehr rar. Besonderes Gewicht erhält Sanders Auftritt aber auch, weil er John Coltrane in dessen letzten beiden Lebensjahren begleitete. «Der eigentliche Nachfolger Coltranes», urteilt Berendt. Der heute 37-jährige Musiker erhielt 1962 durch Don Cherry sein erstes Engagement. Danach arbeitete er mit Philly Joe Jones, Vi Redd, bevor er zu Coltrane kam.

Pharoah Sanders (ts, voc, perc), Kenneth Moss (p), Joseph Burnett (b), Clifford Jarvis (dm, perc).

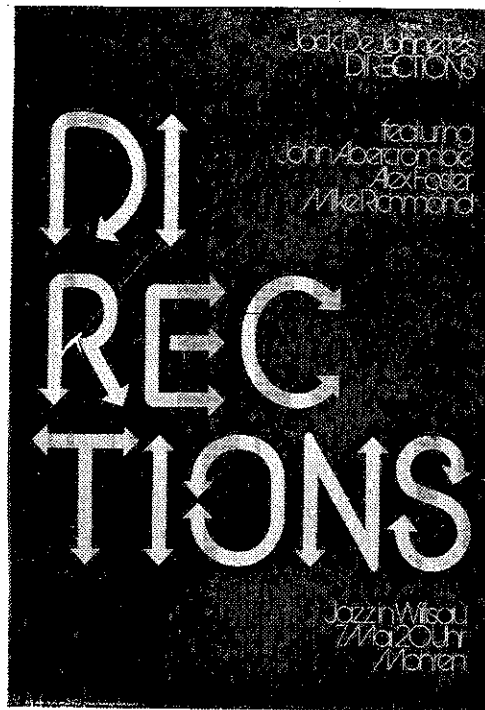

Willisau Freitag 21. März 20.00 Uhr Hotel Mohren
Chris McGregors
BROTHERHOOD OF BREATH
Chris McGregor, Ron Skrimme, Mike Osborne, Dudu Pukwana, Elton Dean, Sam Parker, Mongezi Fema, Harry Beckett, Mark Charing, Nick Evans, Rock Muller, Harry Miller, Louis Moholo



zweiten Male — inzwischen tendierte die Gruppe vor allem auf Schallplatten zu einer kompakteren Spielweise — prägen Pfeile auf dem Plakat den Namenszug «Directions». Die musikalische Kooperation innerhalb der südafrikanisch-schwarzen und englisch-weißen Grossformation «Brotherhood of Breath» symbolisierte «Knox» Troxler, indem er auf dem Plakat weisse und farbige Hände übereinanderlegte. Zwei Jahre später tauchte das selbe Symbol — dieses Mal fotografisch gestaltet — als Plakat zu den Berliner Jazztagen auf. Ähnlich erging es mit dem Plakat zum Archie-Shepp-Konzert. Wieder zeigte eine geballte schwarze Faust, aus der eine Blume entspross, auf das politische Engagement von Shepps Musik hin. In Dort-

münd erschien dann ein halbes Jahr später auf einem Plakat eine Faust, die von Blumen umrankt wurde. Auch Einheit und Vielfalt, Hinweis auf ein Solokonzert, eine Gruppe oder gar ein Doppelkonzert stellen immer wieder Darstellungsprobleme. Zwei ineinander übergehende, nur linear gekennzeichnete Konturen zweier Saxophonisten verkündeten ein Doppelkonzert mit den Quartetten von Dewey Redman und Marion Brown. Ein einzelner Finger deutete auf den Soloauftritt des Pianisten Cecil Taylor hin.

Wiederkehrende Motive

In Troxlers Plakaten gibt es auch immer wieder Motive und Symbole, die wiederkehren. So zum Beispiel der Vogel (Anthony Braxton, Jeremy Steig, diesjähriges Festival), oder die weissen Wölklein, beides Bilder für musikalische Freiheiten und Grenzenlosigkeiten. Andere, bereits mehrmals verwendete Motive sind das Saxophon (Marion Brown, Mike Osborne), das Ohr (Jarrett, letztjähriges Festival), vor allem Hände und Finger in allen Variationen sowie Flaggen.

Auf anderen Plakaten sind es Farben, die auf die Eigenarten des Konzertes hinzuweisen suchen oder eine Begebenheit, die sich vorher mit dem Künstler ereignet hat. So wie der grosse Ornette Coleman in seinem Free Jazz den Rhythmus und Blues verfremdet, so entfernt sich Troxler von der konventionellen Farbgebung der Stars and Stripes, die den Namen Ornette Colemans auf dem Plakat zierten. Statt eines kräftigen Rots verwendete Troxler ein sanfteres beinahe unreines Orange, statt des tiefblauen Hintergrundes der Sterne gab er ein eigenartiges Grün dazu. Als ein riesiges Luftpostcouvert präsentierte sich das Plakat für das Konzert mit Joe McPhee im Herbst 1975. Zustande kam diese Idee durch den regen Briefkontakt, den Troxler mit McPhee hatte, bevor er ihn überhaupt nach Willisau holen konnte.

«Knox-Art» auch auf Plattenhüllen

Seit einiger Zeit sind Niklaus Troxlers Auseinandersetzungen mit Musik und Kunst auch als Plattenhüllen zu bewundern. Er schuf das Cover für die zweite OM-LP «Kirikuki», das mit seinen vielen kleinen und verschiedenfarbigen Symbolen und Strichen als Plakat undenkbar wäre. Das Ogun-Label kleidete die Live-Aufnahmen von «Brotherhood of Breath» (der erste Willisauer Auftritt) und des Mike-Osborn-Trios in ehemalige Konzert-Plakate. Neuerdings hat die selbe Plattenfirma auch einen ausserordentlichen Auftrag nach Willisau geschickt. Troxler war für die Hülle zur Duo-Aufnahme von Stan Tracy Keith Tippett, «Tandem», verantwortlich, die aufgrund ihres musikalischen Gehaltes beinahe in Montreux den Grossen Schallplattenpreis erhalten hat. Natürlich gestaltete Troxler auch das Cover für seine erste eigene LP, «Willie the Pig», auf der die Irene Schweizer/John Tchicai Group zu hören ist.

«Knox» Troxlers Plakate sind, wie die Konzerte, zu einem Markenzeichen geworden. Kein Wunder, dass sie deshalb beinahe ebenso begehrt sind wie Eintrittskarten, dass sie als Sammlerobjekte oftmals rasch wieder von Plakatwänden verschwinden und später je länger, je mehr im Wert steigen. Für Liebhaber von «Knox-Art» sei darauf hingewiesen, dass einige der neueren Plakate im Weltformat und in limitierten Auflagen nun auch offiziell erhältlich sind.

Von Mark Theiler (Text) und Emanuel Ammon (Fotos)

L'été musical à Lucerne

De Karajan à John Coltrane



Les goûts musicaux pourront être comblés à Lucerne, cet été, puisque auront lieu à partir du 17 août, à Lucerne, les Semaines internationales de musique et, dès le 25 août, le Festival de jazz de Willisau. Selon les préférences, on entendra Jean Sibelius ou John Coltrane.

Du classique à Lucerne...

Les Semaines internationales de musique qui se prolongeront jusqu'au 9 septembre sont placées cette année sous le signe de la musique scandinave. La commémoration du 20e anniversaire de la mort de Jean Sibelius et du 70e anniversaire de la mort d'Edvard Grieg sont inscrits au programme.

Pour sa part, le Théâtre de la ville de Lucerne contribuera à cette manifestation avec la «Danse de la mort» d'August Strindberg, sous la direction de Michael Hampe. Le programme, qui comprend quelque 28 représentations, accueillera des hôtes célèbres tels que Herbert von Karajan avec l'Orchestre philharmonique de Berlin et l'Orchestre symphonique de la Radiodiffusion finlandaise.

... et du jazz à Willisau

Du 25 au 28 août, Willisau accueillera le troisième Festival international de jazz. En marge de nombreux concerts, l'organisateur du festival, M. Niklaus Troxler propose aux amateurs et ceci jusqu'à fin août, une vue générale des tendances actuelles du jazz. Le festival donnera une place d'importance à John Coltrane, mort il y a 10 ans. Au nombre des grands noms qu'on pourra entendre à Willisau, il y aura Carla Bley, Betty Carter, Pharoah Sanders, Steve Lacy, Elvin Jones, Hannibal Marvin Peterson notamment, ainsi que des groupes suisses. Ainsi, Willisau devient au fil des ans, un des lieux importants du jazz en Suisse. (ATS.)

**Berichte
nach dem
Festival**

Heute Start in Willisau

Dass die Jazz-Veranstaltungen von Willisau nicht von Pomp und Prominenz und Show leben, das weiss man seit 1966. Sie sind «einfach» (bescheiden) aufgezogen, leben aber in starkem Kontrast dazu von einer Vielfalt und Vielseitigkeit, die wiederum mit der musikalischen Qualität zusammenhängen. Nicht umsonst hat der Organisator Knox Troxler von Ueberlebensschwierigkeiten gesprochen, denn Spitzenmusiker wollen auch bezahlt sein.

Ob sie nun aus der Ostschweiz, aus England oder irgendwoher kommen, die Jazz-Freunde, alle suchen sie das gleiche: Free-, New- oder Modern-Jazz-Elemente. Anders gesagt, auf deutsch gesagt, sie kommen und wollen die überraschungsreiche und nicht-festgefahrene Musik in vollen Zügen erleben. Und sie kommen weither gereist, wie zum Beispiel 1975 der Japaner Kouhou Mori, der auf seiner Europareise in Südfrankreich vom Festival hörte.

Stellvertretend für alle andern Musiker sei hier kurz von Peter Brötzmann und Han Bennik die Rede. Die beiden gehören zu jenen Musikern, deren avantgardistisches Musikerideal eine grösstmögliche improvisatorische Frei-



Der ewig junge Charlie Mariano spielt am diesjährigen Willisauer Jazz-Festival mit Jasper Van't Hof und dem Ex-Weather Report-Perkussionisten Dom um Romao in der Schweizer Gruppe «OM» mit.

heit gewährt. Dazu gehört auch die freie Wahl der Mittel, was bedeutet, dass nicht ein paradoxer Freejazz-Zwang entsteht, sondern alle Ausdrucksmöglichkeiten angewendet werden können, ob konventionell oder völlig unorthodox, ob mit oder ohne melodischer, harmonischer oder rhythmischer Bindung. Han Bennik kann man nicht mehr als Schlagzeuger im traditionellen Sinn bezeichnen. Er beschränkt sich nicht nur auf den rhythmischen Bereich, sondern beteiligt sich an allem, was sich um ihn vollzieht, wenn nötig mit Hörnern, singender Säge...

Die Pianistin und Komponistin Carla Bley hat sich vor allem unter Musikern durch ihre Kompositionen einen ausgezeichneten Ruf geschaffen. Sie produzierte so bedeutende Werke wie die Jazz-Rock-Oper «Escalator over the Hill» und «Tropic Appetites». Carla Bley versteht es ausgezeichnet, improvisierten zeitgenössischen Jazz mit andern Musikformen glücklich zu verbinden.

Der ideenreiche Jazz kann sehr anspruchsvoll sein und lässt sich vor allem eines nicht konsumieren!

Willisau 77: Das Programm von Donnerstag bis Sonntag:

- Donnerstag, 25. August, 20 Uhr: Magog + McCoy Tyner Solo
- Freitag, 26. August, 20 Uhr: Brötzmann/Bennik + Pharoah Sanders Group
- Samstag, 27. August, 14.30 Uhr: Steve Lacy Quintet + JCO: The Carla Bley Band
- Samstag, 27. August, 20 Uhr: Om and Guests + Hannibal M. Peterson's Sunrise Orchestra
- Sonntag, 28. August, 14.30 Uhr: Enrico Rava Quintet + Elvin Jones Quintet
- Sonntag, 28. August, 20 Uhr: Andrew White Quartet, Betty Carter + John Hicks Trio, Stone Alliance. Werner Marfurt

Luzerner Neueste Nachrichten, Luzern CH
25.8.77

Mike Westbrook's Brass Band

mbz. Am Samstag und Sonntag, 12 Uhr, findet in Willisau je eine Matinee statt. Mike Westbrook ist eines der vielseitigsten und interessantesten Talente des englischen Jazz. 1958 gründete er in High Wycombe seine erste Band und 1966 gründete er mit John Surman, Mike Osborne, Malcolm Griffiths, Harry Miller und Alan Jackson sein erstes Sextett. 1968 wurde die Avantgarde-Formation ans Montreux-Jazz-Festival delegiert. Das Sextett gewann den damaligen Wettbewerb, Westbrook wurde überdies zum besten Solisten erkoren. Neben diesem «Avantgarde-Westbrook» gibt es aber auch den humorvollen Leader einer bemerkenswerten Brass-Band. Und das ist bei Westbrook kein Widerspruch. Mit der 1973 gebildeten Formation zieht er auf Londoner Strassen und Parks, in Shopping Centers, Spitälern, Altersheimen und Gefängnissen herum, tritt an Volksfesten

aut oder spielt gar mit 150 Kindern Blechmusik. Brecht/Weill-Songs und Gasenhauer, Folk Songs und Hymnen, Märche und Coltrane-Balladen — in Westbrook's Musik findet man alles.

Mike Westbrook (p, euphonium), Phil Minton (tp, voc), Paul Rutherford (tb, euphonium, voc), Dave Chambers (ss, ts, voc), Kate Barnard (t-horn, piccolo, voc), Trevor Tomkins (perc).

OM and Guests

mbz. Am Samstag, 20 Uhr, treten die OM am Willisauer Jazzfestival auf. Mit ihrem als Electronicjazz/Freemusic umschriebenen Stil haben die vier Musiker der Gruppe OM in letzter Zeit in ganz Europa Beachtung gefunden, denn sie suchen abseits der ausgetretenen Pfade des populären Rock-Jazz nach eigenen, zeitgenössischen Ausdrucksmitteln, ohne die Errungenschaften der jüngsten Jazz-Geschichte zu ignorieren. Laut «Blue Notes» gehört die Gruppe «zu den stilistischen Mitformern einer neuen Stil-Aera». Und das «Jazz-Forum» schreibt von «einer der interessantesten europäischen Gruppen seit Jahren». Obwohl hierzulande bereits gut bekannt und — in den dem Jazz gebotenen Grenzen — erfolgreich, darf man auf den Auftritt in Willisau besonders gespannt sein. Hier wird nämlich OM mit drei prominenten Musikern erweitert: mit dem bekannten Altsaxophonisten Charlie Mariano, der schon bei Charles Mingus und McCoy Tyner spielte und bereits in den 50er Jahren einen grossen Namen hatte; mit dem holländischen Keyboard-Spieler Jasper van't Hof, einem der Hauptvertreter der europäischen Jazz-Rock-Synthese; sowie mit dem brasilianischen Perkussionisten Dom Um Romão, der u. a. bei Weather Report spielte. OM: Urs Leimgruber (ss, ts, bcl, fl), Christy Doran (g), Bobby Burri (b), Fredy Studer (dm, perc). Gäste: Charlie Mariano (ss, as, fl, nagaswaram), Jasper van't Hof (keyb), Dom Um Romão (perc).



Hannibal M. Peterson's Sunrise Orchestra

Ebenfalls am Samstagabend werden in Willisau Hannibal Marvin Peterson (tp, voc), Diedre Murray (cello), Steve Neil (b), Makaya Ntshoko (dm) zu hören sein. «Hier haben wir endlich wieder einen Trompeter, der keine Angst hat vor dem strahlenden, blechernen Klang seines Instruments... und der in die Linie der grossen Trompeter der Jazz-Geschichte gehört...», frohlockte Joachim Berendt. Wo der 29-jährige Hannibal auftritt, da schlagen Kritikerherzen höher: Die «New York Times» nannte ihn «den Muhammad Ali der Jazz-Trompete». Hannibal hatte bei Roy Haynes, Pharoah Sanders und Elvin Jones gespielt, bekannt wurde er aber vor allem im Orchester von Gil Evans. Sein Spiel ist von Coltrane geprägt, seine Musik umfasst Theatralik, Humor, Swing, Soul, Klang. Aber Hannibal ist — wie Coltrane — auch religiös: «Klang ist eines jener Dinge, die in Charakter, Struktur und Intervallen unsterblich sind. Er ist die offensichtlichste, konkrete Offenbarung des Grossen Geistes... Klano — oder Musik — kann helfen, Geist und Körper zu erheben, zu erwei-

Fortsetzung
den und zu stimulieren» (Hannibal). Seinen Namen hat er aus Affinität zum karthagischen Hannibal, aber auch aus Liebe zu den Elefanten gewählt.
Freiämter Tagblatt,
Wohlen CH 25.8.77

Vierversprechendes Willisauer Jazz-Festival

Dritte Auflage John Coltrane gewidmet

spk. Zum drittenmal findet ab heute Donnerstag bis Samstag das Jazz-Festival von Willisau statt, das dieses Jahr dem vor zehn Jahren gestorbenen Saxophonisten John Coltrane gewidmet ist. Mehrere seiner früheren Begleiter werden mit ihren heutigen Formationen im Luzerner Hinterland auftreten. Wie bereits im vergangenen Jahr werden die Konzerte in einer speziell errichteten Festhütte abgehalten. Mit seinem Programm, das ausschliesslich dem neuen und freien Jazz gewidmet ist, spielt Willisau unter den rund 50 europäischen Jazz-Festivals bereits eine wichtige Rolle. Mit der Ausdehnung der Festivaldauer auf vier Tage und einem immer attraktiveren Programm darf man dem diesjährigen Musikfest mit grossen Erwartungen entgegensehen.

Zwölf Konzerte an vier Tagen

Eröffnet wird das Festival am Donnerstag mit dem Auftritt der Schweizer Gruppe «Magog» und der Gruppe des argentinischen Saxophonisten Gato Barbieri. Am Freitag spielen zuerst das Free-Jazz-Duo Peter Brötzmann und Han Bennink und anschliessend die Pharoah Sanders Group. Den Auftakt am Samstagabend macht Steve Lacy mit seinem Quintett, und als zweites erfolgt der vielversprechende Auftritt des Jazz Composers Orchestra der Pianistin Carla Bley. Dass die Luzerner Jazz-Gruppe «OM» den Samstagabend eröffnet, erstaunt nicht so sehr, wenn man weiss, dass sie zu den führenden Electric-Jazz-Gruppen Europas mitgezählt werden muss. Sie wird denn auch dieses Jahr von namhaften «Guest-Stars» wie Charlie Mariano, Jasper van Hof und dem brasilianischen Perkussionisten Dom Um Romão verstärkt. Auch Hannibal Marvin Petersons «Sunrise Orchestra», ebenfalls am Samstagabend, wird mit dem ehemaligen Coltrane-Pianisten Mal Waldron und dem Basler-Japaner Makaya Ntshoko über spektakuläre Schützenhilfe verfügen können. Am Sonntagabend findet zuerst ein Konzert mit namhaften ECM-Stars wie Enrico Rava, Bobo Stenson, Palle Danielsson und Jon Christensen statt, bevor Elvyn Jones mit seinem Quintett zweifellos für einen (zumindest optischen) Höhepunkt sorgen wird. Den Abschluss des Festivals macht am Sonntagabend nach dem Andrew White Quartett der langjährige Coltrane-Pianist McCoy Tyner.

Der Weltspiegel, D
14.8.77

Jazz-Reisen

Festivals von Frankreich bis Polen,
vom späten Sommer bis Weihnachten

Die Zahl der Jazz-Festivals nimmt jährlich zu. Schlägt man die Sparte Festivals im „Jazz Podium“ August 1976 auf, findet man 14 Angaben, 1977 im gleichen Zeitraum bereits 18 Veranstaltungen. Sicherlich, es gibt die jazzgeschichtemachenden Dauerbrenner-Festivals, deren Namen in der Musikgeschichte bereits einen festen Platz haben. Aber diese eingefahrenen Veranstaltungen, wie zum Beispiel in Moers im Juni dieses Jahres oder in Antibes haben durch ihre verhältnismässig lange Existenz viel an Frische und Ursprünglichkeit

verloren. Nicht zuletzt durch ihr sich Jahr für Jahr vergrößerndes Programm und einen wachsenden Publikumsstrom in der Hauptsaison erlitten sie eine nicht geringe Einbuße an Intimität.

Die Bundesrepublik und West-Berlin (mit seinen seit 1964 existierenden novemberlichen „Jazztagen“) ist das festivalfreundlichste Land Europas in der musikalischen Nachsaison. Da ist zunächst ein zwanzigtägiges Festival, vom 26. August bis zum 17. September, anlässlich des 25jährigen Bestehens des Frankfurter Jazzkellers mit einer Reihe jener Musiker, die dem deutschen Jazz internationale Anerkennung verschafft haben.

Für den Jazzfreund, der kommerziellere Dixie-Strömungen nicht ablehnt, plant Mönchengladbach vom 11. bis zum 12. November ein „Internationales Hot Jazz Festival“. Abgesehen von den Berliner Jazztagen vom 2. bis zum 6. November kann derjenige, der auch in der Adventszeit nicht ohne Jazz sein kann, zu den Jazztagen nach Hannover vom 9. bis zum 11. Dezember reisen.

Mit drei Festivals im August, September, Oktober bis Anfang November folgt Österreich. Zum zweiten Mal treffen sich dort Musiker auf dem Schloß Moosham im Salzburger Land zu den „Tagen der freien Musik“. Die Idee dieses Meetings, das dem Publikum sowohl morgendliche Seminare wie abendfüllende Konzerte vom 17. bis 21. August anbietet, geht auf eine Idee des Beethoven- und Jazzpianisten Friedrich Gulda zurück. In diesem Jahr wird durch das Mitwirken von Günter Rabl und Paul Fickl, Friedrich Gulda mit Ursula Anders (dr), besonders aber durch das Erscheinen des Geigers Leroy Jenkins mit seinem „Revolutionary Ensemble“, Don Cherrys, und des „Sunrise Orchestras“ unter Leitung von „Hannibal“ Marvin Peterson, ein besonders attraktives Programm angeboten. Was allerdings mit der Selbstdarstellung der kahlgeschorenen Männlein und Weiblein der Berliner AA-Kommune, die von sich behaupten „einen neuen geilen Sozialismus“ zu verbreiten und „die Kleinfamilie aussaugen wollen“, an Aussage für die freie Musik erreicht werden soll, mag Friedrich Gulda wissen, ich weiss es nicht.

Ein Trip nach Frankreich vom 17. bis zum 24. August dürfte sich wegen des Jazz-Festivals von Chateaufallon lohnen. Neben Pharoah Sanders (ts) treten balinesische Musiker und Tänzer auf, und Jazzstars wie Sam Rivers.

Als das bedeutendste musikalische Nachsaisonereignis empfiehlt sich vom 25. bis zum 28. August das 3. Jazzfestival in Willisau, Schweiz. Ein Coltrane-Memorial, anlässlich des 10. Todestages von „Trane“, das Musiker präsentiert, die von Coltrane gefördert und dem breiten Publikum vorgestellt wurden. Allen voran der großartige Tenorist Pharoah Sanders, Sanders, der verschiedentlich für Europa angekündigt und wieder abgesagt worden war, könnte diesmal mit seiner Gruppe durchaus zum zentralen Pol dieses Festivals werden. Was Willisau gegenüber dem vollgestopften Programm der Berliner Jazztage so, wohlthuend unterscheidet, ist die Tatsache, daß in den sechs Konzerten lediglich elf Gruppen auftreten. Selbst wenn, wie am Sonntagabend und Sonntag zwei Konzerte an einem Tag stattfinden, gibt es zwischen den Konzerten genügend Pause zum Verschnaufen.

Wer Schwedens Metropole Stockholm und damit die skandinavische Jazzszene kennenlernen möchte, kann dies vom 23. bis zum 30. August bei den Stockholmer Jazztagen tun.

Für Polen- und Jazzliebhaber interessant: die Jazz Jamboree in Warschau vom 19. bis zum 24. Oktober, sowie das Krakower „All Souls Day Jazz Festival“. Freilich erfährt man meist erst nach dem Kartenkauf was an internationalem Aufgebot die Bühne bevölkert. Aber ein Einblick in die polnische Jazzszene hat durchaus seine eigenen Reize und kann garantiert werden.

Und wer sich vielleicht in Polen mit einem preisgünstigen Fellmantel versorgt hat, dem wird eine Reise vom 31. Oktober bis zum 2. November zum Jazz Live Festival ins möglicherweise schon winterliche Graz nicht schrecken. H.-D. Grünfeld

Jazz in Willisau

Stone Alliance

mbz. Am Sonntagabend, 20 Uhr, treten in Willisau noch drei Gruppen auf, die Stone Alliance, das Andrew White Quartet und Betty Carter mit dem John Hicks Trio.

Der Saxophonist Steve Grossman, den man bei Elvin Jones an der Seite des Sopransaxophonisten Dave Liebman gesehen hat, ist stark von John Coltrane beeinflusst. In den siebziger Jahren trat er in der Miles-Davis-Gruppe die Nachfolge, von Wayne Shorter an (auch Liebman spielte bei Davis). Unter anderem nahm er mit Miles Davis die LP's «Live Evil», «On the Corner» und die «Fillmore»-Konzerte auf. Seit er den Supertrompeter verlassen hat, besinnt sich Grossman wieder vermehrt auf die Tradition John Coltranes und versucht, dessen Spielweise auf den Jazz der siebziger Jahre zu übertragen. Mit ihm spielen die prominenten Musiker Gene Perla (b), Don Alias (dm, perc).

Andrew White Quartet

Von Andrew White gibt es bereits rund 30 LP's, alle auf eigenem Label erschienen (Andrew's Music), alle mit weissem Umschlag und seinem Namenszug in Goldbuchstaben. Doch in Jazz-Nachschlagwerken wird man seinen Namen vergeblich suchen. Andrew White hat gewissermassen unter Ausschluss der Jazz-Kritik Furore gemacht. Er passt ausgezeichnet zum diesjährigen Willisauer Festival, denn er ist sozusagen der «Nachlassverwalter» Coltranes: er hat 200 Coltrane-Soli in Noten umgesetzt und verlegt. White wurde 1942 in Washington geboren und begann seine musikalische Karriere als Oboist beim American Ballet Theater, begleitete aber auch Soul-Musiker wie Otis Redding, Stevie Wonder und die Gruppe «Fifth Dimension». Studioaufnahmen von ihm gibt es auch mit McCoy Tyner, Weather Report und Stanley Turrentine. Er spielt verschiedene Saxophone, Hörner, Piano und Bass. Ausserdem komponiert er. Musikalisch steht er in ständigem Wechsel zwischen Free Jazz und Bebop. «Er ist», so Marion Brown, «ein Genie!» Andrew White (reeds), Mal Waldron (p), Erich Peter (b), Billy Brooks (dm).

Betty Carter & The John Hicks Trio

Der letzte Abend des Willisauer Festivals vermittelt uns die Bekanntschaft mit einer der grossartigsten, gleichzeitig aber auch einer der unbekanntesten Jazz-Sängerinnen: Betty Carter. Dass sie so unbekannt ist, dürfte auf ihre weitgehende Abstinenz vom Show-Business zurückzuführen sein. Ihr Gesang ist unkonventionell, kompromisslos, modern und dennoch voller Soul. Betty Carter (bürgerlich: Lillie Mae Jones) wurde 1930 in Flint (Michigan) geboren. Sie studierte Klavier in Detroit, debütierte 1946 als Sängerin, ging 1948 mit Lionel Hampton auf Tournee und trat in Nachtclubs von New Jersey auf. 1958 bis 1959 sah man sie bei Miles Davis, 1963 mit Sonny Rollins in Japan und 1964 in London. Ihr Gesangsstil trug ihr damals den Beinamen «Betty Be-Bop» ein. Es folgten Auftritte mit John Coltrane, Pharoah Sanders und Joe Henderson. 1970 gründete sie ihr eigenes Label («Bet-Car»); weil sie nur auf eigenen Platten ihre Musik kompromisslos veröffentlichten könne. In Willisau tritt sie mit ihrem eigenen John Hicks Trio auf.

Betty Carter (voc), John Hicks (p), Calvin Hill (b), Cliff Barbaro (dm).



McCoy Tyner im zweiten Teil des Eröffnungskonzertes des diesjährigen Jazz-Festivals. Bild Robert Leu

Drittes Willisauer Jazz-Festival eröffnet

McCoy Tyner — Auftakt zum «Coltrane Memorial»

M. BUHOLZER / M. RÖSCH

Am Donnerstagabend wurde die dritte Auflage des Willisauer Jazz-Festivals eröffnet, das in Erinnerung an den vor zehn Jahren verstorbenen Free-Jazz-Pionier als «John Coltrane Memorial» konzipiert ist. Das erste von sechs Konzerten bestritten die Schweizer Formation Magog und der schwarze Pianist McCoy Tyner.

Wer noch das letztjährige Eröffnungskonzert des Art Ensembles of Chicago in Erinnerung hat, dem wird das vom Donnerstag einen eher nüchternen Eindruck gemacht haben. Das mag einerseits auf die dargebotene Musik zurückzuführen sein. Der eigentliche Grund dürfte jedoch in der Verlegung der Bühne zu suchen sein. Waren die Musiker im letzten Jahr in der Mitte der Festhalle plaziert, so wurde die Bühne jetzt ans Ende des langen Saales verlegt. Der Kontakt zwischen Musiker und Publikum, so scheint uns,

Gato — vollwertig ersetzt

mbz/mr. Für viele Leute mag der Ausfall von Gato Barbieri am Willisauer Jazz-Festival eine Enttäuschung sein, Programmänderungen bei Festivals sind jedoch unvermeidlich, wenn die «Stars» die Veranstalter mit der Vertragsunterzeichnung hinhalten und nach erfolgter Programmierung unter Druck setzen, um horrenden Gagen zu erzwingen. Niklaus Troxler hat die Konsequenzen gezogen und auf Barbieri verzichtet. Wir glauben, dass er durch McCoy Tyner vollwertig ersetzt wurde.

war im vergangenen Jahr direkter. Mit der konventionellen Bestuhlung wird über-

dies die Distanz der Mehrheit des Publikums zum Geschehen auf der Bühne grösser. Das wirkt sich sowohl optisch wie akustisch negativ aus und beeinträchtigt so auch die Atmosphäre. Die Musik füllt die grosse, akustisch ohnehin problematische Festhütte nicht aus. Das hat natürlich auch für die Musiker Konsequenzen: Es fällt ihnen schwer, mit den hinteren Zuschauerreihen eine Verbindung zu schaffen.

Magog undifferenziert

Vor allem das Schweizer Sextett Magog mit einem zeitgenössischen, dem Bop, Free und Rock verpflichteten Jazz dürfte unter diesem Umstand gelitten haben. Im ersten Teil des Konzertes war eine Unterscheidung der Bläser kaum möglich. Ein vom Hörer als «Geräuschpegel» empfundener Grund-Sound verwischte die einzelnen Instrumente. Erst während dem zweiten Set der Gruppe wurden die Anlagen optimal angesteuert.

Hat man die Gruppe seit ihrer Grün-

dung im Jahre 1971 verfolgt, so konnte man sich am Magog-Auftritt des Eindrucks einer gewissen musikalischen Stagnation nicht erwehren. Dies obwohl sich die Gruppe aus ausgezeichneten Musikern zusammensetzt. Die gemeinsame und intensive Entwicklung ihres musikalischen Konzeptes scheint unter den gegebenen Umständen (anderweitige Verpflichtungen der Musiker) offenbar nicht optimal zu sein. Neben den teilweise ausgezeichneten Leistungen der einzelnen Musiker sticht vor allem der neue Saxophonist der Gruppe, Heiner Althaus, hervor. Der Andy-Scherrer-Schüler hat sich voll in die Gruppe integrieren können und vermag die entstandene Lücke (Ausfall von Scherrer) mit seinen bemerkenswerten Fähigkeiten zu füllen.

Das Echo des Freundes

Der eher konzertante Solo-Auftritt des ehemaligen Coltrane-Pianisten McCoy Tyner entsprach — im Gegensatz zu Magog — den räumlichen Bedingungen in der Festhütte besser. Tyner sorgte für einen ersten Höhepunkt des Willisauer Festivals und bewies, dass die oft verwendete Umschreibung für seine Musik, «Echoes of a friend» (wie auch die einzige Solo-LP Tyners heisst), keine Übertreibung ist. Er rief beim Zuhörer die Erinnerung an den legendären «Trane», von dem er zahlreiche Kompositionen verwendete, wach. Und wenn man für Augenblicke vergass, dass man sich im Jahre 1977 und in einer Festhütte in der Schweiz befand, dann erwartete man zuweilen wirklich den Einsatz von Coltranes vollem Saxophon-Sound.

McCoy Tyner wurde seinem Ruf als einer der wichtigsten zeitgenössischen Pianisten des Jazz voll gerecht. Beeindruckend seine perfektionierte Spieltechnik mit wuchtigen, schweren Bassbewegungen, aus denen er feingliedrige Improvisationen entstehen lässt. Tyners Musik entwickelt sich hörbar aus der ehemaligen Zusammenarbeit mit Coltrane. Dabei ist es allerdings weder reiner Free- noch konventioneller Jazz. Tyner könnte sich mit seiner modalen Spielweise als Wegbereiter eines neuen amerikanischen Jazz-Stils erweisen, der auf harmonisch-melodiosen Strukturen aufgebaut ist, ohne in seichte «Schönheits-Klischees» zu gleiten. Abseits der musikalischen Extreme sucht er einen Weg, der in der schwarzen Tradition verwurzelt bleibt. Erstaunlich, wie Tyner trotz der vorgerückten Stunde (er spielte erst nach 23 Uhr) das Publikum zu konzentriertem Zuhören bewegen konnte; nur wenige Leute verliessen das Konzert vor dem Schluss um 1 Uhr und im Saal herrschte eine — für Festival-Massstäbe — ungewöhnliche Ruhe.

McCoy Tyners Konzert war ohne Zweifel ein ausgezeichnetes und verheissungsvoller Auftakt zu einem «John Coltrane Memorial», das verschiedene Aspekte der Coltrane-Nachfolge und seiner Einflüsse auf die heutige Jazz-Szene aufzeigen will.

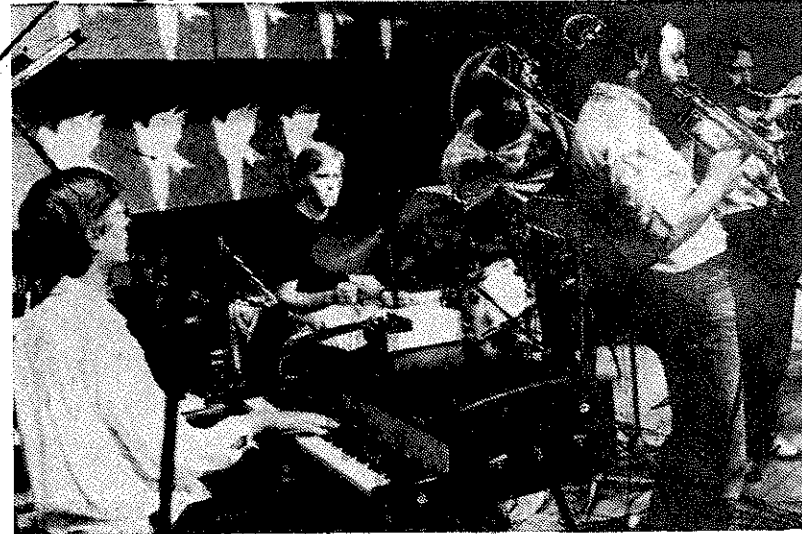

Jazz a Willisau

Giovedì sera si è aperta a Willisau, località dell'entroterra lucernese, l'annuale festival del jazz, che rappresenta ormai una delle rassegne meglio affermate in Svizzera. Per ricordare i dieci anni della scomparsa del sassofonista John Coltrane, il festival ha assunto quest'anno il nome di «John Coltrane Memorial». Nella foto in alto: il sestetto svizzero «Magog» che ha inaugurato il primo concerto. Nella foto piccola: il pianista McCoy Tyner che ha sostituito all'ultimo momento il complesso di Gato Barbieri.

(Photopress)



hits and show - pop - jazz

Jazz in Willisau: Triumph für Elvin Jones

Auch das diesjährige Jazz-Festival in Willisau wurde zu einem Erfolg. An den vier Tagen traten so profilierte Musiker wie McCoy Tyner, Hannibal M. Peterson, Elvin Jones, Betty Carter und andere auf. Gewidmet war das Festival dem 1966 verstorbenen Saxophonisten John Coltrane.

Ein Höhepunkt war der Sonntagnachmittag mit den beiden Gruppen Enrico Ravas und Elvin Jones', die beide starke Persönlichkeiten mit ausgeprägtem Stilsinn sind.

Der Italiener Enrico Rava (tr) stellte mit seinem Quartett einen ehrlichen, offenen und engagierten Modern Jazz vor, der sehr vom korrekten Zusammenspiel, andererseits aber auch von den wie zufällig aneinandergereihten losen (Improvisations-)Sätzen lebte.

Sowohl die Rhythmus-Sektion mit J.F. Jenny-Clakre (b) und Aldo Romano (dr) als auch das Bläserduo Rava und Massimo Urbani (as) vermochten sich mit expressionistischen Solo-Exkursen als starke Musikerpersönlichkeiten zu profilieren. Jenny-Clarkes Bassvorstellung gehört wohl zum Exquisitesten in seiner Gattung.

Im zweiten Konzert feierte der 50jährige Schlagzeuger Elvin Jones, einst auch in Coltranes Band, mit seinen ziemlich viel jüngeren Mitmusikern einen richtigen Triumph. Mit seiner vorbildlichen Vitalität war er nicht nur als Begleiter ein einfühlsamer Antreiber, sondern auch als Solist ein vielseitiger und technisch brillanter Artist.

Grenchner Tagblatt
Grenchen CH
30.8.77

Daneben sind auch die Soli Chico Friedmans (ts, ss, fl) und Ryo Kawasakis (g) eine Erwähnung wert. Der klassisch-moderne Jazz der Jones-Band, in den 60er Jahren fassend, ist ein konzentriertes Bündel Dynamik, Spielfreude und Können. Eine brillante Rhythmus-Sektion, interessante Solovorträge, flüssige Wechsel und integratives Gesamtspiel liessen die praktische volle Festhalle während rund zwei Stunden kaum zum Verschnaufen kommen. Die mit frenetischem Beifall verlangte Zugabe war berechtigt und liess das Publikum nochmals richtig ausflippen.

R. Ankli/Christoph Minder

Neues aus Jazz & Pop Neues aus Jazz & Pop

Jazzfestival Willisau: Publikum kam in Scharen

Vielversprechender Beginn

«Knox» Troxler dürfte am ersten Festivalabend wohl für die nächsten 24 Stunden jegliche Gedanken über ein allfälliges Defizit vergessen haben. Das Eröffnungskonzert vom Donnerstagabend brachte nämlich eine fast ausverkaufte Festhalle — und natürlich hochklassige Musik.

Die Festivalbesucher kamen vor allem um McCoy Tyner zu sehen. Doch die Schweizer Formation Magog war an diesem Abend mehr als eine Zugabe. Ohne den angekündigten Pierre Favre, dafür mit dem vollständigen Jazz-Live-Trio als Kern, Peter Frei (b), Peter Schmidlin (dm) und

neuen Saxophonisten Heiner Althaus erwähnt werden, der sich ausgezeichnet ins Gruppenggefüge eingearbeitet hat; da wären Hans Kennels Trompeten- und Horn-

Von Mark Theiler

dem schlechthin hervorragenden Klaus König (p, e-p) sowie den Bläsern Paul Haag (tb), Hans Kennel (tp, flgh) und Heiner Althaus (ss, ts) spielte Magog ein an Höhepunkten reiches Set, wie selten schon einmal. Ihr wie erwartet stilmässig weit gefächertes Repertoire, liess auch viel Raum für Besetzungsspielereien. Das Sextett musizierte selten, höchstens bei den Anfangs- und Endthemen, als Ganzes zusammen. Weite Passagen waren für begleitete Soli offen, doch meistens ging die Strukturierung der einzelnen Nummern sogar so weit, dass man im Trio, Duo oder nur noch solo weiterspielte. Diesbezügliche Glanzstücke waren Peter Schmidlins äusserst originelles und melodisches Drumsolo im ersten, und Paul Haags Paraforceleistung an der Posaune im zweiten Teil. Nur von Haag und Schmidlin zu reden wäre ungerecht. Da muss auch die Leitung des



McCoy Tyner

Drittes Jazz-Festival im Luzerner Hinterland

«Coltrane Memorial» in Willisau

Gleich mit einer Programmänderung hat gestern Donnerstag in Willisau (LU) das dritte Internationale Jazz-Festival begonnen. Anstelle des südamerikanischen Saxophonisten Gato Barbieri trat der ehemalige Coltrane-Pianist McCoy Tyner zu einem Solo-Konzert, dieses Jahr sein einziges in Europa, an. Das diesjährige Willisauer Festival ist in Erinnerung an den vor 10 Jahren verstorbenen John Coltrane als «John Coltrane Memorial» aufgezogen.

BN. «Barbieris gestriger Auftritt wäre der einzige in Europa gewesen, da die andern alle ausgefallen waren. Dadurch wäre es einfach zu teuer gekommen», meinte Willisau-Initiant Troxler gegenüber den BN. Trotz des Ausfalls wird auch die dritte Auflage von «Willisau» die junge Tradition fortsetzen: Abseits vom grossen Schallplattengeschäft soll dem Publikum — nach den Vorbestellungen werden 1000 pro Konzert erwartet — lebendige und zeitgenössische Musik geboten werden. Zu den Raritäten gehören die Auftritte der Pharaoh Sanders Group und von Elvin Jones. Der Eintrittspreis pro Konzert beträgt 24 Franken. Wenn dies zu teuer ist, der kann am Samstag und Sonntag je um 12

Uhr für 2 Franken die «Mike West Group» hören.

Heute abend treten das Duo Peter Brötzmann/Han Bennink sowie die Pharaoh Sanders Group auf. Morgen nachmittag sind das Steve Lacy Quintet und die Carla Bley Band zu hören. Abends spielt die Schweizer Gruppe OM, mit Charlie Mariano, Jasper Van't Hoff und Um Romao verstärkt. Nach ihnen folgt das Sunrise Orchestra von Hannibal Marvin Peterson. Am Sonntag nachmittag schliesslich tritt nach dem italienischen Enrico Rava Quintet der amerikanische Schlagzeuger Elvin Jones auf. Das Festival wird am Sonntag abend mit Andrew White und Betty Carter beschlossen.

klänge zeitweise nicht unähnlich jenen, wie man sie dann heute abend bei Hannibal Marvin Peterson zu hören bekommen wird, und da sass ein Klaus König hinter den beiden Pianos, wie man ihn kennt: das Gruppenspiel mit beinahe kühlem Intellekt leitend, und als Solist aber selbst äusserst ideenreich und swingend.

McCoy Tyner: Schwarze Kraft und Intensität

Coltranes ehemaliger Pianist McCoy Tyner hielt, was man sich von ihm und seinem Soloauftritt versprach. Sein Konzert war das reinste Coltrane-Memorial. Kraftvoll türmte er mit der linken Hand Akkorde auf Akkorde und gab mit der rechten Melodien oder noch mehr Akkorde dazu. Sein Spiel ist Ausdruck höchster Intensität und sprudelnder Energie, auch wenn Tyner den Rahmen des Modalen nicht verlässt. Doch was Tyner mit der gegebenen Freiheit anzufangen weiss, erstaunt jedesmal wieder. Vielleicht aber war sein So-

loauftritt um einiges vielfältiger und konzentrierter, als bei einem Sextett-Konzert, wie es ursprünglich vorgesehen war. Lange nach Mitternacht war es, als Tyner dann wieder hinter der Bühne verschwand, um anderntags wieder nach den Staaten zurückzukehren. Auf jeden Fall war Tyners kurzer und einziger Europaabstecher diese Reise und ihren Preis wert.

Ohne lange Anlaufzeit, wie das sonst bei anderen Festivals der Fall ist, schien Willisau-Jazz bereits am ersten Abend voll da zu sein. In Willisau werden nicht schale Vorspeisen serviert, sondern nur Ereignisse. Vielleicht macht auch das, neben anderen bereits als bekannt vorausgesetzten Positiva, das Festival so beliebt.



Quand deux musiciens en écoutent d'autres: Steve Lacy et Mal Waldron.

Il fallait, nous l'avons dit il y a une semaine, la passion du graphiste Niklaus Troxler pour transformer Willisau, petite cité lucernoise, en lieu capital, en Europe, de rencontre entre le jazz (un certain jazz écartant le vedettariat traditionnel) et son public.

La partie est gagnée. Il y avait cette année, du 25 au 28 août, six concerts retransmis par la radio et la TV, 14 orchestres, 63 musiciens. Le budget tourne autour de 150 000 fr., couvert par les entrées (au moins 8000 fr.), quelques appuis publicitaires et les garanties de la commune, du canton et même de la Confédération. Willisau ne souhaite pas devenir un « marché de musiciens ». Les orchestres ne sont pas trop nombreux. Les musiciens, en conséquence, disposent du temps nécessaire pour s'exprimer en toute liberté, jouant tant qu'ils veulent, s'arrêtant quand ils le désirent, trouvant le contact le plus propice avec le public sans « répression » de leurs discours. Cette élasticité change évidemment avec les programmes beaucoup plus minutés, par la force des choses, des super-affiches de Montreux. C'est ce que beaucoup apprécient, cette possibilité de sauvegarder l'aspect « fête » de la manifestation.

Trois grands moments

Pourtant, si le Festival de Willisau laissera d'incandescents souvenirs, il s'est quelque peu décomposé, le dernier soir, dans un climat qui n'avait plus rien à voir avec les moments jubilants qui précédèrent.

A qui la faute? On peut presque affirmer « à Gato Barbieri »! En effet, celui-ci n'ayant pas respecté son engagement pour le premier soir, les organisateurs le remplacèrent par McCoy Tyner, qui était prévu originellement, lui, pour assurer l'apothéose du dernier concert. Ce dernier concert, il fallut le meubler autrement, en parant au plus pressé. Ajoutons à cela qu'il débuta trop tard (21 h. 30 au lieu de 20 h.) et que, sous la pluie qui se remettait à tomber, beaucoup préféraient déjà se diriger vers leur couchette, voire en direction de leur travail à reprendre, parfois fort loin, au matin d'un lundi qui ne serait plus de fête...



Pharoah Sanders, à l'arrière-plan son contrebassiste Joseph Burnett « planant ».

Trois grands moments illuminent ce festival.

McCoy Tyner, en piano solo pour son seul concert européen de l'année. La maturité seigneuriale et brûlante d'un des principaux créateurs actuels. Une musique intense, montant jusqu'à des climats étincelants (oh! ce « Chasin' the Trane »), ou, à un certain moment, d'une mélancolie déchirante évoquant Mahler.

Plaisir différent, sur fond de joie exubérante, avec le Jazz Composer's Orchestra de Carla Bley, fascinant mini-big band d'où émergeaient, les plus impressionnantes, les voix du tromboniste Roswell Rudd, du saxophoniste Elton Dean et du tuba de Bob Stewart. Carla Bley, compositrice inspirée,

so richtig mitreissend und bilderreich entfaltende Jazz der Magog legt in jeder ihrer Nummern eine unglaubliche Fülle markanter Einfälle dar; derart viel, dass sie oft, ohne voll ausgespielt zu werden, im Ansatz stecken bleiben müssen. Eine wirkliche Ueberraschung war der anstelle Andy Scherrers neu hinzugekommene junge Saxophonist Heiner Althaus, der der momentan leicht stagnierenden Entwicklung dieser Gruppe möglicherweise mit neuem Antrieb begegnen kann.

Tribut an John Coltrane

Nach der Pause dann war der Saal plötzlich voll und die Bühne bis auf einen Konzertflügel leer. Nach einigem Hin und Her — kommt er oder kommt er nicht? — klappte es also doch und die Bühne betrat der amerikanische Pianist McCoy Tyner; ein Genius seines Instrumentes und beinahe schon ein Mythos. Vorgesehen war ursprünglich ein Auftritt zusammen mit seiner derzeitigen Gruppe, doch musste sich das Publikum mit ihm solo « begnügen ». In fast andächtiger Versunkenheit brachte das Publikum seinen stillen Tribut dar, zum einen dem grossartigen Künstler, zum andern wohl auch John Coltrane, zu dessen engsten Mitspielern McCoy Tyner von 1959 bis 1965 gehörte und zu dessen zehnten Todesjahr Niklaus Troxler in grosser Verehrung für den unvergesslichen Tenorsaxophonisten und Erneuerer im Jazz das Festival unter das Motto « John Coltrane Memorial » gestellt hat.

Um seine Musik zu beschreiben, müsste man unweigerlich in Superlative verfallen, besser also: man erlebt sie selber. McCoy Tyner ist ein — und das sei hier positiv angewandt — Aesthet unter den Pianisten. Wie er mit präziser Virtuosität den Saal mit Klängen von gewaltiger Vehemenz, geradezu zärtlicher Sanftheit und kristallener Reinheit erfüllte, seinen unerschöpflichen, nicht selten melodischen Ideenreichtum in äusserster Konzentration interpretierte und selbst die Stille noch als Musik « erklingen » liess, war ein Genuss ohnegleichen. Willisau 77 hat seinen ersten Höhepunkt gesetzt.

Heute in Willisau ...

14.30 Uhr: Steve Lacy Quintet und The Carla Bley Band.

20 Uhr: OM and Guests und Hannibal M. Peterson's Sunrise Orchestra.

... und morgen

14.30 Uhr: Enrico Rava Quintet und Elvin Jones Quintet.

20 Uhr: Andrew White Quartet, Stone Alliance und Betty Carter & John Hicks Trio.

Karten sind für alle Konzerte noch erhältlich.

Das Jazzfestival Willisau 77 hat begonnen

Vielversprechendes Eröffnungskonzert mit Willisauer Premieren

Mit der Schweizer Gruppe «Magog» und dem berühmten schwarzen Pianisten McCoy Tyner wurde das dritte Willisauer Festival glanzvoll eröffnet. Was der Publikumsaufmarsch betrifft, hat der Konzertmarathon vielversprechend begonnen.

Es war noch nie in Willisau aufgetreten, obwohl es schon seit einiger Zeit zu den Schweizer Spitzengruppen zählt: das Sextett Magog. Als Jazz Live-Trio sind Klaus Koenig (Piano), Peter Frei (Bass) und Peter Schmidlin (Schlagzeug) einem weiten Hörerkreis aus unzähligen Radioproduktionen ein Begriff. In diesen Produktionen war es jeweils die Aufgabe des Trios, Solisten verschiedenster Jazzrichtungen in Live-Auftritten zu begleiten. Diese Aufgabe forderte von den Musikern vielseitiges Können und grosse Einfühlungsgabe in die Musik des Gast-solisten. Die Herkunft aus dieser Aufgabe heraus war denn auch im Willisauer Konzert zu hören. Das Jazz Live-Trio komplettieren Hans Kennel (Trompete), ein international erfahrener Musiker, Paul Haag (Posaune) und Heiner Althaus (Saxophon) zur Gruppe «Magog». Auffallend an ihrer Musik ist die Schematisierung ihrer Stücke: peinlich genau komponierte und einstudierte Themen, die die ausgiebigen freien Solo-Improvisationen jedes einzelnen Musikers unterbrechen, in dieser planmässigen Abwicklung auf die Dauer etwas monoton wirkend. Wenn es Unterschiede in «schwarzer» und in «weisser» Musik

gibt, auch zwischen amerikanischer und europäischer, hier trat er zu Tage: die Magog-Musiker wirkten in ihren Improvisationen eher rational, überlegt, vielleicht stellenweise auch zu technisch; eher denn gefühlhaft. Diesem Umstand entspricht auch die erwähnte schematische Gliederung ihrer Werke, meist Kompositionen von Klaus Koenig und Hans Kennel. So bildeten die sechs Musiker eine Einheit, in der jeder seinen gleichberechtigten Platz einnimmt, technisch brillant und musikalisch hochstehend.

Er kommt, er kommt nicht, er kommt ...

So lautete das Rätselspiel um das Engagement des grossen schwarzen Pianisten McCoy Tyner. Als langjähriger Pianist von John Coltrane, dessen Gedenken das Willisauer Festival aus Anlass seines 10. Todestages gewidmet ist, war er für seinen Auftritt in der Festhalle prädestiniert wie kein anderer Musiker. Und dann kam er trotz vorheriger Absage doch — und siegte. Besiegte mindestens das zahlreiche Publikum, das dem Pianisten um 1 Uhr noch keinen Feierabend gönnen wollte. Begeistert hat McCoy Tyner vor allem durch seine grosse Mu-



Magog: Paul Haag (tb), Hans Kennel (tp) und Heiner Althaus (ss).

(Fotos WB)

sikalität und sein perfektes technisches Können. Und trotzdem dürfte er nicht alle Erwartungen erfüllt haben. Zu sehr hatte er sich während seines zweistündigen Konzertes auf die gleichen Passagen und schnellen Läufe eingeschwo- ren, zu sehr sich auf den gleichen Ablauf seiner einzelnen Vorträge fixiert. Meist aus wuchtigem freien Spiel mit flinker rechter und machtvoller linker Hand heraus ein Thema ergreifend, dieses aus- bauend, übergehend in freie Improvisa- tion, das Thema hin und wieder einflech- tend, um dann in abklingenden Läufen mit Pianissimo zu enden. Wer sich an den Soloauftritt der Pianistin Irene Schweizer vor einem Jahr auf der gleichen Bühne erinnert, hat am Donnerstag eine ganz andere Art von Pianoso solo erlebt, eine Art, die nicht so wie die der Schweizer zu überzeugen vermochte, weil sie zu einseitig im Vergleich mit der vielseitigen Darbietung Irene Schweizers war. Aber vielleicht darf man die beiden Musiker auch gar nicht miteinander vergleichen.

Ueber dieses Wochenende geht das Festival mit einem Mammutprogramm weiter. In den restlichen vier Konzerten treten nicht weniger als neun Formatio- nen von internationalem Rang auf. Zu- dem gibt die englische Blechformation «Mike Westbrook's Brass Band» heute und morgen je eine Matinée im Restau- rant-Zelt.



Grosse Jazz-Welt im kleinen Städtchen

V. Mit einem Doppelkonzert mit der Schweizer Gruppe Magog und dem amerikani- schen Pianisten McCoy Tyner wurde am vergangenen Donnerstag das dritte Willisauer Jazz-Festival eröffnet. Dieses grosse Festival im kleinen Städtchen Willisau ist Treff- punkt der internationalen New-Jazz-Elite und geniesst weltweites Ansehen. Morgen Sonntag abend wird dieses wichtige Festival mit der amerikanischen Sängerin Betty Carter abgeschlossen. Im Bild der Saxophonist und Posaunist Heiner Althaus und Hans Kennel von der Gruppe Magog. (Photo Peter Isenegger)



McCoy Tyner.

Anzeiger des Wahlkreises Thalwil, Thalwil CH 31.8.77

Luzerna

Ein Jazz-Festival in Erinnerung an John Coltrane. Nach viertägiger Dauer ist am Sonn- tag das dritte Internationale Jazz-Festival von Willisau zu Ende gegangen. 13 Gruppen und ein Solist traten an diesem als «John Coltrane Me- morial» aufgezeigten Festival auf und zeigten ein breites Spektrum der heutigen Jazz-Szene, vor allem aber Coltranes vielfältige Einflüsse auf diese Musik.

Vaterland, Luzern CH 3.9.77

Aufgefallen

(Sch) Das Eröffnungskonzert zum drit- ten Willisauer Jazz-Festival bestritt im zweiten Teil der amerikanische Pianist McCoy Tyner solo. Es war ein Festival- Höhepunkt, den zu beschreiben ohne Su- perlative gar nicht möglich wäre. Von McCoy Tyner ist unter dem bescheidenen Titel «Supertrios» (Milestone 55003) vor kurzem ein neues Doppelalbum erschie- nen. Doch schon die Besetzungen der bei- den für diese im April dieses Jahres in- nert vier Tagen fertiggestellten Aufnah- men formierten Trios rechtfertigen den Titel: Zu McCoy Tyner, dem zurzeit ge- fragtesten und beim Publikum wie bei der Kritik (Gewinner diverser Jazz-Polls) be- liebten Pianisten des New Jazz, gesellen sich auf der einen Platte der Bassist Ron Carter und der Drummer Tony Williams, auf der andern am Bass Eddie Gomez und am Schlagzeug Jack DeJohnette — allein schon die Namen sind Musik. In allen zwölf aufgenommenen Stücken

die Hälfte davon sind Tyner-Kompositio- nen — dominiert das Piano, ohne jedoch, und dies ganz im Sinne einer ausgewoge- nen Gruppenhomogenität, eine eigentliche Führungsposition einzunehmen. Die har- monisch, oft auch einfallreich melodisch konzipierten Kompositionen, lyrisch-ver- halten die einen, vital und rhythmisch be- wegt die andern, lassen über die beto- nten Kollektivimprovisationen noch zusätz- lich allen Solisten ausreichenden Freiraum zur individuellen Verarbeitung der The- men. Der einst bei John Coltrane tätig ge- wesene und von dessen Geist geprägte — interessant hierzu Tyners subtile Interpre- tation von Coltranes «Moment's Notice» —, aber auch stark von Thelonious Monk beeinflusste McCoy Tyner ist als Kom- ponist ein Intellektueller, als Interpret aber ein Aesthet. Eine ausserordentliche Musikalität, Stärke im Ausdruck sowie ein Drang zur Perfektion zeichnen diesen Vir- tuosen aus.



Internationales Jazz-Festival Willisau (LU): McCoy Tyner am Eröffnungskonzert

Bild: Keystone

MONTREUX EST MORT! VIVE WILLISAU

Alors qu'aujourd'hui le commerce a mis la main sur Montreux et que le festival est devenu une rencontre mondaine à l'usage des ringards de la musique, la «New Thing» est ailleurs. Précisément à Willisau. Willisau, gros bourg calme à 30 km de Lucerne, qui vit cette année pas moins de 7.000 person- nes se rencontrer et fêter le Memorial John Coltrane, thème du festival 1977.

En parler maintenant c'est mettre le point sur les difficultés que rencontre Niklaus Troxler «responsable» de Willisau depuis l'origine. 1969, premier concert. Difficultés non pas tant de trouver des musiciens: le climat, l'accueil, l'aména- gement (camping gratuit par exemple) à Willisau fait que chacun peut s'y sentir bien: mais plutôt de trouver l'argent nécessaire à sa mise sur pied. Le bilan du festival 1976 se solda par un déficit de 16.000 francs. Alors que faire? Troxler continue, grâce à une couverture du déficit de 20.000 francs, octroyée par la ville

et le canton.

Willisau 1977: trois jours de bonheur musical, de sympathie réciproque (mu- siciens/spectateurs). Trois jours de re- découvertes (Pharoah Sanders, Steve Lacy, Elvin Jones) ou de découvertes (Carla Bley). Trois jours de fête loin de nos radios fossiles.

Parler de Willisau, pour nous à TVB, c'est enfin saisir l'ailleurs culturel, décloi- sonner progressivement nos colonnes, et nos têtes, sur l'événement proche et loin- tain dans le domaine artistique.

C'est aussi prendre en compte un peu plus le visage d'un après politique — sec, froid, verbal — pour un mouvement en devenir auquel chacun est aussi appelé à agir et à se prononcer.

Willisau, le festival du Bois de la Bâtie, ou la fête à Lausanne, trois points, parmi d'autres; perception d'une présence plus grande du culturel autour de nous — en nous! Sur cela et sur d'autres événements nous reviendrons bientôt.



Roscoe Mitchell, Willisau 76



Jazz-Festival in Willisau hat begonnen

Das Jazz-Festival von Willisau hat sich in den vergangenen Jahren zum wohl wichtigsten Festival der Schweiz durchgemauert: Im Gegensatz zu dem nur noch von den Schallplatten-Konzerten beherrschten Festival von Montreux versuchen die Organisatoren hier noch, vor allem Qualität in den Vordergrund zu stellen — unabhängig von kommerziellen Überlegungen. Unser Bild zeigt eine Impression vom Eröffnungsabend: McCoy Tyner gab ein begeisterndes Konzert.

Zytqlogge Zytig, Bern
CH Okt. 77

Jazz

Sonderfall Willisau?

Jazzfestivals üben immer noch eine Faszination aus. An ihnen herrscht normalerweise eine besondere Atmosphäre, weil sich Publikum, Fachleute und Musiker treffen und mischen. Innert kurzer Frist hört man zudem am gleichen Ort verschiedene Gruppen und Solisten. Begonnen mit den «Swiss Jazz Days» werden bis Ende Jahr in der Schweiz ein gutes Dutzend Jazzfestivals durchgeführt worden sein. Die beiden bisher grössten in Montreux und Zürich haben aber viel von ihrer früheren Attraktion eingebüsst. Grössenwahn, handfeste materielle Interessen von Fremden- und Musikindustrie, fehlende Konzepte oder viele «Köche», die den Brei verderben, sind die wichtigsten Ursachen. Wohl unbestritten das bedeutendste Festival — nicht zu gross, aber mit einem sehr gehaltvollen Programm — fand dieses Jahr wieder in Willisau statt. Niklaus Troxler (geboren 1947), von Beruf Grafiker, organisiert diese viertägige Veranstaltung und diverse Konzerte übers Jahr in seiner Freizeit. Allein fürs Festival opfert Troxler etwa drei Monate Arbeitszeit. Er kann sich immer wieder auf eine ehrenamtlich und engagiert mitarbeitende Gruppe von 50 jungen Leuten aus Verwandtschaft und Freundeskreis stützen. Diese opfern



Niklaus Troxler Bild: Raggenbuss

teilweise sogar von ihren Ferien, um am Festival mitzuarbeiten, als Saalordner, im Putz- und Aufräumdienst, als Nachtwächter im Areal, im Transportdienst usw. Dank limitierten Defizitgarantien und der etwa 30 Prozent höheren Besucherzahl konnte Troxler dieses Jahr erstmals seine Spesen decken. Troxler, dessen originelle Plakatgrafik bereits in internationalen Zeitschriften Würdigung gefunden hat, betont, dass ein derartiges Festival nicht auf einmal von einer ein-

gesetzten Zentrale aus organisiert werden könne. In Willisau baute man die Konzertorganisation von 1966 an allmählich auf, bis man 1975 das erste Festival in Angriff nahm. Troxler verglich seine Arbeit als Organisator einmal mit der eines Musikers, der auch in seiner Freizeit im Hinblick auf nächste Auftritte ständig weiterarbeitet. Als Organisator ist mit anspruchsvollerem Jazz offenbar kaum Geld zu verdienen. (Aber schliesslich überleben ja auch die meisten Sinfonie- und Kammermusik-Konzerte nur dank Subventionen.) Gerade deshalb hat man immer wieder Gewähr, dass es in Willisau in erster Linie um musikalische Qualität — nicht um Gewinnmargen oder Prestige — geht. Kein Zweifel, Niklaus Troxler könnte sein Organisationstalent mit anderer Musik in klüggende Münze umschlagen. Aber glücklicherweise gibt es noch Idealisten...
Jürg Solothurnmann



Willisau '77: McCoy Tyner



Der «Muhammed Ali der Jazz-Trompete», Hannibal Marvin Peterson. (Photo Peter Isenegger)

Höhepunkt der Höhepunkte in Willisau: OM

Unterschiedliche Eindrücke vermittelte das mit sieben Formationen dicht gedrängte Programm am Freitag und Samstag, dem zweiten und dritten Tag am dritten Willisauer Jazz-Festival. Bezahlt machte sich vor allem der mit Spannung erwartete Auftritt der Luzerner Gruppe OM mit ihren Gästen Charlie Mariano, Jasper van't Hof und Dom Um Romao.

(Sch) Auch die zweite Etappe im Willisauer Jazz-Marathon, die am Freitag mit Konzertschluss um ein Uhr die Aufmerksamkeit wiederum ziemlich hart auf die Probe stellte, setzte — gemessen an den tosenden Begeisterungstürmen in der beinahe bis auf den letzten Platz gefüllten Festhalle — einen Höhepunkt. Gemeint ist der Auftritt, die eigentlich längst schon fällig gewesene Schweizer Premiere des schwarzen Tenorsaxophonisten Pharoah Sanders. Auch Sanders, heute 37jährig, ist von John Coltrane geprägt: Nicht nur, dass er die letzten beiden Jahre bis zu Coltranes Tod im Jahre 1967 in dessen Gruppe tätig war, auch gilt er heute als der eigentliche Nachfolger von Coltrane.

Wer diesen religiös motivierten, in seiner Musizierweise enorm expressiven und technisch mit ausserordentlichen Fähigkeiten ausgestatteten Musiker auf seinen zahlreichen Platten her kennt, der war vom Willisauer Auftritt wohl doch ein bisschen enttäuscht. Gerade weil sich die breite Beliebtheit dieses Musikers auf seinen harmonischen, ja nicht selten melodiosen Jazz bezieht — was sich entsprechend mit Zwischenapplaus beim Anspielen seiner bekannten Themen auch immer wieder bestätigte —, gelang die Kommu-

nikation mit dem Publikum, das in den introvertiert-meditativen Charakter der einleitenden Stücke nur schwerlich Zugang fand, erst nach langer Anlaufzeit.

Erschwerte Kommunikation

Die sehr unterschiedlich gelagerten Konzeptionen seiner Stücke erschwerten aber auch die Kommunikation unter den Gruppenmitgliedern — Kenneth Moss (p), Joseph Burnett (b) und Clifford Jarvis (dr, perc) —, die recht wenig Lust zur Kollektivimprovisation zeigten und selbst in der raschen Folge von aneinandergereihten solistischen Verarbeitungen ihre Kreativität in ständigen Wiederholungen «schonten».

Den Auftakt am Freitag aber machten der Deutsche Peter Broetzmann (as, ts, bari, bs, cl, bcl) und der Holländer Han Bennink (dr, perc, p, Säge usw.), zwei wichtige Exponenten des europäischen Freejazz. Beim Auftritt dieses Duos, das mit geradezu umwerfendem Humor seinen aus der Spontaneität ihres klangexperimentellen Einfallsreichtums gewonnenen schöpferischen Entstehungsprozess fast clownesk auch für das Auge transparent macht, trauerte man der im letzten Jahr an der Längsseite der Festhalle aufgestellt-

ten Bühne nach; diese bot wenigstens von allen Plätzen aus eine gute Sicht.

Fünf Formationen am Samstag

R. Trotz misslichen Umständen, ohne nasse Füsse zu bekommen konnte man die Festhalle kaum erreichen, strömten auch am Samstag Hunderte von Jazzbegeisterten zu den Veranstaltungen des dritten Willisauer Festivals. Wer sich vom kalten Regenwetter nicht abhalten liess, würde dann für die Unannehmlichkeiten mit sehr hochstehender Musik entschädigt.

Schon am Mittag setzte der Festivalbetrieb in Willisau wieder ein. Im dem Konzertraum nahe gelegenen Restaurant-Zelt brachte die englische «Mike Westbrook's Brass Band» mit ihrem originellen, oft parodistischen Jazz-Verschnitt die Zuhörer schon in Stimmung. Vor dieser 6-Mann-Band scheint keine Musikrichtung sicher zu sein. Für den eigentlichen Auftakt des Samstag-Programms sorgten der amerikanische Saxophonist Steve Lacy und sein Quintett. Lacy, der als einer der wichtigsten und wegweisendsten Sopranisten gilt, deckte speziell mit dem zweiten Saxophonisten Steve Potts und seiner Frau Irene Aebi (Cello, Geige, Gesang) neue, interes-

Vaterland, Luzern CH
Fortsetzung

sante Klangmöglichkeiten auf. Das Quintett spielt einen sehr expressiven, lebendigen, schwer zu katalogisierenden Jazz. Die aus dem Jazz Composers' Orchestra hervorgegangene «Carla Bley Band» ist eine Grossformation, die mit einem vieltimmigen, perfekten Bläusersatz und hervorragenden Soli bestach. Die orchestrale, abwechslungsreichen Kompositionen und Arrangements der Leaderin Bley erforderten diszipliniertes und genaues Spiel. Trotzdem bestand genug Freiraum für bestechende Soli der prominenten Mitglieder Roswell Rudd (Posaune), Elton Dean (Sax), John Clark (Frenchhorn) und den Schlagzeuger Andrew Cyrille.

Absoluter Höhepunkt

Für einen der absoluten Höhepunkte dieses Festivals sorgten am Abend die einheimischen «OM». Ausschliesslich für dieses Konzert erweiterten sie ihre Formation mit Charlie Mariano (Sax), dem Pianisten Jasper Van't Hof (beide Export-Pie) und dem ehemaligen Weather-Report-Perkussionisten, Dom Um Romao. Dass das Septett trotz nur geringer Übungszeit einen solch dichten, dynamischen Sound erzeugen konnte, spricht für die Qualität der einzelnen Mitglieder. Die beigezogenen Musiker waren hier nicht bloss Solisten; vielmehr gelang es ihnen, sich in das Geschehen zu integrieren und Impulse zu geben. Durch die Einmaligkeit dieser Zusammensetzung, lediglich Romao wird mit den «OM» noch auf Tournee gehen, wurde dieser Auftritt zu einem Erlebnis. Den Schluss dieses Festival-Tages bestritt der schwarze Trompeter Hannibal Marvin Peterson und sein an diesem Abend zum Duo dezimiertes «Sunrise Orchestra». Obwohl er nur gerade von Bass und Schlagzeug unterstützt wurde, vermischte man keines der fehlenden Instrumente. Peterson spielte mit einer kaum glaubhaften Kraft und Intensität, die, neben der technischen, auch eine physische Höchstleistung erforderte. Nicht umsonst wird er der «Muhammed Ali der Jazz-Trompete» genannt.

Jazz-Festival Willisau läuft Bündner Zeitung, Chur CH
83135 27.8.77

Ein Memorial für John Coltrane

Von Heinz Kerle

Einmal im Jahr entwickelt sich Willisau — das sonst wegen seiner «Willisauer Nussringli» bekannt ist — für einige Tage zum Mekka der Freunde der zeitgenössischen Jazzmusik. Nun ist es soweit: Seit Donnerstag und noch bis morgen abend spielen in einer grossen Festhütte internationale und auch einige Schweizer Musiker für allabendlich etwas über 1000 Personen, die durch eines zusammengehalten werden: die Beziehung zum vor zehn Jahren verstorbenen Saxophonisten John Coltrane.

«John Coltrane Memorial» heisst das Motto des diesjährigen, vom 25. bis zum 28. August dauernden Jazz-Festivals Willisau. Mit diesem Vorgehen, dem Festival ein Motto zu geben, will Veranstalter Niklaus Troxler der Tendenz entgegenwirken, der zum Beispiel das viel grössere Montreux-Festival immer mehr verfällt: Jazz-Festivals drohen zur reinen Aneinanderreihung illustrierender Namen zu werden. Es sind zwar in Willisau über dieses Wochenende auch grosse Namen des Jazz vertreten, aber sie haben untereinander ein Bindeglied: die Herkunft oder die Bewunderung von John Coltrane, der bis zu seinem Tod vor zehn Jahren ein ständiger stilistischer Revolutionär der Jazz-Musik war. Die grösste Nähe zu Coltrane hat wohl sein langjähriger Pianist, der am Eröffnungsabend mit glänzendem Erfolg in einem Solokonzert auftrat: der grosse McCoy Tyner. Doch auch die anderen Musiker, worunter die Schweizer Gruppen «OM» und «Magog» sowie internationale Künstler wie Pharoah Sanders, Steve Lucy, Hannibal Marvin Peterson, Enrico Rava, Elvin Jones, Andrew White, Betty Carter und Steve Grossman mit ihren Gruppen sind, gedenken mit Dankbarkeit des John Coltrane, indem sie in ihrer eigenen Art die Entwicklung des zeitgenössischen Jazz fortsetzen. Besser als letz-

tes Jahr sind diesmal die Besucherzahlen, wie Organisator Niklaus Troxler der «BZ» sagte, denn jeden Abend finden sich mehr als 1000 Leute in der grossen hölzernen Festhütte ein. Und das ist auch gut so: Letztes Jahr, als das Publikum spärlicher kam, blieb zuletzt bei allem künstlerischen Wert der Veranstaltungen ein grosses finanzielles Loch in Willisau zurück, das nur dank privater Unterstützung gestopft und damit das Festival gerettet werden konnte.



McCoy Tyner, der einstige Pianist von John Coltrane, eröffnete am Donnerstagabend das Jazz-Festival Willisau '77, das dieses Wochenende auf Hochtouren läuft.

Bieler Tagblatt, Biel CH
31.8.77

Ein Jazz-Festival in Erinnerung an John Coltrane

sda. Nach viertägiger Dauer ist am Sonntag das dritte Internationale Jazz-Festival von Willisau zu Ende gegangen. 13 Gruppen und ein Solist traten an diesem als «John Coltrane Memorial» aufgezeigten Festival auf und zeigten ein breites Spektrum der heutigen Jazz-Szene, vor allem aber Coltranes vielfältige Einflüsse auf diese Musik.

Das diesjährige Willisauer Festival wird in Fachkreisen als einer der wichtigsten Jazz-Anlässe des laufenden Jahres angesehen. Peter Rüdi schrieb in der «Weltwoche» von dem «am sorgfältigsten programmierten Jazz-Festival des Jahres». Und der Berner Jazz-Kenner Franz Biffiger meinte, dass das Festival «die ganze Breite der heutigen Jazz-Szene aufgezeigt» hat.

Schweiz. Bodensee-Zeitung
Romanshorn CH. 30.8.77

Jazz-Städtchen Willisau

Nach viertägiger Dauer ist am Sonntag das dritte Internationale Jazz-Festival von Willisau zu Ende gegangen. 13 Gruppen und ein Solist traten an diesem als «John Coltrane Memorial» aufgezeigten Festival auf und zeigten ein breites Spektrum der heutigen Jazz-Szene, vor allem aber Coltranes vielfältige Einflüsse auf diese Musik.

Das diesjährige Willisauer Festival wird in Fachkreisen als einer der wichtigsten Jazz-Anlässe des laufenden Jahres angesehen. Peter Rüdi schrieb in der «Weltwoche» von dem «am sorgfältigsten programmierten Jazz-Festival des Jahres». Und der Berner Jazz-Kenner Franz Biffiger meinte, dass das Festival «die ganze Breite der heutigen Jazz-Szene aufgezeigt» hat.

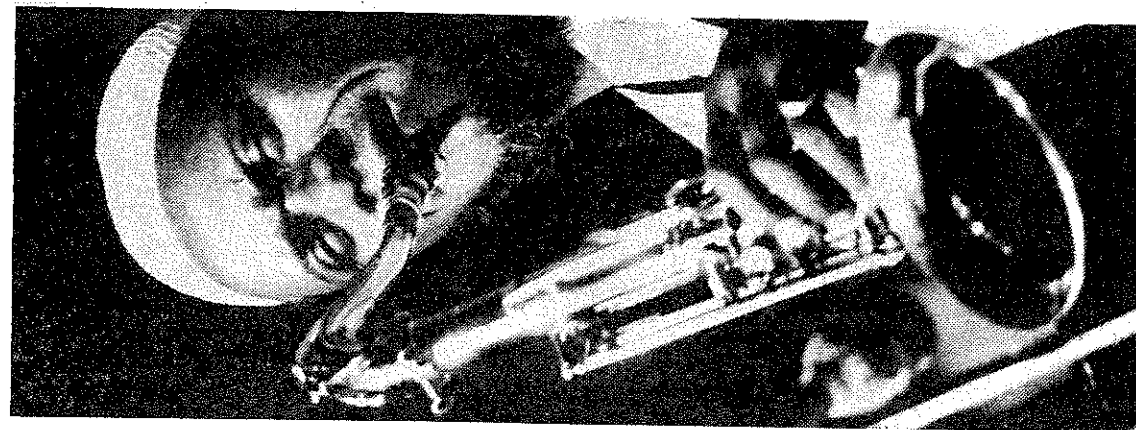

Jazzfestival Willisau 77

Coltrane Memorial

Luzerner Tagblatt, Luzern CH 29.8.77

Was will man noch mehr als ein Jazzfestival 77, das in musikalischer, stimmungs- und publikumsmässiger Hinsicht beinahe keine Wünsche offenliess und auch von der Konzeption her äusserst günstig gestaltet war. Der Name John Coltrane zog sich wie ein Faden durch die vier Tage und schien im Spiele der meisten Saxophonisten, bei Pharoah Sanders speziell, aber auch beim Pianisten McCoy Tyner und beim Trompeter Hannibal Marvin Peterson besonders lebendig. Doch das Motto «Coltrane Memorial» drängte nicht andere Tendenzen in den Hintergrund. Was nämlich auch noch auffiel, war, mit welchem grossem Stilspektrum im heutigen Jazz bereits gearbeitet wird. Bands wie jene von Carla Bley oder Mike Westbrook scheinen jede musikalische Richtung wert, verarbeitet zu werden und selbst Pharoah Sanders kreuzte zwischen freien und mehr pop-orientierten Tönen durch die halbe Jazzgeschichte.

Für «Knox» Troxlers drittes Jazzfestival sind Superlative nötig. Musiker wie Zuschauer waren sich einig: Das war ein gelungener Anlass, vielleicht der bisherige Höhepunkt von «Jazz in Willisau». Die

Mark Theiler (Text) und Emanuel Ammon (Fotos) waren in Willisau dabei

einen, das Publikum, manifestierte dies mit einem Grosseaufmarsch an allen Konzerten und die anderen, die Musiker, liessen sich von der Atmosphäre zu Glanzleistungen anspornen. Das fing am Donnerstagabend mit Magog an, die, obwohl sie nicht ganz den Standard der übrigen Festivalteilnehmer erreichten, über sich hinauszuwachsen. McCoy Tyner erinnerte dann noch am gleichen Abend an Coltrane, dem dieses Festival gewidmet war. Neben Tyner waren mit Pharoah Sanders und Elvin Jones zwei weitere ehemalige Coltrane-Begleiter am Festival und für echte Memorials verantwortlich. Der Mann aber, der den Geist Coltranes am lebendigsten nach Willisau

brachte, war der Trompeter Hannibal Marvin Peterson, der mit zertetzenden, physisch wie psychisch quälenden Läufen Erinnerungen an den Coltrane der letzten Jahre wachrief. Coltraneske Einflüsse auch bei Urs Leimgruber, dem Luzerner Saxophonisten von OM. Die Luzerner Gruppe bewies zusammen mit ihren drei Gästen ein weiteres Mal ihre Reputation von europäischer Spitzenklasse auf dem Gebiete des Electric Jazz. Weather Report, die Gruppe, der OM am nächsten kommt, wäre an jenem Samstagabend vor Neid erblasst. Nicht Sanders, sondern Steve Lacy war jener Musiker, der mit seiner Spielweise am weitesten in atonale und freie strukturlose Räume vorging. Aehnlich auch das Duo Brötzmann-Bennink, dessen Anliegen aber in anderen Gebieten zu suchen ist. Der Holländer und der Deutsche repräsentierten jene andere Richtung, die viele der weniger Coltrane orientierten Gruppen des Festivals pflegten, nämlich Stile und Einflüsse aus den verschiedensten Richtungen zu mischen, teilweise nicht ganz frei von Ironie und Parodie. Die Mike-Westbrook-Brass-Band gehört zu dieser Kategorie, die

Carla-Bley-Band ebenfalls, wenn auch in einem gemässigten Sinne. Noch einmal ganz im Sinne des Mottos würde gestern abend das Festival abgeschlossen. Nach dem italienischen Trompeter Enrico Rava mit der Pork-Pie-Rhythmusgruppe, dem Coltrane-Schlagzeuger Elvin Jones erinnerte noch Andrew White, selber ein grosser Coltrane-Verehrer, die Sängerin Betty Carter mit dem John-Hicks-Trio sowie «Stone Alliance» an den grossen Tenorsaxophonisten.

Das lange erwartete und schliesslich leider wieder viel zu schnell vergangene Festival brachte einmal mehr grosse Musiker und Musik in ein kleines Städtchen. Doch grosse Namen garantieren noch lange nicht für einen finanziellen Erfolg. Obwohl durch die günstige Programmgestaltung ein jedes Konzert über tausend Leute in den Saal brachte, kommt die Antwort auf die Frage, die man sich schon lange vor dem Festival stellte, erst in einigen Tagen aus: Defizit oder nicht? Wenn ja, dann sicher kein so grosses Loch wie letztes Jahr. Wenn nein, um so besser...



Carla Bley und die dressierten Männer oder Der Samstag der Frauen



An jenem Festivallamstag war das Weibliche Trumpf. Es begann am Mittag mit der Bläserin Kate Barnard, Mitglied des Westbrookschen Spektakel-Orchesters und mit der Cellistin, Violinistin und Sängerin Irene Aebi, die, nachdem sie ihre beiden Sprösslinge in den Zuschauerraum geschickt hatte, zusammen mit Altmeister und Ehemann Steve Lacy allen jenen den Meister zeigte, die behaupteten, dass Frauen im modernsten Jazz nichts zu suchen hätten. Irene Schweizer, die letztes Jahr ähnliches bewies, war an jenem Nachmittag «backstage» dabei und dürfte sich über die grosse weibliche Präsenz an diesem Tag nur gefreut haben.

Die Frau des Tages aber war Carla Bley. Neun Musiker, beide nicht die schlechtesten der Szene, spielten nach dem Taktstock der zierlichen, mädchenhaft wirkenden Pianistin. Doch damit nicht genug. Neben den Musikern hatte auch das Publikum nach ihrem Gutdünken zu harren, denn sie versprach erst dann zu den Leuten zu reden, wenn sie die folgende Nummer für gelungen betrachtet habe. Letztes «Opfer» war eine Equipe des Schweizer Fernsehens. Wohl kam Carla nach dem Auftritt in das «Mohren»-Säli für ein Interview, doch verabschiedete sie sich wenig später und ohne Interview mit «Bye, bye», nachdem für ihren Hunger offensichtlich nichts vorbereitet war, wie man ihr versprochen haben soll.

«Vielleicht spielt sie schon morgen in meiner Band, denn ich liebe Abwechslung und will nicht immer mit den gleichen Leuten spielen», diese und andere herzliche Worte fand der Trompeter Hannibal Marvin Peterson über seine anwesende Mutter, der letzten Frau, von der an jenem Samstag die Rede war.

Das Schweizer Fernsehen war in Willisau gleich viermal vertreten. Die «Tagesschau», das «Panorama der Woche», der «Blickpunkt» sowie die «Bildbox» kamen mit Teams nach Willisau, um einen Hauch Jazz auf Film zu bannen. Realisator des «Bildbox»-Streifens war der Luzerner Fotograf und Filmer Hans Eggermann, dessen Team einen informativen und für die Jugend leicht verständlichen, anregenden und erklärenden Film gestalten will.

Mark Theiler

Jazz-Festival in Erinnerung an John Coltrane

sd. Nach viertägiger Dauer ist am Sonntag das dritte Internationale Jazz-Festival von Willisau zu Ende gegangen. 13 Gruppen und ein Solist traten an diesem als «John Coltrane Memorial» aufgezogenen Festival auf und zeigten ein breites Spektrum der heutigen Jazz-Szene, vor allem aber Coltranes vielfältige Einflüsse auf diese Musik.

Das diesjährige Willisauer Festival wird in Fachkreisen als einer der wichtigsten Jazz-Anlässe des laufenden Jahres angesehen. Peter Rüdi schrieb in der «Weltwoche» von dem «am sorgfältigsten programmierten Jazz-Festival des Jahres». Und der Berner Jazz-Kenner Franz Biffiger meinte, dass das Festival «die ganze Breite der heutigen Jazz-Szene aufgezeigt» hat.

Höhepunkte

Tatsächlich vereinigte der Anlass eine bemerkenswerte Anzahl wichtiger und wichtigster Persönlichkeiten des Jazz. Zu nennen wäre etwa der einzige diesjährige Europa-Auftritt des Pianisten McCoy Tyner, ferner die Konzerte von Pharoah Sanders, Hannibal M. Peterson, Elvin Jones. Bei uns relativ wenig bekannte Namen wie Andrew White und Betty Carter sorgten für weitere Ueberraschungen in Willisau. Ihnen allen gemein war der Bezug zu der «Vaterfigur» des neuen Jazz, zu John Coltrane, der vor zehn Jahren gestorben ist.

Nicht unbedingt in der Coltrane-Tradition standen Gruppen wie die Carla Bley-Band, das

Enrico Rava Quintett, das Steve Grossman-Trio, die Mike Westbrook-Brass Band und das Duo Brötzmann/Bennink. Doch sie zeigten andere wichtige Aspekte der zeitgenössischen Jazz-Szene. Auch die Schweizer Formationen Magog und OM, letztere zum Septett erweitert, sorgten für Ueberraschungen.

Finanziell besser als 1976

Die Jazz-Szene Willisau, die vom Grafiker Niklaus Troxler getragen wird, war im vergangenen Jahr plötzlich in Frage gestellt worden, nachdem das Festival 1976 — obwohl ein musikalischer Erfolg — mit einem beträchtlichen Defizit abschloss. Das hatte zur Folge, dass sich verschiedene Institutionen und Behörden für die Erhaltung des Anlasses und für Defizitbeiträge einsetzten.

In diesem Jahr sieht es nun wesentlich besser aus. Die Zuschauerzahlen lagen erheblich über denen vom letzten Jahr. Jazz-Fans dürfen jetzt hoffen: ein viertes Willisauer Festival im Jahre 1978 ist wahrscheinlich.

ihn zu überreden, Spiegelei mit Speck warm zu essen. Alle Musiker, die Trane persönlich kannten, waren schockiert von seiner fast unmenschlichen Besessenheit. Heath meinte: «Als ich Trane mit Naima in der Küche sah, wurde mir bewusst, dass mir das Leben zuviel wert ist, als dass ich mich wie er einzig der Musik hingeben könnte.» Trane hatte sich später von Naima getrennt. Musikalisch blieb «Naima» eine der wichtigsten Grundlagen für Tranes Improvisationen.

«Lush Life» vor der Pause. Eine Komposition von Billy Strayhorn, die sehr selten gespielt wird, die als «underrated ballad» vorwiegend in Musikkreisen geschätzt wird. McCoy Tyners Version war eine grossartige Darstellung von Coltranes Spannungsverhältnis gegenüber «traditionellen» harmonischen Sequenzen.



Pharoah Sanders, der als Nachfolger Coltranes durch Kritiker und Produzenten lanciert wurde. Man war gespannt auf seinen Auftritt in Willisau, im Wissen, dass seine Plattenproduktionen — analog zu Gato Barbieri, der aus finanziellen Gründen zu Hause blieb — eher enttäuschen, weil er sicher aus kommerziellen die Hoffnungen, die auf ihn gesetzt wurden, nicht erfüllen konnte. Wenn auch der erste Teil von Sanders' Auftritt



Irene Aebi, Schweizer Cellistin im Steve Lacy Quintet.

eher enttäuschte, mit «My favorite things» gelang es ihm, eine starke, persönliche Aussage im Memorial John Coltrane zu formulieren, zusammen mit dem Schlagzeuger Clifford Jarvis das rhythmische Spannungsfeld zu öffnen, das für die Musik John Coltranes von so grosser Bedeutung war.

Ausgangspunkt Tradition

Die Auftritte von Steve Lacy und von Carla Bley verlieren nicht darum an Bedeutung, weil sie nicht in einen direkten Zusammenhang mit dem Festival in Willisau vorgegebenen Thematik zu bringen sind. Steve Lacy spielt mit seiner Gruppe eine Musik, die mit gängigen Begriffen schwer heizukommen ist. Steves Gruppe liegt der Musik von Ornette Coleman wesentlich näher als Coltranes harmonischem Konzept. Die Musik der Carla Bley Band, einer Ad-hoc-Formation des Jazz Composers Orchestra, steht in einem engen Zusammenhang mit einer Musikauffassung, die durch Brecht, Weill und Eisler formuliert und erstaunlicherweise durch amerikanische Avantgardemusiker weitergeführt wurde.

Hannibal Marvins begeistert

Hannibal Marvins Petersons begeistert der Auftritt liess erahnen, wie gross — vergleichbar mit der Ausstrahlung Charlie

Parkers — Coltranes Einfluss auf eine Generation von Musikern ist, die Coltrane nicht persönlich erlebt hatten. Marvin Peterson spielt Trompete. Er ist dadurch frei von instrumentengebundenen Zwängen seinem Vorbild Coltrane gegenüber. Ich habe Hannibal in verschiedenen Konzerten gehört. Sein Trio-Auftritt in Willisau bleibt unvergesslich. Hannibal hat Coltranes Musikauffassung weitergeführt. Er spielt frei von all den Zwängen, die für Pianisten durch McCoy Tynes, für Schlagzeuger durch Elvin Jones gegeben sind.

Das diesjährige Willisauer Jazzfestival, das kann nach drei Tagen bereits abschliessend gesagt werden, hat die ganze Breite der heutigen Jazz-Szene aufgezeigt. Es war John Coltrane gewidmet, einem Musiker, der aus der Tradition heraus Massstäbe gesetzt hat, die für eine junge Generation von Musikern Freiheit von all den Zwängen dieser Tradition bedeutet, die aber gleichzeitig, bedingt durch Coltranes starke Verpflichtung gegenüber dem, was er zu überwinden versuchte, die Tradition in einer lebendigen Form erhalten hat. «Giant Steps», Riesenschritte. Riesenschritte um die Sache herum, nicht von der Sache weg.

OM: Höhepunkt der Höhepunkte

Unterschiedliche Eindrücke vermittelte das mit sieben Formationen dicht gedrängte Programm am Freitag und Samstag, dem zweiten und dritten Tag am dritten Willisauer Jazz-Festival. Bezahlt machte sich vor allem der mit Spannung erwartete Auftritt der Luzerner Gruppe OM mit ihren Gästen Charlie Mariano, Jasper van't Hof und Dom Um Romao.

Auch die zweite Etappe im Willisauer Jazz-Marathon, die am Freitag mit Konzertschluss um ein Uhr die Aufmerksamkeit wiederum ziemlich hart auf die Probe stellte, setzte — gemessen an den tosenden Begeisterungstürmen in der beinahe bis auf den letzten Platz gefüllten Festhalle — einen Höhepunkt. Gemeint ist der Auftritt, die eigentlich längst schon fällig gewesene Schweizer Premiere des schwarzen Tenorsaxophonisten Pharo Sanders. Auch Sanders, heute 37jährig, ist von John Coltrane geprägt: Nicht nur, dass er die letzten beiden Jahre bis zu Coltranes Tod im Jahre 1967 in dessen Gruppe tätig war, auch gilt er heute als der eigentliche Nachfolger von Coltrane.

Den Auftakt am Freitag aber machten der Deutsche Peter Broetzmann (as, ts, bari, bs, cl, bcl) und der Holländer Han Bennink (dr, perc, p, Säge usw.), zwei wichtige Exponenten des europäischen Freejazz. Beim Auftritt dieses Duos, das mit geradezu unwiderstehlichem Humor seinen aus der Spontanität ihres klangexperimentellen Einfallsreichtums gewonnenen schöpferischen Entstehungsprozess fast clownesk auch für das Auge transparent macht, trauerte man der im letzten Jahr an der Längsseite der Festhalle aufgestellten Bühne nach; diese bot wenigstens von allen Plätzen aus eine gute Sicht.

Und es geht weiter

Willisau 77 ist also zu Ende. Niklaus Troxler ist es auch mit diesem dritten Festival gelungen, ein durchdachtes Konzept in der Programmzusammenstellung den Vorstellungen entsprechend zu realisieren. Sein Motto «John Coltrane Memorial» verliess sich nicht in einer ledigen Retrospektive auf einen grossen Musiker, sondern zeigte hie und da — gerade in der Musik der mit Coltrane am engsten verbundenen, vielleicht gar geistesverwandten Jazz — Möglichkeiten auf, wohin die Entwicklung John Coltrane, wenn er noch am Leben wäre, hätte hinführen können. Eine eigentliche neue Tendenz ist noch nicht gegeben — ausser der (und das ist auch nicht mehr sehr neu), dass der Weg «zurück» zur Tonalität mit immer grösserem Nachdruck vollzogen wird. Ueber die erfreuliche Publikumszunahme sowie über den rein geschäftlichen Erfolg des Festivals wird, sobald die Arbeiten abgeschlossen sind, zu einem spätern Zeitpunkt noch gesondert zu berichten sein. Nur soviel noch: Einem vierten Willisauer Jazz-Festival sieht Niklaus Troxler schon jetzt mit Zuversicht entgegen.

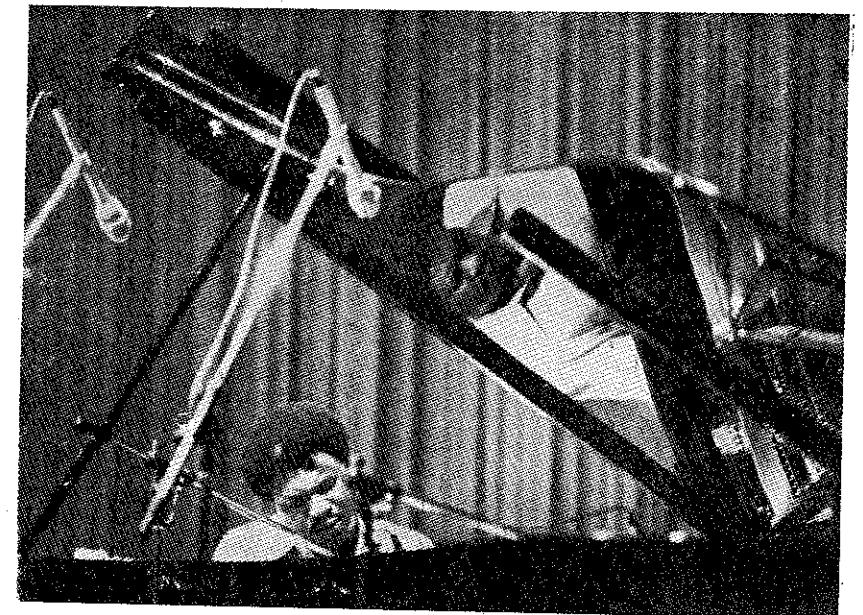

Äusserst konzentriert, mit geschlossenen Augen und nach «innen» gerichtetem Gehör, das Piano-Genie McCoy Tyner. (Keystone)

Fünf Formationen am Samstag

Für einen der absoluten Höhepunkte dieses Festivals sorgten am Abend die einheimischen «OM». Ausschliesslich für dieses Konzert erweiterten sie ihre Formation mit Charlie Mariano (Sax), dem Pianisten Jasper Van't Hof (beide Ex-Pork Pie) und dem ehemaligen Weather-Report-Perkussionisten, Dom Um Romao.

Dass das Septett trotz nur geringer Übungszeit einen so dichten, dynamischen Sound erzeugen konnte, spricht für die Qualität der einzelnen Mitglieder. Die beigezogenen Musiker waren hier nicht bloss Solisten; vielmehr gelang es ihnen, sich in das Geschehen zu integrieren und Impulse zu geben. Durch die Einmaligkeit dieser Zusammensetzung, lediglich Romao wird mit den «OM» noch auf Tournee gehen, wurde dieser Auftritt zu einem Erlebnis. Den Schluss dieses Festival-Tages bestritt der schwarze Trompeter Hannibal Marvin Peterson und sein an diesem Abend zum Duo dezimiertes «Sunrise Orchestra». Obwohl er nur gerade von Bass und Schlagzeug unterstützt wurde, vermisse man keines der fehlenden Instrumente. Peterson spielte mit einer kaum glaubhaften Kraft und Intensität, die, neben der technischen, auch eine physische Höchstleistung erforderte. Nicht umsonst wird er der «Muhammed Ali der Jazz-Trompete» genannt.

Krönung des Jazz-Festivals: Betty Carter

Nach einem aufregenden Nachmittagskonzert mit dem Elvin-Jones-Quintett kam es am Sonntagabend bis in den frühen Montagmorgen hinein zum Endsput des dritten Willisauer Jazz-Festivals. Ein Festival, das vier Tage lang Höhepunkte Schlag auf Schlag folgen liess.

Das nach dem verlängerten Jones-Konzert mit Beginn auf 21.30 Uhr angesetzte Abendprogramm machte in der ersten Abteilung das bereits sichtlich kleiner gewordene Publikum zwei Stunden lang mit einer der seltsamsten Persönlichkeiten der amerikanischen Jazz-Szene bekannt: Andrew Nathaniel White III. Er ist ein unglaublich vielseitiger Komponist und Multiinstrumentalist, auch ist er so etwas wie

ein Nachlassverwalter von John Coltrane (über 200 Coltrane-Soli hat er in Noten umgesetzt und im Eigenverlag herausgegeben). Seine in Quartettformation als Saxophonist in der Dominante mit grosser und temperamentvoller, jedenfalls sichtlicher Hingabe in einer raschen Folge geradezu kunstvoll und akzentuiert im Geiste Coltranes dargebrachter Soli aufgeführten, stets auch mit dem Bebop liebäugelnden Sets sprühten Funken der Begeisterung.

Noch einmal kleiner wurde dann das Publikum — wären die irrsinnig witzigen Zwischenrufer doch lieber auch gleich gegangen — eine halbe Stunde vor Mitternacht, als die Bühne endlich der grossen unbekanntenen Sängerin Betty Carter überlassen wurde. Sie ist hierzulande wohl deshalb so gut wie unbekannt geblieben, weil sie, im Gegensatz zu vielen ihrer berühmten Kolleginnen, sich nie vom Kommerz auch nur im geringsten hat blenden lassen. Im Gegenteil, damit sie kompromisslos das singen kann, was sie will und auch für richtig hält, hat sie sich ihr eigenes Plattenlabel geschaffen. Begleitet von ihrem einflussreichen stets auf sie eingehenden John Hicks Trio — John Hicks (p), Calvin Hill (b) und Cliff Barabro (dr) —, interpretierte sie mit ihrer enorm umfangreichen und zur Nuancierung fähigen, kräftigen schwarzen Stimme ausdrucksstark Balladen, und lieferte sie im schnellen Scat-Gesang als fünftes «Instrument» wahre Chases mit den einzelnen Musikern. Ein Erlebnis und ein Genuss von seltener Eindringlichkeit.

Hohe Erwartungen setzte man auch in den schliesslich auf 1.30 Uhr (!) festgelegten Festivalschluss mit Stone Alliance, ein vom grossartigen Saxophonisten und Flötisten Steve Grossman, ebenfalls ein von Coltrane beeinflusster und längere Zeit bei Miles Davis tätig gewesener Musiker, gegründetes Trio mit Gene Parla (b) und Don Alias (dr, perc). Entweder war es die inzwischen an der doch recht überstrapazierten Aufnahmefähigkeit nagende Müdigkeit oder schlicht der Gedanke an den Arbeitstag Montag — die aus der Tradition Coltranes bis in den Jazzrock geführte anspruchsvolle Musik der Stone Alliance liess nur noch vereinzelt vom Stuhl.

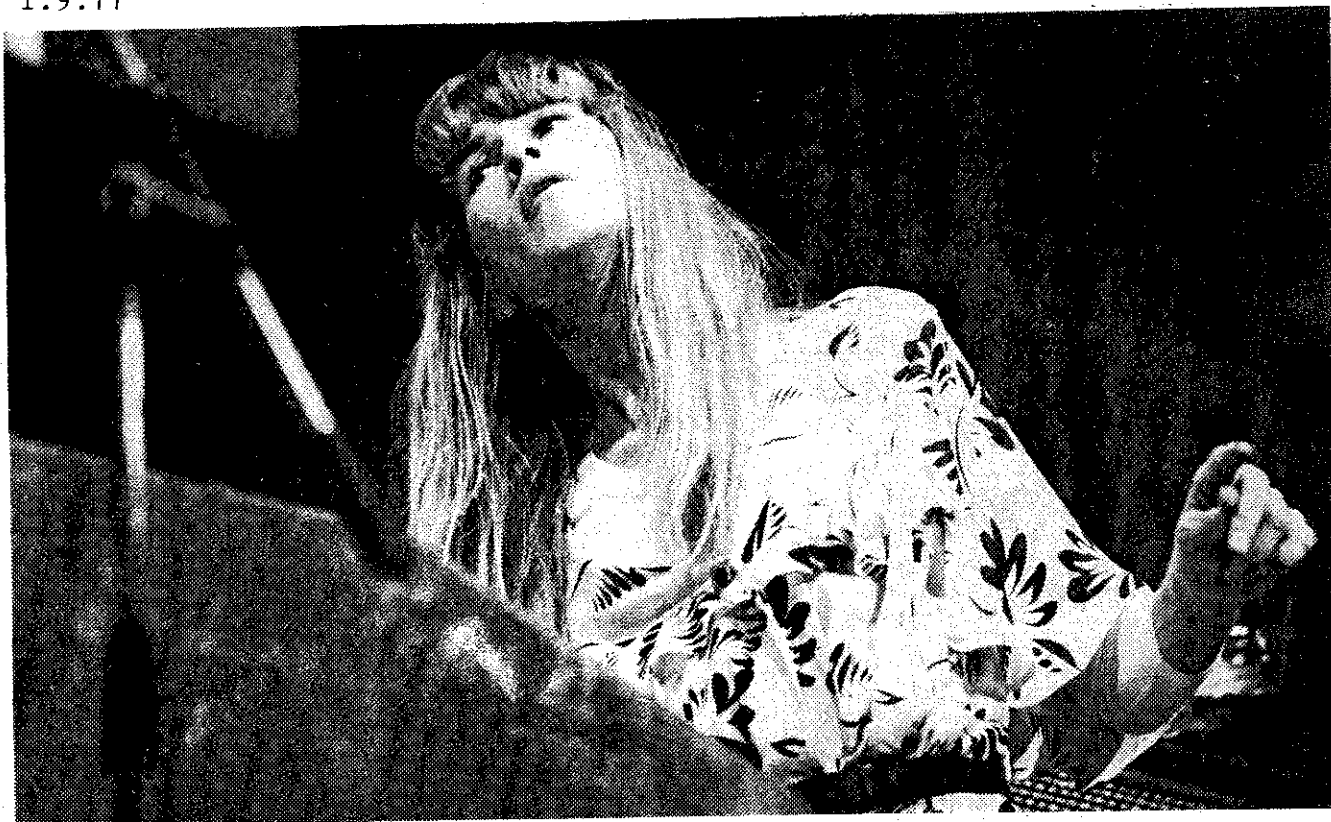

Dirigentin, Pianistin, Organistin und Komponistin Carla Bley, erstmals beim Willisau Jazzfestival. Photo M. Di Francesco, Suhr

Einmaliges Jazzereignis: «John Coltrane Memorial»

Es spricht für den im Rahmen des 3. internationalen Jazzfestival-Konzerts aussergewöhnlichen Anlass, dass man sich im nachhinein schwer tut, aus der Vielzahl an Höhepunkten die wichtigsten zu nennen, so schwergewichtig, so repräsentativ und breitgefächert waren die fast ausnahmslos überzeugenden Auftritte der einzelnen Musiker und Gruppen.

Von Johannes Anders

Die überwältigendsten Erlebnisse vermittelten zweifellos die ehemaligen Coltrane-Partner Alfred McCoy Tyner mit seinem fast zweistündigen Pianosolo-Rezital und der explosive Auftritt des Schlagzeugers Elvin Jones mit seiner «Jazz Machine». Aber auch in den anderen Konzerten wurde mehr oder weniger stark immer wieder das Erbe des vor zehn Jahren gestorbenen grossen Neuerers John Coltrane spürbar, zu dessen Ehren das 3. Jazzfestival Willisau konzipiert war. Den Auftakt machte am Donnerstagabend das Schweizer Sextett «Magog» mit einem überraschend inspirierten Auftritt von grosser Geschlossenheit und ausgezeichneten Soli der einzelnen Spieler, wobei diesmal besonders Klaus Koenig in ungewöhnlich wilden und freien Ausbrüchen an Klavier und E-Piano die Aufmerksamkeit auf sich zog. Die Willisau-Premiere von «Magog» war eigentlich schon lange fällig. Organisator Troxler möchte mit seinen Konzerten und Festivals jedoch zu

Recht ungewöhnliche und möglichst einzigartige musikalische Ereignisse anbieten, was nicht möglich ist, wenn eine Gruppe bereits das Jahr hindurch an diversen Orten der Schweiz zu hören ist. Zwei Umstände machten nun Magog «reif» für Willisau: einerseits sind Auftritte dieser wohl besten Modern-Jazz-Gruppe der Schweiz seit einiger Zeit selten geworden; zum anderen konnte ohne grundlegende Konzeptänderungen eine Intensivierung von Kollektivspiel und Gruppensound erreicht werden, wobei der neue Saxophonist Heiner Althaus (als Nachfolger von Andy Scherrer) als «Frischblutzufuhr» sicher nicht unerheblich beteiligt war.

Echte Rarität

Selten sind auch Soloauftritte des Pianisten McCoy Tyner, der seit einigen Jahren zu den meistgepriesenen Vertretern seines Instruments gehört. Bisher existiert erst eine Soloplatte, die 1972 in To-

rio aufgenommen wurde, so dass sein exklusiv für Europa zustande gekommenes Willisau-Solokonzert eine echte Rarität und darüber hinaus ein künstlerisches Ereignis ersten Ranges war. Die bekannte Willisau-Live-Atomsphäre und ein aufgeschlossenes, sich zu Begeisterungstürmen hinreissendes Publikum spornten Tyner zu pianistisch-expressiven Höhenflügen an, die weit über das hinausgingen, was man auch als Kenner seines Oeuvre erwartet hatte. Neben seinem typischen harten und kompakten Spiel, besonders charakterisiert durch die kraftvoll geschlagenen Akkorde und Oktavfiguren einerseits und die über die ganze Klaviatur meist abwärts rasenden Arpeggio-Kaskaden andererseits, verblüffte er hier zusätzlich durch zartlyrische Passagen impressionistischer Prägung, wie man sie in dieser Art nie zuvor von ihm gehört hatte.

Perfektes Entertainment

Eine ähnlich starke Faszination übte der junge schwarze Trompeter «Hannibal» Marvin Peterson mit seinem nur noch aus Bass und Schlagzeug bestehenden «Sunrise Orchestra» aus. Hannibal ist nicht nur ein virtuoser Trompeter mit ganz eigener Aussagekraft, er beherrscht ebenso meisterhaft die heute so selten wie verpönt gewordene Kunst des perfekten Entertainments, die es ihm erlaubt, in der Art eines Schlangenbeschwörers mit dem Pu-

blikum zu spielen, worunter jedoch nie die musikalische Kreativität leidet, im Gegenteil. Es stachelte ihn hier zu Höchstleistungen an, die in ihrer überraschenden Einzigartigkeit sogar seinen hier erstmals anwesenden Produzenten Joachim Ernst Berendt verblüfften. Das zum Trio komprimierte «Sunrise Orchestra» bedeutete offensichtlich eine Herausforderung an das Können des Einzelnen. Noch nie hörte ich «unseren» Makaya Ntshoko so zupackend spielen, so hart swingen, noch nie von Hannibal ein so unter die Haut gehendes unbegleitetes Solo, wie den Spiritual «Sweet Low...».

Dass Schlagzeuger Elvin Jones ein wahres Feuerwerk an Swing, Drive und rhythmischer Vitalität den Hörern entgegenzuschleudern würde, kam nicht unerwartet. Zusammen mit den beiden ausgezeichneten, stark an Coltrane orientierten Saxophonisten Pat LaBarbera und Chico Freedman, dem Bassisten Joony Booth — mit den musikalisch und klanglich schönsten Bass-Soli des ganzen Festivals — und vor allem dem japanischen Gitarristen Ryo Kawasaki, dessen atemberaubend virtuose und dennoch phantasievolle Improvisationslinien auf der ohne jegliche elektronische Mätzchen verstärkten E-Gitarre eine der grossen solistischen Ueberraschungen in Willisau darstellten, wurde der Auftritt der «Elvin Jones Jazz Machine» hier zum rhythmisch stärksten Jazzereignis überhaupt. Schade, dass an vielen Orten des Saales Elvin Jones' Cymbalspiel kaum oder überhaupt nicht hörbar war, eine der leider nicht seltenen tontechnischen Pannen, die das Festival überschatteten, was nicht die Schuld des Veranstalters war, der sich vertrauensvoll auf den guten Ruf der Verstärkerfirma verlassen hatte.

Am stärksten wurde bedauerlicherweise gerade die Gruppe von der verstärkungstechnischen Misere betroffen, deren komplexe, konsequent durchstrukturierte aber spröde Musik auf einem anspruchsvollen, nicht leicht zugänglichen Kompositions- und Improvisationskonzept beruht, dessen unter Verzicht auf alle vordergründige Thematik und Harmonik entstehenden skalenartigen Geflechte eine differenzierte klangliche Wiedergabe zur besseren Entzifferung besonders nötig gehabt hätten (Steve Lacy Quintet). Irene Aebis meist unhörbares Cello- und Geigenspiel wirkte dabei grotesk, wie Stummfilm oder eine Pantomime-Nummer.

Geballter Jazz-Rock

Mehr als sonst beeindruckte mich diesmal die Schweizer Electric-Jazz/Free-Music-Formation «OM», deren Rock-Lautstärke zwar nicht ganz in den Festivalrahmen passte, die aber zusammen mit ihren gewichtigen «Guests» Charlie Mariano, Jasper van't Hof und dem phänomenal agilen und temperamentvollen Perkussionisten Dom Um Romao nicht nur eine geballte Ladung kollektiv improvisierten Rockjazz darbot, sondern auch in ausgedehnten Soloaktionen gefallen konnte. Jasper spielte zudem in diesem Rahmen eines seiner schönsten unbegleiteten Piano-soli, die ich je hörte.

Zum totalen Duo-Ereignis wurde der Auftritt der beiden deutsch-holländischen Freejazzler Peter Brötzmann und Han Bennink. Was durch Schallplatten kaum nachvollziehbar ist, hier wurde es erlebbar: die traumwandlerische «Interaction» aus Melodiepartikeln, Geräuschbildungen,

senisch-theatralischen Stegreifaktionen, Witz, Humor und gezielt eingesetztem Blödsinn, was nur bei oberflächlicher Hinhören chaotisch wirkt, in Wirklichkeit aber überzeugend miteinander verzahnt ist, basierend auf langjähriger übereinstimmender Partnerschaft. Viele der Vorurteile gegenüber dem Freejazz unserer nördlichen Nachbarn konnten hier abgebaut werden!

Spass an der Satire

Spass an der musikalischen Satire, an der persiflierenden und ausgiebigen Verwendung gängiger Muster der verschiedensten Musikrichtungen, aber auch an sensiblen Klangstrukturen und kompromisslosen Freejazz-Ausbrüchen hat auch Carla Bley, die zusammen mit ihrer Band neue grossorchestralsche Kommunikationsformen anstrebt, wobei ausgiebige Soloaktionen einzelner Orchestermitglieder keinesfalls ausgeklammert sind.

Schade, dass der noch viel zu wenig bekannte italienische Trompeter Enrico Rava offenbar indisponiert war, wodurch sein grosses Talent nicht voll zur Geltung kam, was durch das agile Bass-Spiel von J. F. Jenny-Clark und vor allem die eruptiven Altsaxophonlinien von Massimi Urbani, der auf Ornette Coleman aufbaut, aber wieder wettgemacht wurde. Der phänomenale Urbani wurde für mich neben dem Elvin Jones-Gitarristen Ryo Kawasaki zur grossen Live-Entdeckung von Willisau. Wer die letzten Platten von Pharoah Sanders kennt und seine von Jahr zu Jahr immer flacher und modischer gewordene Musik zur Kenntnis genommen hat, war sicher über den spannungsarmen, schon fast langweilig zu nennenden Willisauer Auftritt nicht erstaunt. Nervtötend für mich der mit allerhand Spannung erwartete Saxophonist Andrew N. White III, dessen irgendwie holprig wirkende aber dennoch mit rasanter Schnelligkeit vorgetragene Coltrane-Imitationen zu einem langen, nichtssagenden, völlig leeren Saxophon-Marathon ausarteten, was nicht erstaunt, wenn man im Programmheft liest, dass er «unter anderem über 200 Coltrane-Soli in Noten umgesetzt und selbst verlegt» hat. Dass er ein guter Organisator, Komponist und Musikprofessor sein soll, sei damit nicht bestritten.

Bevor «Stone Alliance», das Trio des Ex-Miles-Davis-Saxophonisten Steve Grossman, dieses trotz allem einzigartige Festival in den frühen Morgenstunden des Montags mit lauten aber ideenreichen Rockjazz-Klängen zu Ende gehen liess, gabe es noch ein für Willisau seltenes Jazzereignis mitzuerleben: die schwarze amerikanische Jazzsängerin Betty Carter mit dem enorm swingenden Trio des Pianisten John Hicks. Ihr Jazzfeeling, das rhythmische Timing und die ausdrucksstarke, Bebop-orientierte Phrasierungskunst machten ihren Auftritt zum jazzmusikalischen Höchstgenuss, der die ihr eigene nicht ganz saubere Intonation völlig in den Hintergrund drängte. — Der unerwartet grosse Erfolg des diesjährigen Festivals, das im Durchschnitt 30 Prozent mehr Hörer nach Willisau lockte als im letzten Jahr, lässt nun keine Zweifel mehr aufkommen, dass es auch im nächsten Jahr wieder ein Willisau Jazzfestival geben wird.

Johannes Anders

Glücksfall Willisau?



Johannes Anders

Dass der Jazz, vor allem in seinen anspruchsvollen modernen und zeitgenössischen Formen, in unserem Kulturbetrieb ein Schattendasein führen muss — Beispiel Jazzszene Zürich und das Programm des heute beginnenden Zürcher Jazzfestivals — und dass diese Situation nicht zuletzt die Folge mangelnder öffentlicher Unterstützung ist (bekanntlich ist der Jazz im Verhältnis zu anderen Kunstformen hier krass benachteiligt), darüber ist schon öfters lamentiert worden. Auch darüber, dass die ausschliesslich nach kommerziellen Gesichtspunkten gemagneteten multinationalen Konzertagenturen und Musikkonzerne daran nicht beteiligt sind, indem sie kein Mittel unversucht lassen, um Geschmack und Bedürfnisse weitester Kreise ohne Rücksicht auf künstlerische Notwendigkeiten zu ihren Gunsten zu manipulieren. Doch mit Wehklagen, Selbstmitleid und noch so plausiblen Analyse-Versuchen ist dem Problem offenbar nicht beizukommen. Es bedarf zuerst einmal der überzeugenden Initiative von privater Seite, um mit Mut, Ideenreichtum und einer gehörigen Portion Risikobereitschaft und Durchhaltewillen Zeichen zu setzen und Beispiele zu geben, so dass im günstigsten Fall der öffentliche und damit auch behördliche Meinungsbildungsprozess zumindestens auf lokaler Ebene so beeinflusst werden kann, dass die für Subventionen zuständigen Gremien daran nicht mehr tatenlos vorbeiziehen können.

«Jazz in Willisau» hat nach mehr als zehnjährigem Bestehen mit über hundert Konzerten und dem nun schon zum dritten Mal veranstalteten Jazzfestival offensichtlich diesen Punkt nicht nur erreicht, sondern bereits überschritten. Gab es beim letzten Festival noch ein gewaltiges Defizit, das nur mit engagierter Unterstützung von privater und öffentlicher Hand gemildert werden konnte, scheint der Anlass diesmal ohne Defizit, vielleicht sogar mit einem kleinen Gewinn zugunsten weiterer Jazzaktivitäten, abzuschliessen. Selbstverständlich ist das kein Grund, nun voller Zuversicht und Hoffnungen auf die zukünftige Situation unseres Musikbetriebs zu blicken, denn der Willisau-Erfolg ist nicht das Produkt der hier üblichen Praktiken, sondern neben einer Reihe günstiger Umstände vor allem das Ergebnis von Musikenthusiasmus und kluger Programmgestaltung, die sich ganz bewusst nicht an ein Massenpublikum, sondern an die Minderheit von Interessenten anspruchsvoller Musik wendet. Wie der künstlerische und nun auch finanzielle Erfolg zeigt, scheint dieser Umstand je länger desto mehr auch begriffen worden zu sein, denn es existiert ein Alternativpublikum, das inzwischen so motiviert ist, dass es die (nötigen) hohen, im Vergleich zu Montreux jedoch immer noch günstigen Eintrittspreise — der Festivalpass war übrigens nicht teurer als letztes Jahr — ebenso akzeptiert wie künstlerische Missglücktes und sogar zeitweise oft kata-

strophale Verstärkung einer Weltfirma, die mit grossen Worten und riesigem Propaganda-Aufwand («From Montreux to Willisau») ein Maximum an unverfälschter, klangtreuer Wiedergabe versprach — und dann nicht einhalten konnte. (Mit der natürlich nicht einfach zu beschallenden grossen Festhütte, deren völlig aus Holz gefertigter Bau einer guten Akustik aber eher entgegenkommt, ist diese tontechnische Fehlleistung nicht voll zu entschuldigen.)

Sieht man die unsichere, meist existenzbedrohende Situation anderer Schweizer Jazzveranstalter mit ähnlichen Zielen, ist dieses bewundernswert begeisterungsfähige Publikum eigentlich aufgerufen, auch anderswo derartige Aktivitäten zu unterstützen, zum Beispiel in Basel, Nyon, Solothurn und besonders Zürich, und mitzuwirken, dass nicht nur ein, sondern noch weitere «Willisau» lebensfähig sein können. Zu hoffen bleibt im übrigen, dass der durch langjährige, konsequente Arbeit erreichte Goodwill der Willisauer Hörer den Veranstalter nicht eines Tages zu naheliegenden musikalischen Kompromissen verleitet, denen er bisher erfolgreich widerstehen konnte. (Zahlreiche Werbeplakate, zum Beispiel für Coca-Cola oder eine Sound-System-Firma, sind höchstens Schönheitsfehler und müssen nicht unbedingt erste Schritte in zukünftige kommerziell bedingte künstlerische Abhängigkeiten bedeuten, wozu Montreux als abschreckendes Beispiel sicher eine zusätzliche Wirkung haben dürfte.)

Jazz in Willisau 35



Enrico Rava Quartet

mbz. Das fünfte Konzert am Jazzfestival — es findet am Samstag um 14.30 Uhr statt — wird vom Enrico Rava Quartet und vom Elvin Jones Quintet bestritten. Enrico Rava ist ein hervorragender Vertreter der italienischen Jazz-Szene. Er wurde 1939 in Triest geboren und begann erst mit 18 Jahren Trompete zu spielen. Als Amateur-Musiker wagte er sich vorerst zögernd auf die italienische Jazz-Szene. In den 60er Jahren erhielt er die einmalige

Swiss Town Remembers Coltrane

Willisau, Switzerland

This small market town in central Switzerland this week remembers American jazz saxophonist John Coltrane.

Coltrane, originator of one of the most intense styles in modern jazz, died in 1967 at the age of 39.

So far as is known, He never visited Willisau, a quiet agricultural center of about 3000 people in the middle of Lucerne's farming belt.

But Coltrane's musical successors, disciples and admirers, including some of the biggest influences in modern jazz, are flocking here to play in a series of concerts testifying to the enduring power of his innovations.

The four days of memorial concerts — the first of them was held Thursday — make up Willisau's Third Annual Jazz Festival. It is the brainchild of local graphic designer Niklaus Torkler, 30, who started arranging concerts in his home town so that he could hear his favorite groups.

"I thought it would be a good idea to remind people of the importance of Coltrane for modern music," Torkler said.

The festival, in a large wooden barn that can hold 1800 people, opened with McCoy Tyner, Coltrane's pianist for six years.

Another long-time Coltrane sideman, Elvin Jones, presents his latest group on the final day of the festival, tomorrow.

Also on the concert bill are

Gelegenheit, in einem Römer Club mit Gato Barbieri zu arbeiten. Dann kam Steve Lacy und er zog mit ihm nach Südamerika. Heute pendelt Rava zwischen New York und Italien hin und her. In Amerika spielt er regelmässig mit dem Jazz Composers Orchestra. Sein neues Quartett, mit dem er in Willisau auftritt, ist zum ersten Mal in der Schweiz zu hören. Rava gehört zu den wichtigsten europäischen Vertretern des Jazz der 70er Jahre.

Enrico Rava (tp), Massimo Urbani (as), Jean-François Jenny-Clark (b), Aldo Romano (dm).

Elvin Jones Quintet

Elvin Jones, der aus einer Jazz-Familie stammt (er ist der Bruder von Hank und Thad Jones), hat den Schlagzeugstil der



JOHN COLTRANE
Disciples in concert

saxophonists Pharoah Sanders and Andrew White, a star of Tyner groups and the electric jazz-rock formation Weather Report, who has transcribed more than 200 of Coltrane's solos.

Steve Lacy, another group leader at the festival, is believed by jazz critic Leonard Feather to have interested Coltrane in the soprano saxophone, the instrument that gave Coltrane some of his biggest commercial successes.

Others in the festival include trumpeter Hannibal Marvin Peterson and his Sunrise Orchestra, West German free-jazz saxophonist Peter Broetzmann, Dutch drummer Han Bennink, The Jazz Composers Orchestra, led by Carla Bley; Italian trumpeter Enrico Rava and the brass band of British pianist Mike Westbrook.

Reuters

60er Jahre richtungweisend beeinflusst. Der Autodidakt spielte vorerst u.a. bei

Ich glaube, das Wichtigste, was ein Musiker tun möchte, ist, dem Zuhörer ein Bild von den vielen wundervollen Dingen zu geben, die er im Universum weiss und fühlt. Das ist es, was Musik für mich ist — einfach eine Möglichkeit unter vielen anderen, auszusprechen, dass wir in einer ungeheuren, herrlichen Welt leben, die uns geschenkt ist...
John Coltrane

Blues, Jazz, Rock — diese Begriffe sind Erfindungen der Weissen. Für mich zählt nur eins: die Musik!
Miles Davis

Thad Jones, Billy Mitchell, Charles Min-

gus, Bud Powell, Pepper Adams, Donald Byrd und Theolonious Monk, bevor er 1960 zu John Coltranes legendärem Quartett stiess. Jones gehört zu den meistgenannten modernen Schlagzeugern. Mit seiner neuen Technik rückte er vom durchgehenden Beat ab und passte sich in Rhythmik und Dynamik der Improvisation an, um den Sound der ganzen Gruppe zu druchdringen. Er ist weder ein Showdrummer, noch einer, der jedem modischen Trend folgt, sondern ein urechter schwarzer Jazz-Musiker, der in der Tradition der Black-Music verwurzelt ist, diese aber auch neuen Ufern entgegenführt. In diesem Sinne ist er ein echter Nachfolger von «Trane». Interessant ist vor allem die Tenorsax-Doppelbesetzung seines Quintetts.

Elvin Jones (dm), Pat LaBarbera (ts, ss), Chico Freedman (ts, ss), Ryo Kawasaki (g), Joony Booth (b).

Platten zum Festival

Magog: Magog live in Montreux (Evasion 100 812), Magog (Japo 60 011).

McCoy Tyner: Echoes of a Friend (Milestone 9055), Supertrios (Milestone 55 003).

Brötzmann/Bennink: Brötzmann: Wolke in Hose (FMP), Brötzmann/van Hove/Bennink: Tschüss (FMP).

Pharoah Sanders: Pharoah (India Navigation 1027), Elevation (abc/Impulse 9261).

Steve Lacy: Trickle (Black Saint BSR 0008), Steve Lacy Sextet: Scraps (Saravah 10 049).

Carla Bley: Tropic Appetits (WATT 1), Carla Bley/Michael Mantler: 13 (3/4 — WATT 3).

OM: Kirikukui (Japo 60012), Rautonaha (Japo 60016).

Hannibal Marvin Peterson: Hannibal and the Sunrise Orchestra (BASF/MPS 20 22669-7), Hannibal in Berlin (MPS 68.152).

Enrico Rava: Enrico Rava Quartet/Jazz a confronto (Horo), The Plot (ECM 1078).

Elvin Jones: The Main Force (Vanguard VSD 79 372), New Agenda (Vanguard VSD 79 362).

Andrew White: Seven Giant Steps For Coltrane Vol. 1 — 7 (Andrew's Music).

Betty Carter: What a little Moonlight can do (abc/Impulse ASD 9321), Album (Bet Car MK 1002).

Stone Alliance (PM Records).

Mike Westbrook: Mike Westbrook's Brass Band Plays «For The Record» (Transatlantic TRA 312), Love/Dream and Variations (Transatlantic TRA 323).

Willisau

Ein Jazz-Festival in Erinnerung an John Coltrane

Nach viertägiger Dauer ist am Sonntag das dritte Internationale Jazz-Festival von Willisau zu Ende gegangen. 13 Gruppen und ein Solist traten an diesem als «John Coltrane Memorial» aufgezogenen Festival auf und zeigten ein breites Spektrum der heutigen Jazz-Szene, vor allem aber Coltranes vielfältige Einflüsse auf diese Musik.

Das diesjährige Willisauer Festival wird in Fachkreisen als einer der wichtigsten Jazz-Anlässe des laufenden Jahres angesehen. Peter Rüdi schrieb in der «Welt-

Jazz Festival Willisau 77

Pour la troisième édition de ce sympathique festival, Niklaus Troxler a engagé quatorze orchestres sous le titre «John Coltrane Memorial» à l'occasion du dixième anniversaire de sa mort. Chacun de ceux-ci, d'une manière ou d'une autre, lui ont rendu hommage; l'empreinte de J. C. est encore tellement forte aujourd'hui que tous les jeunes musiciens lui sont redevables.

C'est Magog qui a ouvert le festival avec un excellent tromboniste Paul Haag et des compositions du pianiste du groupe Klaus Koenig.

Celui qui fut son pianiste pendant cinq ans, McCoy Tyner (solo) donna un récital percutant dans son style personnel. Le public le fêta chaleureusement.

Le duo Brotzmann-Bennink dans un esprit libertaire joua de tous les instruments possibles (même du réveil-matin et du balai de cuisine) se moquant au deuxième degré de la démarche par trop sérieuse de quelques massacreurs de piano. Leur numéro (c'est bien le mot) est comique et très spectaculaire.

Pharoah Sanders Group (sax ténor aux côtés de J. C. de 1965 à 1967), entouré d'une section rythmique remarquable: Kenneth Moss (piano), Joseph Burnett (basse) et Clifford Jarvin (drums), fit passer le premier frisson du festival par la richesse des climats et le lyrisme du leader. Merveilleuse interprétation de «My favorite things» (Rodgers Hammerstein).

Steve Lacy Quintet (sax alto et soprano): Kent Carter (basse), Irène Aebi (cello, vocal), Oliver Johnson (drums). Ces cinq musiciens ont une telle cohésion entre eux qu'ils arrivent, par un discours pas toujours très facile à suivre, à communiquer une joie intérieure intense.

Carla Bley Band: c'est un orchestre de dix musiciens tous meilleurs les

woche» von dem «am sorgfältigsten programmierten Jazz-Festival des Jahres». Un der Berner Jazz-Kenner Franz Biffiger meinte, dass das Festival «die ganze Breite der heutigen Jazz-Szene aufgezeigt» hat.

Tatsächlich vereinigte der Anlass eine bemerkenswerte Anzahl wichtiger und wichtigster Persönlichkeiten des Jazz. Zu nennen wäre etwa der einzige diesjährige Europa-Auftritt des Pianisten McCoy Tyner, ferner die Konzerte von Pharoah Sanders, Hannibal M. Peterson, Elvin Jones. Bei uns relativ wenig bekannte Namen wie Andrew White und Betty Carter sorgten für weitere Überraschungen in Willisau. Ihnen allen gemein war der Bezug zu der «Vaterfigur» des neuen Jazz, zu John Coltrane, der vor zehn Jahren gestorben ist. Nicht unbedingt in der Coltrane-Tradition standen Gruppen wie die Carla Bley-Band, das Enrico Rava Quintett, das Steve Grossman-Trio, die Mike Westbrook-Brass Band und das Duo Brötzmann/Bennink. Doch sie zeigten andere wichtige Aspekte der zeitgenössischen Jazz-Szene. Auch die Schweizer Formationen Magog und OM, letztere zum Septett erweitert, sorgten für Überraschungen.

uns que les autres, qui va dans la bonne humeur, armé d'un humour corrosif, faire trembler les planches de la Festhalle. Quel pied!

OM. Le groupe lucernois venait renforcé de trois solistes Jasper Van't Hof (piano), Charlie Mariano (saxes), et Dom Um Romao (percussion).

Hannibal Marvin Peterson Trio. Makaya Ntshoko (drums) a parfaitement donné la réplique au trompettiste qui confond souvent quantité et qualité. Ce Morat-Fribourg de samedi soir a emballé le public qui en réclamait encore et qui obtint... When the saints go marching in...

Enrico Rava Quartet. Merveilleuse petite formation franco-italienne avec Massimo Urbani (sax alto), J.F. Jenny Clarke (basse) et Aldo Romano (drums).

Elvins Jones Quintet. L'inoubliable batteur du quartet J. C. a présenté Pat LaBarbera et Chico Freedmann (saxes), Ryo Kawasaki (guitare), Joony Booth (basse). Ce sera l'événement musical du festival et le public lui fera un triomphe incroyable.

Andrew White Quartet ouvrit les feux de la dernière soirée. Entouré de Mal Waldron (piano), Eric Peter (basse) et Billy Brooks (drums).

Betty Carter (vocal) accompagné par le trio John Hicks enchantait tous les festivaliers par son charme et sa grande musicalité. Très beau «Round about midnight».

Stone Alliance. Le trio de Steve Grossmann (sax), Gene Perla (basse) et Don Alias (drums) clôturait ce sixième concert avec brio.

Mike Westbrook's Brass Band animait la tente restaurant avec une musique de grande classe.

Une manifestation qui regarde vers l'avenir ne peut que prospérer et nous enrichir l'esprit.

Jean-François BOILLAT

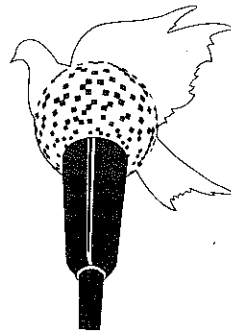



Jazzfestival Willisau: Zum Gedenken an John Coltrane

Ein Jazzfestival, wie man es sich gewünscht, aber doch nur im geheimen davon geträumt hat, erlebte Willisau übers Wochenende. Zwölf Gruppen und ein Solist spielten während vier Abenden und zwei Nachmittagen vor meist vollem Saale. Das Festival war vor allem als Memorial für den vor zehn Jahren verstorbenen John Coltrane, einen der wichtigsten Musiker für den neuen Jazz, konzipiert. Viele ehemalige Begleiter von Coltrane waren in Willisau zu sehen und zu hören, so auch Pharoah Sanders, den man allgemein als Nachfolger Coltranes ansah. Unser Bild zeigt Sanders (links) und sein Bassist Joseph Burnett anlässlich ihres Auftritts vom Freitagabend.

Jazzfestival Willisau '77

Willisauer Bote, Willisau CH
30.8.77

Ein erfolgreiches und vielfältiges Musikfest

Die dritte Auflage des Willisauer Jazzfestivals ging am Sonntagabend nach insgesamt sechs anspruchsvollen Konzerten zu Ende. Es hat nicht nur einen guten Überblick über das aktuelle Jazzgeschehen in aller Welt vermittelt, sondern auch einige der grössten Köpfe der Jazzszene ins Hinterland gebracht.

Der Freitagabend brachte den ersten Höhepunkt des Festivals. Nach dem originellen, ganz auf Schau ausgerichteten Duo Peter Brötzmann (as, ts, bs) - Hans Bennik (dm, perc), das vor allem einen quicklebendigen Bannik zeigte, für den jeder Gegenstand und jede Handlung zu Musik und Rhythmus wird, trat er auf, der als der eigentliche Nachfolger John Coltranes gilt: Pharoah Sanders. Sein erstmaliger Schweizer Auftritt bestätigte diesen anspruchsvollen Titel. Sanders hat sich auf verblüffende Weise Tranes Eigenarten, seine Phrasierungen und seinen ihm ganz eigenen Sound angeeignet, ohne jedoch ins bloss Kopieren abzugleiten. Seine Gruppe, bestehend aus Kenneth Moss (p), Joseph Burnett (b) und Clifford Jarvis (dm, perc), zeigte ein Trio ausgezeichneter Solisten, das ihrem Chef durchaus ebenbürtig war.

Mit Steve Lacy gastierte am Samstagnachmittag einer der wichtigsten

Sopran saxophonisten des modernen Jazz. Sein Quintett spielte einen ganz eigenständigen, abwechslungsreichen, kaum mit andern Gruppen vergleichbaren Jazz, wozu vor allem auch Lacy's Frau Irene Acbi als Sängerin beitrug, aber auch der zweite Saxophonist Steve Potts. Auch die Carla Bley Band, eine Grossformation von zehn Musikern zeigte einen eigenständigen Jazz, wie er für dieses Orchester bezeichnend ist: komplizierte melodische Themen, präzise Einsätze zwischen freien Soli mit Nonchalance von der Leiterin und Komponistin Carla Bley geführt. Der Auftritt zeigte, wie schwierig es ist, freie Musik in einer grossen Formation zu verbinden. Nicht immer gelang dem Orchester diese Synthese, oft drohte seine Musik zu stark auf Effekthascherei hinauszulaufen.

Der Publikumsliebbling:
Pharoah Sanders

Als Versuch brachte die in Willisau gut bekannte Luzerner Formation OM drei prominente Gäste mit an das Festival: Charlie Mariano (ss, as fl), Jasper van't Hof (keyboards, synth), Dom Um Romao (perc). Diese drei Gäste spielten mit den OM-Leuten Urs Leimgruber (ss, ts, bc, fl), Christy Doran (g), Bobby Burri (b) und Fredy Studer (dm) in solch einheitlicher Form, dass es den Anschein erweckte, als würde die Gruppe seit langer Zeit zusammen spielen. Vor allem der Südamerikaner Romao brachte eine Fülle von Rhythmen und Leben in die Formation; seine Lebendigkeit strahlte auf die andern Musiker über, sodass sich wie kaum an diesem Festival eine so dichte Homogenität so vieler hervorragender Solisten ergab. Getrübt wurde das Konzert leider durch die mangelhafte Uebertragung. Die Lautstärke vor allem der Gitarre und des Synthesizers liess das Spiel der Saxophone oft untergehen.

Zum Liebling des Festivalpublikums wurde schon nach den ersten Takten Hannibal M. Peterson mit seiner Trompete. Wegen Krankheit bestand sein Orchester schliesslich nur noch aus den beiden Musikern Steve Neil (b) und Makaya Ntshoko (dm). Unglaublich, was ein einzelner Musiker auf einem Blasinstrument zustande bringt. In dem kurzen Auftritt war eine solche Fülle subtiler, vielfältiger Ausdrücke, war eine solch

Willisauer Bote, Willisau
CH Fortsetzung

unglaubliche Kraft und Intensität konzentriert, dass ein Mehr an Emotionen, an Aussagekraft und Leistungsfähigkeit nicht mehr möglich gewesen wäre. Dass bei alledem mit dem Publikum so etwas wie ein Gespräch zustande kam, war die Krönung des Samstagabends.

Die Ueberraschung: des
Enrico Rava Quintet

Zu einer Ueberraschung wurde am Sonntagnachmittag das Enrico Rava Quintet mit Enrico Rava (tp), Massimo Urbani (as) J. F. Jenny-Clarke (b) und Aldo Romano (dm). Die beiden Bläser dürfen nach diesem Konzert füglich zur europäischen Spitzenklasse gezählt werden. Die beiden Italiener ergänzten sich auf hervorragende Weise, zwei individuelle Köpfe, die zu einer korrespondierenden Einheit wurden. Vor allem waren es auch die Kompositionen Ravas, die zu begeistern wussten.

Mit Elvin Jones gastierte am Sonntagnachmittag einer der alten Grossen des Jazz. Sein Quintett besteht aus einer Auswahl ausgezeichneter Musiker. Besonders erwähnenswert ist der junge japanische Gitarrist Ryo Kawasaki, der einen technisch hervorragenden, emotionsgeladenen Stil spielt. Elvin Jones selbst begleitete seine Musiker auf souveräne Weise und zeigte in sieben Soloeinlagen, dass er noch immer der grosse Schlagzeuger ist.

Eine überzeugende Sängerin:
Betty Carter

Um Coltrane besonders verdient gemacht hat sich Andrew Nathaniel White III. In ihm begegnete man am Sonntagabend dem konventionellsten Musiker dieses Festivals. Hat er sich einen Fürstennamen zugelegt, benahm er sich innerhalb seines Quartetts wie ein Fürst. Mit Autorität wurden Einsätze gegeben und zaghafte Solis abgebrochen. Im Mittelpunkt der Quartettarbeit stand nur er, der hervorragende und äusserst kraftvolle Saxophonist, der vom Bebop bis zum Free alle Stufen in seiner Musik vereinte. Seine Musiker hatten lediglich Begleitfunktion.

Für grosse Abwechslung sorgte am Sonntagabend die schwarze Sängerin Betty Carter. Die 48-jährige hat eine grosse Vergangenheit, obwohl sie nie in den Sog der Kommerzialität geriet und immer ihren eigenen Stil zu singen pflegte. Betty Carter hat mit ihrer tiefen, sonoren Stimme ein grosses Register verschiedenartiger Ausdrucksmöglichkeiten, von lyrischen, fast gehauchten Pianostellen zu temperamentvollen schnellen Läufen. Sie wurde begleitet vom ausgezeichneten John Hicks Trio. Betty Carters Auftritt wurde als Ereignis angekündigt. Das Versprechen wurde

eingehalten. Nach den anspruchsvollen, viel Konzentration erfordernden Auftritten zweier Formationen war das um 1 Uhr nachts anschliessende Konzert der Stone Alliance mit Steve Grossman, einem Nachfolge-Saxophonisten Coltranes, des Guten zuviel. So war es denn kein Wunder, wenn diese gute Gruppe vor halbleerem Haus aufzutreten hatte.

Im Restaurationszelt traf am Samstag- und Sonntagnachmittag eine interessante Band zur Matinée auf: die englische Mike Westbrook's Brass Band. Ihre Musik ist auf Unterhaltung ausgerichtet. Ein vielseitiges Repertoire, eigenwillig und humorvoll interpretiert, vermochte die anwesenden Musikfreunde trotz der

schlechten Zeltakustik zu überzeugen und begeistern. Das Festival hat wiederum einen guten und interessanten Querschnitt durch das Jazzgeschehen der Gegenwart gebracht, auch wenn teilweise etwas zu stark in Tradition gemacht wurde. Aber das ist eine unausweichliche Konsequenz einer Gedenkveranstaltung, ein Gedenken zudem an einen Musiker wie John Coltrane, der selbst schon Tradition ist. Dass der grosse Zuhörerstrom diesmal nicht ausblieb, gibt grosse Hoffnungen, dass das diesjährige Festival auch materiell erfolgreicher als die beiden Vorgängerinnen gewesen sein dürfte.

Basler Volksblatt, Basel CH 27.8.77



Grosse Jazz-Welt im kleinen Städtchen

V. Mit einem Doppelkonzert mit der Schweizer Gruppe Magog und dem amerikanischen Pianisten McCoy Tyner wurde am vergangenen Donnerstag das dritte Willisauer Jazz-Festival eröffnet. Dieses grosse Festival im kleinen Städtchen Willisau ist Treffpunkt der internationalen New-Jazz-Elite und geniesst weltweites Ansehen. Morgen Sonntagabend wird dieses wichtige Festival mit der amerikanischen Sängerin Betty Carter abgeschlossen. Im Bild der Saxophonist und Posaunist Heiner Althaus und Hans Kennel von der Gruppe Magog. (Photo Peter Isenegger)

«Giant Steps» und das Willisauer Jazzfestival

FRANZ BIFFIGER

Es gab keine festliche Eröffnungsfeier mit Apéro und Pommes Chips, ich habe keinen Nationalrat gesehen, habe keine grossen Worte über die Notwendigkeit von Kultur gehört. Das, was diese Tage in Willisau geboten wurde, hat also nichts mit dem zu tun, was Politiker darunter verstehen, wenn sie «Kulturgelder» verteilen. Einerseits gibt es Gründe dafür, froh zu sein, dass dem so ist. Andererseits ist dies ein Symptom für einen recht ungemütlichen gesellschaftlichen Zustand: Kultur ist hierzulande etwas, wo man weiss, was man fürs investierte Geld bekommt. Erwartungen müssen erfüllt werden. Da tut man sich schwer mit Jazz, vor allem mit lebendigem Jazz, wie man ihn in Willisau zu hören bekommt. In Montreux ist das anders, dort weiss man, was man zu erwarten hat: Nämlich das, was uns die Schallplattenfirmen verkaufen wollen. Da kann es sich auch das Schweizer Fernsehen leisten, anwesend zu sein. Das, was wir kaufen und hören sollen, kann uns so, behutsam übers ganze Jahr verteilt, am Fernsehen schmackhaft gemacht werden.

Keine Fernsehkameras störten

Auch die Tatsache, dass sich die Massenmedien so gut durch die grossen «Kulturproduzenten» missbrauchen lassen, hat mit Kulturpolitik zu tun. Bevor uns Heino oder Udo mit einer Tournee beglücken, können Sie mit Sicherheit am Fernsehen einen gut terminierten Vorgeschmack erhalten. Ich habe schon etliche Male Produzenten schimpfen gehört, wenn irgendein Film nicht termingerecht gesendet wurde. Aus Versehen natürlich: Der Wille ist vorhanden. Es ist schliesslich Aufgabe der Massenmedien, dem Bürger klarzumachen, was er nicht verpassen sollte.

Man wurde in Willisau nie durch Fernsehkameras gestört. Man muss aber feststellen, dass ein Anlass, der zum wichtigsten zu zählen ist, was in der Schweiz in diesem Jahr an Kulturellem geboten wird, einzig in der Tagesschau (etwa neben erneuten Verkehrsstauungen auf der Walenseestrasse), im «Bericht vor acht» und in der Samstagabend-Sendung «Bildbox» Erwähnung findet.

McCoy Tyner: ein Höhepunkt

Dass der Pianist McCoy Tyner nicht mit seiner beliebten Gruppe, sondern allein aufgetreten ist, mag etliche Fans enttäuscht haben. Gerade diese unfreiwillige Programmänderung aber brachte einen unvergesslichen Höhepunkt: Wie zu erwarten war, spielte McCoy Tyner ein grossartiges Bild von John Coltrane. Das Coltrane-Motto des diesjährigen Willisauer Festivals hatte sicher einen wesentlichen Einfluss auf Tyners Auftritt. Man spürte, wie sehr sich Tyner allein mit der thematischen Gestaltung seines Konzertes beschäftigt haben musste. «Satelite» (eine Coltrane-Komposition, die «Giant Steps»-Sequenzen als Grundlage hat) ist in der Form, in der sie McCoy Tyner präsentierte, ein Schlüssel zum Verständnis von Coltranes Musik.

«Naima» ist mehr als ein Stück Musik, «Naima» ist Sinnbild für Coltranes fast unmenschlich absolutes Engagement seiner Musik gegenüber. «Naima» ist der Name von Tranes Lebensgefährtin. Der Saxophonist Jimmy Heath hat mir erzählt, was er bei Coltranes zu Hause erlebt hat; Trane in der Küche, nach durchspielter Nacht bereits wieder ühend, mit Saxophon am Tisch sitzend. Naima, die versucht,



Pharoah Sanders mit dem Bassisten Joseph Burnett.

Bilder Robert Leu



Der «Muhammad Ali der Jazz-Trompeter», Hannibal Marvin Peterson.

(Foto: Peter Isenegger)

Willisau im Blickfeld der Jazzwelt

Mit einem Doppelkonzert mit der Schweizer Gruppe Magog und dem amerikanischen Pianisten McCoy Tyner solo gab «Jazz in Willisau»-Veranstalter Niklaus Troxler in der gutbesuchten Festhalle das Startzeichen zum dritten Willisauer Jazz-Festival. Vier Tage war das Luzerner Grafenstädtchen Ort anspruchsvollen Jazzgeschehens, aber auch Ort der Begegnung und der Festfreuden.

(Sch) Einmal im Jahr schnuppert Willisau den Duft der grossen weiten Welt in vollen Zügen, spielt das schmucke Grafenstädtchen im Luzerner Hinterland volle vier Tage lang Weltstädtchen. Dann nämlich, wenn Niklaus «Knox» Troxler zum Festival bläst — natürlich nicht wie in Bayreuth gar wörtlich aufzufassen — und das an Schönheit reiche, an Hotelbetten aber so arme Willisau am Napf zumindest für die Fans des New Jazz schnell mal zum Mekka am Nabel der Welt wird.

Es war also wieder einmal soweit: Ueber das vergangene Wochenende war Willisau anlässlich der dritten Auflage des Jazz-Festivals ins Blickfeld der Jazzwelt gerückt, pulsierte hier das Leben (sicherlich nicht nur zur Freude der Wirte) im schnellen Jazzrhythmus. Ein ungezwungenes Stehdichein vieler Namen von internationalem Ruf mit den auch in diesem Jahr wieder international — vorwiegend aus Deutschland — angerückten «Namenlosen»; Dreh- und Treffpunkt der Künstler und Fans, die Jazz nicht gegeneinander, sondern miteinander erleben und erfahren wollen — und dies in der geradezu heimelig-gelockerten Atmosphäre von Willisau auch wirklich können. Der Ton, der hier die Musik macht, ist auf Du gestimmt.

Stätte der Kommunikation

Entsprechend leicht lassen sich hier neue Kontakte knüpfen oder auch welche — mit Leuten, die man das ganze Jahr über für «verschollen» glaubt — inten-

sivieren: Denn das Willisauer Jazz-Festival lockt sie alle aus ihren Löchern. Wiewohl gerade dieses Festival eine besondere Attraktivität ausstrahlt, besagt dies jedoch nicht — und möge es nur ja so bleiben! — dass man nach Willisau geht, weil es sich so gehört. Festgefahrene Festival-Institutionen gibt es schon zur Genüge — Willisau aber als eine echte Stätte der Kommunikation ist einmalig und einzigartig.

Zur besonderen Ambiance des Willisauer Festivals gehört — als gelungener Kontrast zum anspruchsvollen Programm — ein gewisser Dorffest-Charakter. Da ist einmal das für vier Tage der hohen Kunst geweihte Festspielhaus, die Festhalle, die mit ihrer eher behelfsmässig und klotzig wirkenden Holzkonstruktion einer Scheune nicht unähnlich sieht. Da ist aber auch gleich nebenan, das übrigens bis morgens um drei Uhr geöffnete Festzelt, das beileibe nicht nur während den Konzertpausen frequentiert wird (und dennoch nicht die Darbietungen in der Halle übertönt — umgekehrt aber auch nicht!).

Die aus dem erweiterten Jazz Live Trio 1972 hervorgegangene Schweizer Gruppe Magog — Hans Kennel (tp, Flügelhorn), Heiner König (p), Peter Frei (b) und Peter Schmidlin (dr) — zählt zusammen mit dem Luzerner Quartett OM zur schweizerischen, ja europäischen Spitze im New Jazz.

Nach der Pause dann war der Saal plötzlich voll und die Bühne bis auf einen Konzertflügel leer. Vorgesehen war ursprünglich ein Auftritt zusammen mit seiner derzeitigen Gruppe, doch musste sich das Publikum mit ihm solo «begnügen». In fast andächtiger Versunkenheit brachte das Publikum seinen stillen Tribut dar, zum einen dem grossartigen Künstler, zum andern wohl auch John Coltrane, zu dessen engsten Mitspielern McCoy Tyner von 1959 bis 1965 gehörte und dessen zehnten Todesjahr Niklaus Troxler in grosser Verehrung für den unvergesslichen Tenorsaxophonisten und Erneuerer im Jazz des Festival unter das Motto «John Coltrane Memorial» gestellt hat.

Um seine Musik zu beschreiben, müsste man unweigerlich in Superlative verfallen, besser also: man erlebt sie selber. McCoy Tyner ist ein — und das sei hier positiv angewandt — Aesthet unter den Pianisten. Wie er mit präziser Virtuosität den Saal mit Klängen von gewaltiger Vehemenz, geradezu zärtlicher Sanftheit und kristallener Reinheit erfüllte, seinen unerschöpflichen, nicht selten melodischen Ideenreichtum in äusserster Konzentration interpretierte und selbst die Stille noch als Musik «erklingen» liess, war ein Genuss ohnegleichen. Willisau 77 hat seinen ersten Höhepunkt gesetzt.

Zwei Festivals — ein Fest der Musik

ERNST SCAGNET/LNN

In der sogenannten Provinz finden zwei Musikfeste gleichzeitig statt: in Willisau das Jazzfestival, in Luzern die Musikfestwochen. Beide Anlässe geniessen internationalen Ruf. Beide warten mit Spitzenorchestern, mit schon gemachten Stars, aber auch mit begabtem Nachwuchs auf. Beide haben ihr je anderes Publikum. Hier der Smoking, dort die Lederjacke. Hier das Sektglas, dort die Bierflasche. Hier geheiligte Ruhe während des Vortrages, dort spontan dazwischenfallender Applaus, Pfiffe, manchmal auch Buhrufe. Sind es also zwei Welten, die sich — unvereinbar — unweit voneinander darstellen?

In Luzern drängen sich die Musiker der Philharmonia Hungarica vor dem Bühnenaufgang. Sie sind nervös und helfen sich mit Witzen darüber hinweg. «Achtung, Kinder!» sagt einer: «Es geht los. Ein ernstes Gesicht machen, bitte!» Die Musiker, schwarzbefracht, erklettern die Bühne, stimmen die Instrumente nochmals und warten, bis der Dirigent erscheint. Erst jetzt braust der Beifall. Das Konzert kann beginnen.

In Willisau tänzeln die Musiker der «Magog» hinter der Bühne wie Rennpferde vor dem Start. Sie blasen ein paar Töne, gehen ein paar Schritte, blinzeln in die Scheinwerfer und ölen zwischendurch immer wieder die Instrumente. Dann treten sie, einer nach dem andern, vors Publikum. Für jeden brausenden Beifall auch hier. Das Konzert beginnt.

In Luzern sitzt eine junge Geigerin vor der Bühnentür. Sie lauscht Mozarts Linzer Symphonie. Ihre Geige hat sie über die Knie gelegt; mit den Händen stützt sie sich darauf; das Gesicht mit den geschlossenen Augen hebt sie der Musik entgegen.

In Willisau legt ein Mädchen den Arm auf die Lehne ihres Stuhls. Den Kopf bettet es in die Hand. Das Gesicht mit den geschlossenen Augen lächelt. Es ist unter Hunderten allein mit der Musik.

Ist das Publikum wirklich so anders in Willisau und in Luzern? Sind es zwei Welten? Nur das Aeussere, das Augenfällige trennt. Das Erlebnis der Musik aber verbindet. Die Musik setzt sich durch — gegen alle Aeusserlichkeiten von Musikfesten.



Das Verbindende: Musik in Luzern...



...und in Willisau.



Und der je eigene Stil: in Luzern...



Luzerner Neueste
Nachrichten,
Luzern CH
29.8.77

Bilder Ernst Scagnat

Tat, Zürich CH
30.8.77

Zum Glück gibt es Willisau!

Grosser Jazz in der Kleinstadt

WILLISAU LU – Regen und Schlamm konnten ihnen nichts anhaben: Während vier Tagen war für Tausende von Jazz-Fans die Welt in Willisau völlig in Ordnung. Zum dritten Mal fand in diesem luzernischen 2800-Seelen-Städtchen ein internationales Jazz-Festival statt. Diesmal stand es ganz im Zeichen des «Giganten des neuen Jazz», John Coltrane.



McCoy Tyner am Piano: Sein Soloauftritt in Willisau liess Schweizer Jazzer staunen.

Zehn Jahre ist «Trane» nun tot. Doch für die Jazzer und ihre Fans war das kein Grund zum Trauern. Jedesmal wenn im Schweizer Jazz-Mekka Willisau der Name Coltrane fiel, strahlten die Fans.

Das Willisauer Jazz-Festival brachte im Zeichen Coltranes illustre Namen. Schon am Eröffnungsabend war einer in aller Mund: Zum ersten Mal trat McCoy Tyner (Piano) solo auf. «Was der loslässt», staunte der Berner Pianist Franz Biffiger, «ist schlicht nicht mehr möglich. Ich muss raus, mir tun nur schon vom Zuschauen und -sehen die Hände weh.»

Mit McCoy Tyner erlebte das Festival schon am ersten Abend einen Höhepunkt.

Den konnte auch der Regen, der konstant rieselte und das Festival-Gelände in einen klebrigen Sumpf verwandelte, nicht schmälern. Das war gut so.

Denn beim Eröffnungskonzert der Schweizer Gruppe «Magog» zweifelten die Fans noch an der Qualität des Anlasses. So meinte Festivalbesucher Karl Rohrer (23) aus Luzern bitter: «Wird das jetzt so kommerziell wie das Jazz-Ding in Montreux?»

Karl Rohrer wurde «positiv enttäuscht». Denn was Festival-Macher Niklaus

Troxler dieses Jahr auf die Beine gestellt hatte, war eine wahre Serie von Höhepunkten.

Für mich gab es in dieser Höhepunkte-Serie drei absolute Spitzen: Das waren die Auftritte des Duos Brötzmann-Bennink, der Carla Bley-Band und des kleinen Trompeters Hannibal Peterson (Sunrise-Orchestra).

Nach Petersons Auftritt, spät am Samstagabend, war die Hölle los: Vor Begeisterung hüpfende Jazz-Fans fielen sich in die Arme.

Das Willisauer Festival wird weiterbestehen. Der diesjährige Erfolg sichert das. Ein Glück für die Jazz-Freunde, nachdem das Fe-

stival in Montreux zum reinen Kommerz abgeschlafft ist.

Thomas Halperin



«Magog» eröffnete das Willisauer Festival: etwas «daneben» und langweilig.

Luzerner Neueste Nachrichten, Luzern CH 30.8.77

Coltranes Einfluss auf den heutigen Jazz aufgezeigt

«Willisau III» war ein ereignisreiches Jazz-Festival

M. BUHOLZER / M. RÖSCH

Nach vier Tagen Musik und diversen Höhepunkten schloss Niklaus Troxler am Montagmorgen die dritte Auflage des Willisauer Jazz-Festivals ab. Das «am sorgfältigsten programmierte Jazz-Festival des Jahres» («Weltwoche») zeigte die Einflüsse John Coltranes auf den zeitgenössischen Jazz und deren Vielfalt. Nicht nur grosse Namen, sondern auch «grosse Musik» war an diesem Wochenende in Willisau zu hören und zu sehen.

Niklaus Troxler, der unermüdete Initiator der Willisauer Jazz-Szene, macht es den Jazz-Kritikern schwer: Wollen sie getreulich Bericht erstatten, so kommen sie kaum aus den Superlativen heraus, und der Leser könnte leicht den Eindruck erhalten, hier würde kritiklos gelobt und gepriesen. Aber das Lob kommt nicht von ungefähr: Troxlers Wunsch nach einem «ereignisreichen Jazz-Festival» wurde erfüllt. Höhepunkt reihte sich an Höhepunkt: die erstmaligen Willisauer (und z. T. Schweizer) Auftritte von McCoy Tyner, Elvin Jones, Pharoah Sanders, Andrew White und Carla Bley oder die speziell für das Festival erweiterte Gruppe OM.

«Naima» und «My favorite things» sind zwei klassische Coltrane-Stücke. Verschiedentlich konnte man sie in diesen vier Tagen hören, von den unterschiedlichsten Gruppen in ihrer Art interpretiert, doch alle an den Pionier Coltrane erinnernd. Eine der eindrucklichsten Demonstrationen dieser Standards gab der ehemalige Coltrane-Schlagzeuger Elvin Jones mit seinem Quintett. Die beiden Saxophonisten Pat LaBarbera und Chico Freedman riefen die Erinnerung an «Trane» wach und bewältigten die schwierige Aufgabe, sein Erbe auch im aktuellen Jazz gültig zu bewahren. Neben diesem Bläser-Duo fiel auch der junge, eigenständig spielende Gitarrist Ryo Kawasaki auf. Die ausgesetzten Solisten zusammengesetzte Gruppe zeigte sich als homogene Formation, die den Jazz der sechziger Jahre konsequent weiterentwickelt.



Faszinierend am frühen Montagmorgen in Willisau: Betty Carter. Bild Robert Leu

Andrew White — Coltrane begriffen

Für eine Überraschung sorgte am Sonntagabend der im wahrsten Sinne schwarze Saxophonist Andrew White. Man weiss hierzulande relativ wenig von ihm: dass er massenhaft eigene Platten produziert, dass er 200 Coltrane-Soli in Noten

umgeschrieben hat, dass er u. a. auf einer Weather-Report-LP als Bassist mitgewirkt hat. Aus diesen Fakten konnte man sich kaum ein Bild von dem Mann machen oder dann doch ein ziemlich widersprüchliches. Der Auftritt zeigte jedoch einer Musiker, der das Wesentliche an Coltrane: Saxophon-Stil und Botschaft begriffen ha-

Die Tat, Zürich CH
Fortsetzung

Luzerner Neueste Nachrichten, Luzern CH

Fortsetzung

und an ihr weiterarbeitet. Sein Konzert war nicht nur eine technische und musikalische, sondern überdies eine physische Höchstleistung. White verbindet bruchlos Bestehendes und Neues, ohne irgendwie akademisch oder gekünstelt zu wirken. Nicht ganz zu genügen vermochte indessen die Begleitgruppe, mit Ausnahme des Schlagzeugers Billy Brooks, der den Leader nicht nur zu begleiten, sondern ihm auch Impulse zu geben vermochte.

Auch Enrico Rava ist bei uns — obwohl ein Europäer — wenig bekannt. Sein Quartett spielte in traditioneller Besetzung, mehr auf die Solisten als auf die Gruppe als Ganzes abgestimmt, einen auf der Free-Tradition aufbauenden Jazz. Betty Carter (ebenfalls eine Schweizer Premiere) erwies sich nicht nur als hervorragende Balladen-Interpretin, sondern auch als virtuose Sängerin, die ihre Stimme instrumental einsetzt. Mit ihrer faszinierenden Version von «My favorite things» stellte auch sie die Verbindung zum Festival-Thema «Coltrane» her.

Nur mehr wenig Leute verfolgten das letzte Konzert: den Auftritt der Gruppe Stone Alliance in den ersten Morgenstunden des Montag. Müde von der vielen Musik (am Sonntagabend spielten drei Formationen praktisch pausenlos) vermochte man ihnen nicht mehr die volle Aufmerksamkeit zuzuwenden, um so mehr als sie im Gegensatz zu den zahlreichen wirklichen Höhepunkten dieses Festivals etwas abfielen.

OM and Guests — Dynamik und Drive

Speziell hervorgehoben werden muss der einmalige Auftritt der erweiterten Gruppe OM; neben dem Quartett spielten Charlie Mariano und Jasper van't Hof (Ex-Pork Pye) sowie der brasilianische, ehemalige Weather-Report-Perkussionist Dom Um Romao. Hier wurde nicht einfach eine Formation mit Star-Solisten besetzt, vielmehr entstand ein homogenes Septett. Das rund zweistündige Konzert wies erstaunliche Dichte und Dynamik auf. Ueber den mit unwahrscheinlichem Drive gespielten Rhythmus-Instrumenten entwickelten sich vielschichtige Improvisationen. «Electric Jazz» ist in diesem Fall nicht perfektionierte Rock-Musik, sondern die (vom Rock beeinflusste) Weiterverarbeitung des Free Jazz.

Eine komplett andere Auffassung von Free Jazz demonstrierte dagegen am Freitagabend das Duo Brötzmann/Bennink. Bei diesen Exponenten der deutschen Free-Jazz-Szene geht es nicht ausschliesslich um die Musik, sondern auch um den Einbezug von Aktion, Klaukauf und (einen allerdings sehr deutschen) Humor.

Westbrook — kein Pausenfüller

mbz/mr. Am Samstag und Sonntag spielte im Festzelt die englische Mike-Westbrook-Brass-Band. Wer banale, pausenfüllende Stimmungsmusik erwartet hatte, wurde allerdings positiv überrascht. Das Sextett verstand es, die englische Brass-Band-Tradition mit dem Musikverständnis des Free Jazz aufzuarbeiten. Brecht-Songs sind bei dieser Band ebenso zu finden wie Hymnen und Schlager. Das ist in diesem Fall kein Widerspruch. Das Konzept entspricht der vorurteilslosen (und vor allem auch ironischen) Auffassung verschiedener Musikarten und -stile.

Solothurner Nachrichten, Solothurn CH
27.8.77



Grosse Jazz-Welt im kleinen Städtchen

V. Mit einem Doppelkonzert mit der Schweizer Gruppe Magog und dem amerikanischen Pianisten McCoy Tyner wurde am vergangenen Donnerstag das dritte Willisauer Jazz-Festival eröffnet. Dieses grosse Festival im kleinen Städtchen Willisau ist Treffpunkt der internationalen New-Jazz-Elite und geniesst weltweites Ansehen. Morgen Sonntagabend wird dieses wichtige Festival mit der amerikanischen Sängerin Betty Carter abgeschlossen. Im Bild der Saxophonist und Posaunist Heiner Althaus und Hans Kennel von der Gruppe Magog. (Photo Peter Isenegger)

Leist Vaudois, Montreux CH
30.8.77

Succès du Festival de jazz de Willisau

Le 3e Festival international de jazz de Willisau, dans le canton de Lucerne, s'est terminé dimanche. 13 groupes et un soliste ont participé à ce festival de 4 jours, organisé à la mémoire de John Coltrane. Les productions de ce festival présentaient un large éventail de la musique de jazz actuelle, mais avant tout les diverses influences de Coltrane sur la musique.

Parmi les importantes personnalités du monde du jazz qui y participèrent, on peut citer le pianiste McCoy Tyner, dont c'était la seule représentation de cette

année en Europe, Pharoah Sanders, Hannibal M. Peterson, et enfin Elvin Jones. Des musiciens peu connus en Suisse, tels qu'Andrew White et Betty Carter, ont surpris à Willisau. Pour tous ces musiciens, John Coltrane fait figure de père du jazz moderne.

Parmi ceux ne suivant pas forcément la tradition de Coltrane, le groupe Carla Bley, le quintet Enrico Rava, le trio Steve Grossman, Mike Westbrook-Brass et le duo Broetzmann-Bennink. Enfin, il faut également citer les formations suisses Magog et Om. (ats)

Vom 25. bis 28. August blicken die Jazzer wieder nach Willisau

Willisau-Festival zu Ehren J. Coltranes

Um Programm und Umfang des dritten Willisau-Jazzfestivals hat es viel Spekulationen gegeben. Dass dieses ambitionöse Schweizer Festival trotz des letztjährigen Defizits nun doch wieder stattfinden würde, hatte sich — vor allem in Insider-Kreisen — seit langem herumgesprochen. Tatsächlich verspricht das kommende Festival nicht weniger attraktiv und inhaltsreich zu werden, als seine zwei fulminanten Vorgänger, im Gegenteil.

Das schon lange feststehende Leitmotiv «John Coltrane Memorial», programmiert aus Anlass des sich am 17. Juli zum zehnten Male jährenden Todestages dieser epochemachenden Musikerpersönlichkeit des neuen und freien Jazz, stellte hohe Anforderungen an Festivalkonzept und Programm. Ob sie in jedem Fall erfüllt werden, bleibt abzuwarten. Das soeben abgeschlossene Programm gibt jedoch zu grossen Erwartungen Anlass und die Auftritte ehemaliger Coltrane-Partner wie Mal Waldron, McCoy Tyner, Pharoah Sanders und Elvin Jones sind Garant für, dass zumindest hier der direkte Bezug hergestellt wird, wobei man ganz sicher keinen nostalgiegetränkten Coltrane-Aufguss erwarten darf, sondern Spannung und Faszination davon ausgehen werden, wie diese Musiker ihr Coltrane-Erbe verarbeitet, was sie aus den Impulsen dieser schicksalhaften Begegnung gemacht haben.

Donnerstag und Freitag

Festivalbeginn ist wiederum am Donnerstagabend (25.8.) und den Auftakt macht das Schweizer Sextett «Magog». Teil zwei dieses Abends wird die Gato Barbieri Group bestreiten. Das Freitagskonzert, das wiederum um 20 Uhr beginnt, bringt nach dem prominenten europäischen Free-Jazz-Duo Peter Brötzmann/Han Bennik die Pharoah Sanders Group, u. a. mit Cecil McBee und Clifford Jarvis. Steve Lacy wird mit seinem Quintett den Samstagabend eröffnen. Im zweiten Teil stellt sich endlich wieder einmal die Pianistin und Komponistin Carla Bley mit ihrer Band in der Schweiz vor. In ihrem JCO (Jazz Composers Orchestra) werden so berühmte Musiker wie

Roswell Rudd, Mike Mantler, Carlos Ward und Andrew Cyrille erwartet.

Samstag

Schon fast Stammgast in Willisau ist die Luzerner Gruppe «Om», deren «Electric Jazz/Free Music» inzwischen überall in Europa Resonanz auslöste. Sie wird aber diesmal nicht allein, sondern in einer Art Experiment mit gewichtigen «Guests» zusammen auftreten: mit Charlie Mariano, Jasper van't Hof und dem vielbeschäftigten brasilianischen Perkussionisten Dom Um Romão. Hannibal Marvin Peterson's «Sunrise Orchestra» in der ungewöhnlichen Besetzung mit Mal Waldron und Makaya Nishoko (und natürlich mit der schwarzen Cellistin Diedre Murray) wird für den zweiten nicht minder attraktiven Teil dieses Samstagabends sorgen.

Sonntag

Enrico Rava, Trumpet, mit Massimo Urbani, Altosax, und der skandinavischen Traum-Rhythmusgruppe Bobo Stenson, Palle Danielsson und Jon Christensen (Keith Jarrett's «Belonging»-Rhythm Section), dürfte Anreiz genug sein, auch den Anfang des Sonntagmorgenskonzertes auf keinen Fall zu verpassen. Coltranes langjähriger Schlagzeuger Elvin Jones wird danach mit seinem Quintett, u. a. mit dem aufsehenerregenden japanischen Gitarristen Roy Kawasaki, den Bezug zu «Trane» zumindest rhythmisch am intensivsten herstellen.

Den Abschluss macht am Sonntagabend (28.8.) nach dem Andrew White Quartet der Coltrane-Pianist Alfred McCoy Tyner mit seinem Sextett, der das Erbe seines grossen Lehrers und

Partners offensichtlich nicht nur am besten verwaltet, sondern auch am konsequentesten auf dem Piano weiterentwickelt hat. Sein Auftritt wird einen der grossen Höhepunkte dieses Festivals bilden. — Alle Konzerte finden wiederum, wie letztes Jahr, in der grossen Festhütte statt. Im benachbarten Festzelt gibt es neben allerhand preiswertem Essen und Getränk am Samstag und Sonntag je eine 12-Uhr-Matinee, die nicht weniger gewichtig erscheint als die übrigen Konzerte: zu hören sein wird jeweils die englische Mike Westbrook Brass Band, deren intensive Musik sich vermutlich aber mehr als gehaltvolles Dessert, als zur Diner-Untermalung eignen dürfte. Sicher ist, dass neben den musikalischen Höhepunkten auch die bekannte Willisauer Live-Atmosphäre dazu beitragen wird, dass dieser Anlass wieder zu einem einzigartigen Erlebnis für die Schweizer Jazzfreunde werden wird.

Johannes Anders

Formation aus dem Jazz-Live-Trio (König, Frei, Schmidlin) einerseits, dem Trompeter Hans Kennel (Ex-Jazz-Rock-Experience), dem Posaunisten Paul Haag und dem Saxophonisten Andy Scherrer andererseits. Inzwischen wurde Scherrer durch Heiner Althaus abgelöst. Abseits vom Allerwelts-Rock-Jazz sucht Magog eine eigenständige, originelle und zeitgenössische Synthese mit Elementen aus Hard Bop, Free und Rock. Das Resultat ist bemerkenswert: eine Musik, die frei ist und im Kollektiv entsteht, aber dennoch kompakt und homogen wirkt. Magog gehört neben OM zu den besten und bekanntesten Ensembles der heutigen Schweizer Jazz-Szene. Es spielen: Hans Kennel (tp, fh), Heiner Althaus (ss, ts), Paul Haag (tb), Klaus König (p), Peter Frei (b), Peter Schmidlin (dm).

McCoy Tyner (p, solo)

McCoy Tyner's doch noch zustande gekommener Auftritt in Willisau ist vielleicht die Sensation des Festivals, denn erstens tritt er solo auf und zweitens ist es sein einziges Konzert in Europa in diesem Jahr. Tyner ist zweifellos einer der bedeutendsten Pianisten des zeitgenössischen Jazz und bei einem Solo-Auftritt wird man sein virtuosos Spiel am besten geniessen und hören können. Dass er von 1959 bis 1965 bei Coltrane spielte, lässt sein Engagement für ein «Coltrane Memorial» besonders geeignet erscheinen. Für Joachim Berendt repräsentiert Tyner das «Coltrane-Erbe in der Mitte der siebziger Jahre gültiger als die andern. McCoy Tyner ist dieses Erbe: still und dienend, voller Ernst und Religiosität.» Im Unterschied zu den andern habe er Coltrane wirklich verstanden. Wenn er indes etwas konservativ wirkt, so liegt seine Zurückhaltung in der Verwurzelung der Tradition der schwarzen Musik begründet.

De la boue
mais quelle musique!

Willisau Premier survol

Jazz
à la semaine

Michel Denoréaz

Si le Festival de Montreux c'est un homme, Claude Nobs, celui de Willisau doit son existence à Niklaus Troxler, graphiste de profession.

Depuis plus d'une décennie, il organise des concerts (79 de juillet 1966 à juin 1975), puis, sans délaisser entièrement les concerts en cours d'année (14 depuis juin 1975), il a mis sur pied un festival dont le premier eut lieu du 29 au 31 août 1975 (avec Cecil Taylor, John Tchicai, Chris McGregor, etc.) et le second du 26 au 29 août 1976 (Art Ensemble of Chicago, Michel Portal, Sam Rivers, Paul Bley, Charles Mingus, etc.). Le troisième vient de se dérouler, du 25 au 28 août.

Willisau plonge au cœur de la géographie lucernoise. Un pays séduisant de collines verdoyantes, à parcourir entre herbes drues et forêts. Dans les vallons, ici l'inévitable stand de tir, là des parterres fleuris autour des habitations. On remarque des fabriques de meubles, une importante distillerie. Sur les routes, le trafic est intense, de véhicules lourds ou légers, à vocation agricole, industrielle ou touristique (le lac des Quatre-Cantons n'est pas loin). En coupant pédestrement depuis Gettnau, à quelques kilomètres, où nous logions parce que l'Hostellerie de Willisau affiche complet pendant le festival, on peut traverser une helvétique Forêt-Noire. Une légère brume voilait les hauts fûts des résineux quand nous avons entrepris cette course. Trois ou quatre milans noirs, en route pour l'Asie-Mineure, planaient en guettant quelque proie, égrenant leur cri si particulier. On envie, allez-y voir une fois, les habitants éparpillés dans ces collines.

Voilà le lieu. L'accueil, assuré par une équipe d'une cinquantaine de personnes secon-

dant N. Troxler: exemplaire dans sa simplicité. Camping et salles de classe (avec douches!) gratuits. Population ouverte. Pas un policier en vue. Les campeurs logent à côté de la halle de concert et ils peuvent entendre les musiciens répéter ou «jammer». Une cantine est ouverte, de jour et une partie de la nuit, avec de la nourriture à prix normal. L'ambiance, en résumé, est propice à la fête.

En cette fin du dernier jeudi d'août, quand s'ouvrit Willisau III, les blés non moissonnés rougeoyaient dans la tiède lumière estivale, sous un ciel encore miraculeusement serrein. Il y avait de l'euphorie dans l'air, que n'allait pas estomper le récit, inoubliable, de McCoy Tyner. Dès vendredi, le temps se gâtait. Les bovins et moutons qui s'accrochent aux pentes n'en avaient cure. L'habitude, sans doute. Les festivaliers, eux, particulièrement ceux qui avaient choisi le camping, n'allaient pas tarder à patauger dans la boue. C'est ça aussi, Willisau, la pluie et la boue. Si l'on ajoute que le confort d'écoute est des plus relatifs, les sièges torturants, le sol en béton, les parois à courants d'air, les attentes parfois longues, il faut avoir sacrément le jazz au corps pour suivre un tel festival qui, de ce côté-là, n'a évidemment rien à voir avec Montreux...

Willisau a aujourd'hui une réputation à l'échelle européenne. On y vient de loin: de toute la Suisse, d'Allemagne, d'Angleterre et même de Finlande et de Yougoslavie. Le public réagit à bon escient (aux habituels trublions près), sachant s'enthousiasmer, véritablement atteint du virus du jazz (à preuve plus de 20 000 fr. de microsillons vendus à l'entrée), supportant avec philosophie les petits désagréments.

JAZZ FESTIVAL AUG 25-28
WILLISAU '77

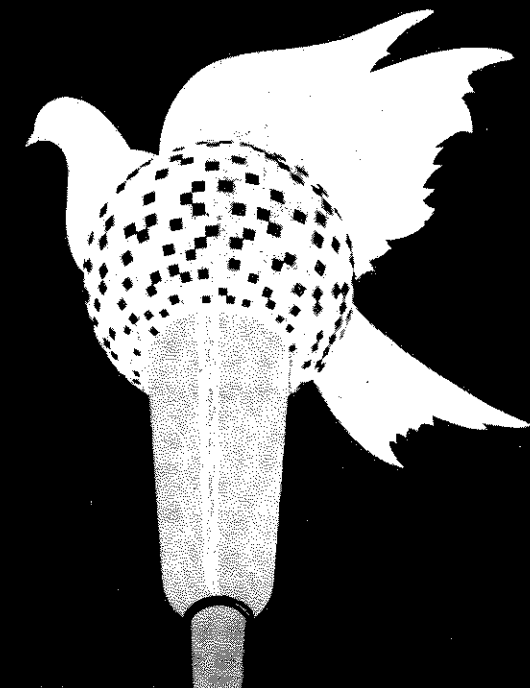

L'emblème de Willisau 77, dessiné par son organisateur, le graphiste Niklaus Troxler.

«Willisau»
entfüllte die Erwartungen

Jazz-Festival künstlerisch und finanziell ein Erfolg

at. Das diesjährige Willisauer Festival wird in Fachkreisen als einer der wichtigsten Jazz-Anlässe des laufenden Jahres angesehen. Tatsächlich vereinigte der Anlass eine bemerkenswerte Anzahl wichtiger und wichtigster Persönlichkeiten des Jazz. Zu nennen wäre etwa der einzige diesjährige Europa-Auftritt des Pianisten McCoy Tyner, ferner die Konzerte von Pharoah Sanders, Hannibal M. Peterson, Elvin Jones. Auch die Schweizer Formationen Magog und OM, letztere zum Septett erweitert, sorgten für Überraschungen.

Finanziell besser als 1976

Die Jazz-Szene Willisau, die vom Grafiker Niklaus Troxler getragen wird, war im vergangenen Jahr plötzlich in Frage gestellt worden, nachdem

das Festival 1976 — obwohl ein musikalischer Erfolg — mit einem beträchtlichen Defizit abgeschlossen hatte. Das hatte zur Folge, dass sich verschiedene Institutionen und Behörden für die Erhaltung des Anlasses und für Defizitbeiträge einsetzten. In diesem Jahr sieht es nun wesentlich besser aus. Die Zuschauerzahlen lagen erheblich über denen vom letzten Jahr. Jazz-Fans dürfen jetzt hoffen: ein viertes Willisauer Festival im Jahre 1978 ist wahrscheinlich.

Jazz in Willisau

Magog

mbz. Am kommenden Donnerstag beginnt das Jazzfestival von Willisau, das bis zum Sonntagabend dauern wird. Wir stellen ab heute täglich zwei Gruppen vor, die an den Konzerten auftreten werden. Die Eröffnung des Festivals machen am Donnerstagabend, 20 Uhr, die Schweizer Gruppen Magog und McCoy Tyner.

Magog wurde 1972 gegründet und bereits am Montreux-Festival 1973 buchte das Sextett einen aussergewöhnlichen Erfolg. Entstanden ist diese Schweizer Jazz-

24 Heures, Lausanne CH
11.9.77

Willisau III

Jazz 831 35
à la semaine

Michel Denoréaz

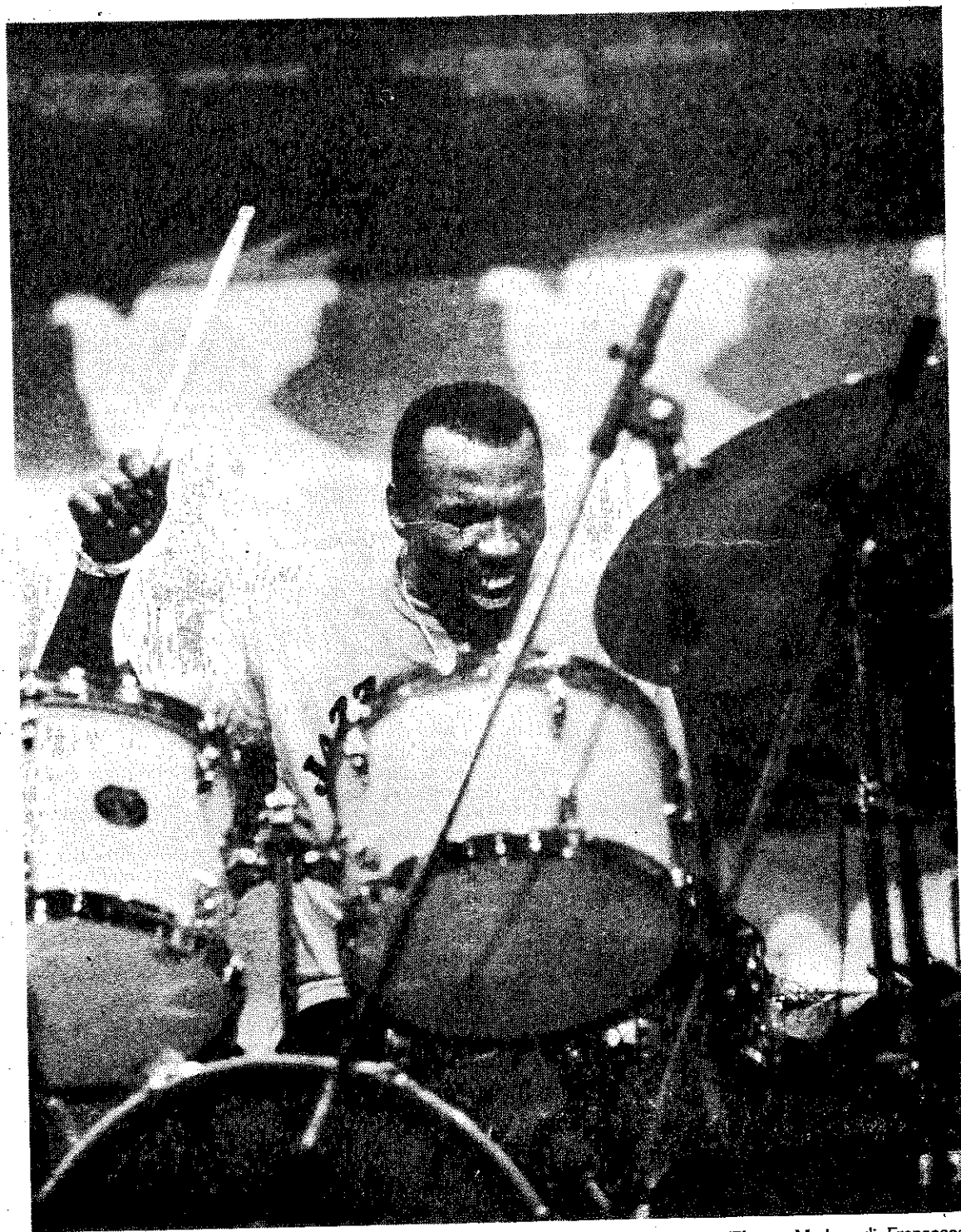

Elvin Jones en pleine action.

(Photos Markus di Francesco)

Waterland, Luzern CH
27.8.77



Aeusserst konzentriert, mit geschlossenen Augen und nach «innen» gerichtetem Gehör, das Piano-Genie McCoy Tyner.
(Photo Peter Isenegger)

Willisau ins Blickfeld der Jazzwelt gerückt

Mit einem Doppelkonzert mit der Schweizer Gruppe Magog und dem amerikanischen Pianisten McCoy Tyner solo gab «Jazz in Willisau»-Veranstalter Niklaus Troxler in der gutbesuchten Festhalle das Startzeichen zum dritten Willisauer Jazz-Festival. Bis morgen Sonntag noch ist das Grafenstädtchen Ort anspruchsvollen Jazzgeschehens, aber auch Ort der Begegnung und der Festfreuden.

(Sch) Einmal im Jahr schnuppert Willisau den Duft der grossen weiten Welt in vollen Zügen, spielt das schmucke Grafenstädtchen im Luzerner Hinterland volle vier Tage lang Weltstädtchen. Dann nämlich, wenn Niklaus «Knox» Troxler zum Festival bläst — natürlich nicht wie in Bayreuth gar wörtlich aufzufassen — und das an Schönheit reiche, an Hotelbetten aber so arme Willisau am Napf zumindest für die Fans des New Jazz schnell mal zum Mekka am Nabel der Welt wird. Diesen Eindruck müssten in diesen Tagen eigentlich auch die Willisauer selber auf ihren Streifzügen durch die an allen möglichen und unmöglichen Stellen mit buntem Blech vollgestopften eigenen Gässchen und Strässchen gewinnen: Ein Ortsbild, das mit seiner jäh aus einem verträumten Schlaf gerissenen Romantik unversehens im technokratischen Jahrhundert versäuft, als ob der ohnehin schon sagenumworbene Napf neustens mit vulkanischer Tücke Autos speien würde.

Es ist also wieder mal soweit: Seit dem vergangenen Donnerstag bis morgen Sonntag bleibt Willisau anlässlich der dritten Auflage des Jazz-Festivals ins Blickfeld der Jazzwelt gerückt, pulsiert hier das Leben (sicherlich nicht nur zur Freude der Wirte) im schnellen Jazzrhythmus. Ein ungezwungenes Stelldichein vieler Namen von internationalem Ruf mit den auch in diesem Jahr wieder international — vorwiegend aus Deutschland — angerückten «Namenlosen»; Dreh- und Treffpunkt der Künstler und Fans, die Jazz nicht gegeneinander, sondern miteinander erleben und erfahren wollen — und dies in der geradezu heimelig-gelockerten Atmosphäre von Willisau auch wirklich können. Der Ton, der hier die Musik macht, ist auf Du gestimmt.

Stätte der Kommunikation

Entsprechend leicht lassen sich hier neue Kontakte knüpfen oder auch welche — mit Leuten, die man das ganze Jahr über für «verschollen» glaubt — intensivieren. Denn das Willisauer Jazz-Festival lockt sie alle aus ihren Löchern. Wiewohl gerade dieses Festival eine besondere Attraktivität ausstrahlt, besagt dies jedoch nicht — und möge es nur ja so bleiben! — dass man nach Willisau geht, weil es sich so gehört. Festgefahrene Festival-Institutionen gibt es schon zur Genüge — Willisau aber als eine echte Stätte der Kommunikation ist einmalig und einzigartig.

Zur besonderen Ambiance des Willisauer Festivals gehört — als gelungener Kontrast zum anspruchsvollen Programm — ein gewisser Dorffest-Charakter. Da ist einmal das für vier Tage der hohen Kunst geweihte Festspielhaus, die Festhalle, die mit ihrer eher behelfsmässig und klotzig wirkenden Holzkonstruktion einer Scheune nicht unähnlich sieht. Da ist aber auch, gleich nebenan, das übrigens bis morgens um drei Uhr geöffnete Festzelt, das beileibe nicht nur während den Konzertpausen frequentiert wird (und dennoch nicht die Darbietungen in der Halle übertönt — umgekehrt aber auch nicht!). Und den Rummel perfekt machen schliesslich nicht zuletzt auch die Plattenstände auf dem Vorplatz, die allerdings mit ihren verführerischen Auslagen eine echte Gefahr für das Portemonnaie darstellen.

Eröffnungskonzert

In solch einer regelrechten «Fäsch»-Atmosphäre ging also letzten Donnerstag das Eröffnungskonzert in der lediglich

Heute — kurz gesagt

Man kann auch Musik mit Lippenstift beschmieren und mit Puder ersticken.

Igor Strawinski

mit bunten Plakatgirlanden — die schönen und entsprechend heiss begehrten Festivalplakate von Niklaus Troxler — geschmückte Festhalle über die Bühne, ein Doppelkonzert mit zwei Willisau-Debütanten, der Gruppe Magog und dem schwarzen Pianisten McCoy Tyner.

Die aus dem erweiterten Jazz Live Trio 1972 hervorgegangene Schweizer Gruppe Magog — Hans Kennel (tp, Flügelhorn), Heiner Althaus (ss, tb), Paul Haag (tb), Klaus König (p), Peter Frei (b) und Peter Schmidlin (dr) — zählt zusammen mit dem Luzerner Quartett OM zur schweizerischen, ja europäischen Spitze im New Jazz. Die eigenwillige und enorm flexible Musik dieser Gruppe (im Konzert Kompositionen hauptsächlich von Klaus König und Hans Kennel) ist das Resultat einer geschickten, interessante Möglichkeiten eröffnenden stilistischen Fusion aus Hard Bop-, Free- und Rock-Elementen. Der dank grosszügigen Freiräumen stark solistisch geprägte und somit auch individuelle Bearbeitungen ermöglichende, aber dennoch erst im Kollektivspiel sich



Carla Bley dirigeant le Jazz Composer's Orchestra.

dirigeant son équipe masculine avec une autorité qui n'avait d'égale que sa grâce et le respect pour sa musique (lyrique, prenante, rigolote, questionnante, dramatique), que l'on percevait chez ceux qui la servent si bien, voilà qui ne s'oubliera pas. A noter que cette importante formation n'était encore jamais venue en Europe.

Elvin Jones, enfin, démiurge rayonnant de la percussion, souleva l'enthousiasme le plus délirant. Dans son quintette actuel, une voix nouvelle du sax-ténor, Chico Freedman. Retenez ce nom, parmi tant d'autres en train de prendre la relève dans l'univers du jazz.

Faut-il faire abstraction du concert de dimanche soir, et considérer que la manifestation s'est en fait achevée avec ce triomphe d'Elvin Jones en fin d'après-midi? Ce serait tout de même faire trop peu de cas de la merveilleuse chanteuse Betty Carter. Certes, l'immense halle où se déroulaient les concerts ne rendait guère justice au frémissement et à la singularité de son chant, en partie noyé dans les bruits parasites. Elle ne se prêtait pas mieux aux mysticismes sonores « planants » avec lesquels Pharoah Sanders ouvrit son récital. Il le comprit. Virant alors sur l'hommage à Coltrane (à la mémoire de qui le festival était dédié, dix ans après sa disparition — et rappelons que McCoy Tyner et Elvin Jones

en furent les compagnons les plus proches) par le détour du « bop » revisité, il se fit d'une éloquence persuasive irrésistible.

Avant tout la fête

Plus direct encore fut le tribut rendu au maître par l'un des musiciens connaissant le plus à fond son œuvre, laquelle lui ressort littéralement des pores des doigts courants, agiles, sur les clés du saxo: Andrew White (surprenant personnage qui vient de publier à son compte, dans la méconnaissance générale, son trentième microsilicon!) — tandis qu'en fait de « coltranisme » on ne pouvait être plus extraverti que Marvin Hannibal Peterson, virtuose dont le numéro de trompette ne relevait pas seulement de la musique mais de l'exploit physique, pour ne pas dire sportif. Hannibal galvanisa l'auditoire, au sein duquel il fit se lever sa mère, puis sa femme, qui suivent sa tournée! Mais est-il définitivement coincé dans l'engrenage de sa facilité déconcertante et finira-t-il par descendre dans la salle, ouvrant le cortège aux sons de « When the Saints »? A Willisau, le public ravi était prêt à suivre. La fête y gagnait ce que la musique, elle, perdait.

Willisau proposa d'autres réjouissances encore, et com-

bien diverses si l'on songe que l'on passa du jazz-rock (appliqué, décevant) du groupe OM (augmenté de Charlie Mariano, Jasper Van't Hof et Dom Um Romao), aux créations parfois arides mais d'une invention formelle inépuisable de Steve Lacy en quintette avec Steve Potts, en passant par le Stone Alliance de Steve Grossman, pas favorisé par la programmation, Magog, en progrès constant mais jouant trop longuement, Enrico Rava, trompettiste qui sait émerveiller, aux côtés de qui on remarquait un sax-alto bourré de talent, Massimo Urbani, sans oublier le duo, d'une démente mesure (mais combien assumée et vivifiante) Peter Brötzmann-Han Bennink (celui-ci fait du rythme avec n'importe quoi, fût-ce deux balais de riz ou des « cris-cris »). Et puis, deux fois sur le coup de midi, en mangeant le goulache dans la cantine, on pouvait écouter le stimulant Brass Band de Mike Westbrook.

Un festival, en définitive, si l'on veut bien oublier la malchance du dernier soir, très vivant, décontracté, dont on se souviendra avec nostalgie. ■

Der Entlebucher, Willisau CH 26.8.77

Jazz Festival in Willisau
Nicht nur für eingefleischte Jazz-Fans!



Das Jazz Festival Willisau bietet dieses Jahr ein besonders vielseitiges Programm. Da an diesem Festivals nicht nur die modernsten Tendenzen des Jazz präsentiert werden, sollte ein breiteres Publikum daran Interesse finden.

Der Entlebucher, Willisau CH Fortsetzung

Vor allem das Konzert am Sonntagabend dürfte auch die nicht so sehr am modernen Jazz Interessierten begeistern. An diesem Abend wird nämlich neben Andrew White Quartet aus Washington und der Gruppe «Stone Alliance» (beides «melodische» Gruppen) die einzigartige schwarze Sängerin Betty Carter auftreten. Diese grossartige Sängerin vermag mit ihrem gefühlvollen und ausdrucksstarken Gesang ein breites Publikum zu begeistern. Der Auftritt dieser Sängerin ist ein Ereignis!

Eine weitere Attraktion des Festivals dürfte vor allem die Blasmusikfreunde interessieren: Samstag- und Sonntagmittag um 12.00 Uhr spielt im Restaurant-Zelt die englische Mike Westbrook Brass Band. Die sechs Musiker dieser Brass Band sorgen für eine besondere Unterhaltung. Der Eintrittspreis von nur Fr. 2.— und die günstigen Konsumationspreise werden zu diesen Matinee-Konzerten besonders viele Einheimische anziehen! Wer ohne grosse Vorurteile an eine ihm nicht so sehr vertraute Musik herangeht, wird sicher an allen Konzerten viel Hörens Wertes und Interessantes entdecken. Konzertkarten sind noch für alle Konzerte genügend vorhanden.

Brugger Tagblatt, Brugg CH 3.9.77

Jazz-Festival künstlerisch und finanziell ein Erfolg

at. Das diesjährige Willisauer Festival wird in Fachkreisen als einer der wichtigsten Jazz-Anlässe des laufenden Jahres angesehen. Tatsächlich vereinigte der Anlass eine bemerkenswerte Anzahl wichtiger und wichtigster Persönlichkeiten des Jazz. Zu nennen wäre etwa der einzige diesjährige Europa-Auftritt des Pianisten McCoy Tyner, ferner die Konzerte von Pharoah Sanders, Hannibal M. Peterson, Elvin Jones. Auch die Schweizer Formationen Magog und OM, letztere zum Septett erweitert, sorgten für Ueberraschungen.

Finanziell besser als 1976

Die Jazz-Szene Willisau, die vom Grafiker Niklaus Troxler getragen wird, war im vergangenen Jahr plötzlich in Frage gestellt worden, nachdem das Festival 1976 — obwohl ein musikalischer Erfolg — mit einem beträchtlichen Defizit abgeschlossen hatte. Das hatte zur Folge, dass sich verschiedene Institutionen und Behörden für die Erhaltung des Anlasses und für Defizitbeiträge einsetzten. In diesem Jahr sieht es nun wesentlich besser aus. Die Zuschauerzahlen lagen erheblich über denen vom letzten Jahr. Jazz-Fans dürfen jetzt hoffen: ein viertes Willisauer Festival im Jahre 1978 ist wahrscheinlich.

Schweizer Familie, Zürich CH 21.11.77

17-10 DS Bildbox

Das Luzerner Städtchen Willisau ist zur weltbekanntesten Hauptstadt des avantgardistischen Jazz geworden. Seit über zehn Jahren organisiert und bringt das Jugendmagazin «Bildbox» einen Beitrag zum Jazz, der noch nicht als «Kommerz-Sirup» die Konzertszene überfließt. Und das

dritte Jazz-Festival hat es bestätigt: Der aktuelle Jazz hat in Willisau sein Publikum gefunden; darunter sind zunehmend Jugendliche. Dazu verfolgt der Grafiker Niklaus Troxler kompromisslos den Jazz, der noch nicht als «Kommerz-Sirup» die Konzertszene überfließt. Und das

Voix Ouvrière, Genève CH 6.9.77

Notre chronique hebdomadaire du jazz

Festival de Willisau: un festival sous l'eau

Le troisième Festival de Jazz de Willisau s'est déroulé du jeudi 25 au dimanche 28 août, sous une pluie continue et parfois torrentielle transformant en boue ce qui était à son ouverture, une place verdoyante réservée aux campeurs.

Les organisateurs eurent à résoudre, cette année, de laborieux problèmes de programmation, et le pianiste McCoy Tyner aura commencé ce festival (à la place du défaillant Gato Barbieri) au lieu de l'achever. Pour le remplacer, dimanche, la méconnue Betty Carter, chanteuse au timbre rare, interprète originale de thèmes aussi divers que «Round 'bout Midnight» de Th. Monk ou «My Favorite Thing» (composition attachée au souvenir de John Coltrane, disparu il y a dix ans et à la mémoire de qui ce festival était dédié, souvent jouée, tout comme «Naima», durant le festival), divisa le public, mais obtint tout de même le succès qu'elle méritait. Quant à «Stone Alliance», trio dirigé par le saxophoniste Steve Grossman (ex-Miles Davis), il clôtura le festival devant une salle clairsemée, peu enthousiaste, fatiguée et glacée. Pas de chance.

Mieux aurait valu que la manifestation trouve son achèvement dimanche en fin d'après-midi sur le concert d'Elvin Jones. Quatre excellents musiciens peu ou pas connus, que ce soient Roy Kawasaki (gt), Pat Labarbera et Chico Freedman (saxes), ou Joony Booth (bs), entourent cette «machine à rythmes» qu'est Elvin Jones. Un concert de plus de deux heures, parfait, enthousiasmant. Ce fut, et c'est tant mieux, le plus grand triomphe de ce festival. Les parois de la salle, un grand hangar (à courants d'air) en bois, tremblaient sous les clameurs de l'ovation. L'apothéose.

Autre grand compagnon de Coltrane, le pianiste McCoy Tyner donna un récital, on l'imagine, passionnant, indisciblement beau. Dans ce festival à la mémoire de «Trane», les musiciens qui se sont inspirés de lui, ou qui jouèrent avec lui, furent nombreux. A commencer par Andrew White, saxophoniste qui donne l'im-

pression de pouvoir jouer des heures sans interruption, mû par on ne sait quel ressort, et Pharoah Sanders. Ce dernier commença par décevoir, jouant plus souvent des clochettes que du saxo. Mais, après «My Favorite Thing», qui marqua la transition en les deux genres de musique qu'il joua vendredi soir, le public retrouvait Sanders tel qu'il fut à côté de Coltrane. Quant à Marvin «Hannibal» Peterson, l'un des plus marquants trompettistes à l'heure actuelle, il joua (en trio) fort, vite, plein d'énergie communicative (à noter le dynamisme du batteur Makaya Ntshoko).

Le trompettiste Enrico Rava, avec un altiste italien dont il faut retenir le nom, Massimo Urbani, l'étonnant duo Brotzmann-Bennink, Steve Lacy et son quintet (mal sonorisé hélas), les groupes suisses Magog et Om (avec des invités comme Charlie Mariano), ainsi que le «Mike Westbrook Brass Band» (jouant, eux, dans la cantine), participèrent à ce festival avec beaucoup de succès (à l'exception d'«Om» qui fut plutôt boudé).

La venue en Europe du fameux «Jazz Composers Orchestra», association new-yorkaise de musiciens d'avant-garde, était déjà un événement en soi. Que ces musiciens s'arrêtent à Willisau ne pouvait qu'attirer, de tous les coins helvétiques, nombre d'amateurs et admirateurs. Dirigés par la pianiste, mais surtout compositrice-arrangeur de talent, Carla Bley, neuf musiciens membres de cette association créèrent devant nous une musique subtile, originale. On put enfin entendre en direct le fameux «son Carla Bley», parfois fanfare à la Kurt Weil, dont la voix principale est l'extraordinaire tromboniste Roswell Rudd. Un tout grand moment de Willisau 77.

En définitive, un festival de jazz moderne et d'avant-garde qui attire de plus en plus de monde (env. 8000 personnes s'y déplacèrent, souvent de fort loin puisqu'on voyait des voitures finlandaises ou même yougoslaves), d'une grande qualité musicale, complétant celui de Montreux, plus conventionnel. Mais un festival de jazz ne doit pas être qu'une succession de concerts. Il y a l'ambiance, les «jazz-fans» campant côte à côte, la cantine, les mille et un petits riens qui donnent un climat de fête nécessaire et agréable... En cela, celui de Willisau s'affirme comme l'un des plus sympathiques. La gentillesse et l'accueil chaleureux de la population (école prêtée comme dortoir avec douches chaudes, camping gratuit, pas un policier à l'horizon, etc.) y sont d'ailleurs pour quelque chose. Félicitons les organisateurs de ce résultat positif.

Notre chronique hebdomadaire du jazz

Le double retour de John Tchicai

Votre musique s'inscrit-elle dans une conception générale de la destinée du monde et de l'homme? La politique, la religion, la philosophie ont-elles une part importante dans votre art?

Telles étaient deux des questions posées, il y a déjà douze ans, par la revue «Jazz Magazine», à plusieurs représentants du «nouveau jazz».

«Ma musique, répondit alors le saxophoniste John TCHICAI, n'a pas de rapports avec la destinée de l'homme car je ne vois pas moi-même ce qu'est, exactement, la destinée de l'homme. Tout ce qui ce passe autour de moi me concerne et, comme j'essaie toujours d'être aussi ouvert que possible à mon entourage, celui-ci joue un rôle dans mon art».

John TCHICAI était alors l'une des figures de proue de ce qu'on appelait la «new thing». Il avait déjà participé, et il allait encore participer, à plusieurs enregistrements mémorables d'Archie Shepp («Four for Trane», «Rufus», etc), d'Albert Ayler, de Roswell Rudd et même de John Coltrane («Ascension»).

On avait été un peu surpris, à l'époque, d'apprendre que ce Noir n'était pas Américain, bien que son port d'attache fût New York. De fait, il était d'origine congolaise (son père était le trésorier d'un diplomate de Loango). Sa mère, elle, était danoise et il fut élevé dans le Jutland, après sa naissance qui remonte à 1936. Il a fait des études musicales dans les conservatoires d'Aarhus et Copenhague. Bill Dixon et Archie Shepp l'ayant entendu lors d'un festival à Helsinki, en 1961, ils l'encouragèrent à venir à New York. Il émigra aux Etats-Unis en 1962. Parmi ses activités il convient de noter la fondation, avec Archie Shepp, Don Cherry, Don Moore et J.-C. Moses, du «New Contemporary Five». Ultérieurement, il sera le coleader d'un des combos les plus attachants de cette période particulièrement agitée dans le monde du jazz, le «New York Art Quartet» (avec Roswell Rudd, Steve Swallow ou Reggie Workman, Milford Graves). En 1966, Roswell Rudd rentre au Danemark. Depuis lors, on entendit peu parler de lui, bien qu'il n'ait guère cessé de jouer (enregistrements, par exemple, avec Willem Breuker, Han Bennink, Georges Grunz). Or, viennent simultanément de pa-

raître deux microsifions sous son nom, ce qui, outre la rareté, constitue d'autant plus un événement qu'il s'agit vraiment d'excellentes productions: JOHN TCHICAI/«Solo» («Free Music Production» FMP SAJ 12, diff. Bellaphon) et JOHN TCHICAI TRIO/«Real Tchicai» («Steeple Chase» 1075, diff. Phonag).

Le premier de ces disques est l'enregistrement d'un récital qu'il donna le 16 février dernier lors d'un «Free Concert» au Townhalle Charlottenburg de Berlin. Le second a été réalisé en studio, à Copenhague, le 13 mars de cette année. Nous consacrons notre prochaine chronique à ces deux disques, mais en attendant nous voudrions également signaler la publication de concert que Tchicai donna, avec Irène Schweizer, Buschi Niebergall et Makaya Ntshoko, lors de sa participation au Festival de Willisau il y a deux ans: JOHN TCHICAI - IRENE SCHWEIZER «Live at the Willisau Jazz Festival».

Cet album a été produit par le dévoué animateur des manifestations jazzistes de Willisau, le graphiste Niklaus Troxler. Comme il ne se trouve, et encore, que chez les disquaires très spécialisés, précisons qu'on peut l'acquérir en s'adressant à son éditeur (Bahnhofstrasse, 6130 Willisau). Ce concert Tchicai/Schweizer avait été un des moments forts de Willisau 1975.

MEDAZ

ABONNEMENTS

3 mois	Fr 28.-
6 mois	Fr 50.-
1 an	Fr 90.-
Numéro samedi 1 an	Fr 25.-

TARIF DE PUBLICITE

Reclame (largeur 56 mm)	Fr 1.10 le mm
Annonce (largeur 27 mm)	Fr —.38 le mm

VOIX OUVRIERE

Editeur responsable: Armand MAGNIN
Rédacteur en chef: Louis SIDLER
Coopérative d'Imprimerie du Pré-Jérôme
6, rue du Pré-Jérôme 1211 Genève 4

Ungemein vielfältiges Programm des «Coltrane Memorials»

Willisau Number Three - ein voller Erfolg

Das internationale Jazzfestival in Willisau, das am letzten Wochenende zum drittenmal stattfand, ist auf dem besten Wege, zu einem der markantesten in Europa zu werden. Veranstaltet von einem privaten Organisator, der weder mit grossen Zuschüssen öffentlicher Institutionen noch mit der Unterstützung der Schallplattenindustrie rechnet, bewahrt sich der Anlass eine Unabhängigkeit, die leider immer seltener zu werden scheint. Trotzdem ist es offenbar möglich, führende Jazzmusiker zum Auftritt in der Festhalle am Rande des idyllischen Landstädtchens zu gewinnen. Obschon der Wettergott dem Festival auch dieses Jahr wieder übel gesinnt war, fand sich die bisher höchste Zuhörerzahl aus dem In- und Ausland in Willisau ein und liess sich auch von Nässe und Morast nicht verdrängen. Das Festival war zwar ausdrücklich dem Gedenken an den vor zehn Jahren verstorbenen Saxophonisten John Coltrane gewidmet. Trotzdem erhielt man das bisher vielleicht abwechslungsreichste Programm präsentiert, und mancher musikalische Höhepunkt hatte zu Coltranes Innovationen keine starke Beziehung.

Von vielen wurde bedauert, dass Coltranes ehemaliger Pianist McCoy Tyner «nur» solo spielte. Die sehr dichte, starke Musik Tyners mit mehreren gleichzeitig vorhandenen Rhythmen und mit häufiger Polytonalität stellten ohne Rhythmusgruppe besondere Ansprüche ans Hören. Seine rasend schnellen Läufe punktierte Tyner links wuchtig mit Oktaven oder schwebenden Arpeggien, die einen ähnlichen meditativen Effekt erzeugten wie asiatische Musik. Bei alledem war die Musik keinen Moment lang verschwommen und wurde bei aller Freiheit klar gestaltet.

Dass Stars nicht immer ein gutes Konzert garantieren, wurde im Verlauf von Pharoah Sanders Auftritt erkennbar. Der Tenorsaxophonist vermochte zwar nach wie vor mit seinen Klangfarben-Improvisationen und seinem bluesbezogenen Ausdruck zu bezaubern, aber er wurde von einer mittelmässigen Gruppe unterstützt. Viele Effekte, besonders mit Glöckchen und Gongs, verloren zudem bald ihre Wirkung.

Massiver Jones

Elvin Jones — einst Coltranes Schlagzeuger — hinterliess dagegen mit seinem Quintett einen sehr starken Eindruck. Begleitet vom erfahrenen Bassisten Joony Booth trieb er die Gruppe mit gewaltigen Schlägen voran. Die zwei jungen Saxophonisten Pat LaBarbera und Chico Freeman waren beide stark von Coltrane geprägt, aber kontrastierten einander in Stil und Klangfarbe deutlich. Wichtige Impulse gingen auch vom japanischen Gitarristen Ryo Kawasaki aus, der den konventionellen Jazzgitarrenstil mühelos an McLaughlin und Hendrix annäherte und zudem sein japanisches Musikerbe nicht verleugnete.

Ungenügend vorbereitet

Der mit Spannung erwartete Auftritt von Andrew White, der sich auch theoretisch stark mit Coltrane auseinandergesetzt hat, fiel sehr zwiespältig aus. Eine Probe mit der ad hoc zusammengestellten Rhythmusgruppe reichte nicht aus, um die komplexen, aber melodisch wenig profilierten Themen zu beherrschen. Nur gerade Billy Brooks (Schlagzeug) konnte Whites langen, furiosen Soli Ebenbürtiges entgegensetzen. White bestach auf Alt- und Tenorsax eher mit extremer Virtuosität als mit einem schrittweisen Aufbau seiner Improvisationen.

Flacher «Hannibal»

Von der angeblich starken Beziehung zu Coltrane war beim Trompeter Marvin «Hannibal» Peterson wenig zu bemerken. Er erschien nur mit Bassist

und Makaya Ntshoko am Schlagzeug und machte mit grosser Lungenkraft und Ansprachen wett, was seiner Musik an Exaktheit und Intelligenz abging. Ein beträchtlich überbewerteter Musiker.

Beeinflusst von den zurzeit modischen Super-Jazzrock-Gruppen war die «Stone Alliance». Im Zentrum stand Don Alias mit seinem umfangreichen Schlagzeug. Die Themen waren meistens kurz und ohne Individualität, und in den modalen Soli blies der Saxophonist Steve Grossman sehr perfekt Versatzstücke aus Coltranes Stil, wie sie heute von fast zahllosen Musikern benutzt werden. Damit wäre Coltrane kaum zufrieden, wenn er zurückkehren könnte. Er war immer bekannt dafür, dass er alle Musiker dazu anspornte, vor allem sich selber zu sein, selbst wenn ihre Ideen seinen eigenen widersprachen.

Gruppenbild mit Dame

Ausgeprägte Eigenständigkeit legte das seit Jahren bestehende «Steve Lacy Quintet» an den Tag. Jedes Stück besass eine andere Konzeption. Steve Potts (Alt- und Sopransax) und besonders Lacy (Sopransax) stellten Klarheit vor Klangschwelgerei und beeindruckende Virtuosität. Die Arrangements und die Improvisationen besaßen fast eine spröde Ausstrahlung. Interessant war der unbefangene Beitrag von Irene Aebi (Cello, Violine, Gesang).

Bella Italia



Pharoah Sanders und Joseph Burnett



Eine der selten (und erst noch hübschen) Damen, die in der Jazzszene Erfolg haben: Carla Bley.

Ebenso ohne Firtelanz spielte das italienisch-französische «*Enrico Rava Quartet*» mit einem Ornette Coleman verwandten Konzept. Dabei war besonders der mit ausgeprägtem Melodisinn musizierende Altsaxophonist *Massimo Urbani* eine Entdeckung. Er wie Rava besass trotz panmodaler Freiheit deutliche Bezüge zum Bebop. Hervorzuheben ist auch das gestaltenreiche, klare Spiel von *J.F. Jenny-Clarke* (Bass) und *Aldo Romano* (Schlagzeug). Nach diesem Auftritt ist Italien für hiesige Jazzfreunde gewiss kein Niemandsland mehr.

Pretty Carla

Ein Zug zum Theatralischen besass auch der Auftritt der «*Carla Bley Band*» aus New York, kess geleitet von der bildhübschen Komponistin. Die Arrangements verarbeiteten alte und neue Themen in einem an Blechmusik gemahnenden Stil. Aber unversehens konnte die gefällig mehrstimmig gesetzte Musik ausbrechen in Parodien oder emotionsgeladene freie Improvisationen, in denen sich besonders *Roswell Rudd* (Posaune) und *Gary Windo* (Tenorsax) auszeichneten. Hervorragend gestaltet war besonders die humorvolle Parodie verschiedener *Nationalhymnen*.

Schwache Schweizer

Die beiden Schweizer Gruppen vermochten am Festival nicht voll zu überzeugen. Eindeutig zu lang fiel das Eröffnungskonzert mit «*Magog*» aus. Das Sextett trug seine bekanntesten Stücke in dissonant schillernden Arrangements vor. Alle Bläser und der Pianist *Klaus König* steuerten interessante Soli bei, aber irgendwie blieb die Musik kühl und allzu kontrolliert.

Die Musik zwischen Free Jazz und Rockjazz von «*OM*» schien dagegen fast zu überbordend, zu verschwimmen und ungenau zu werden, woran bestimmt auch die akustischen Verhältnisse schuld waren. Die kurzfristig als Gäste beigezogenen Zelebritäten *Jasper*

van't Hof, *Charlie Mariano* und *Dom Um Romao* spielten oft einfach ihre üblichen Sachen, und zuweilen kamen sich die sieben Musiker fast in die Quere. Wohl nur längere Zusammenarbeit könnte eine echte Integration der drei ins allmählich entwickelte, eigenständige Konzept von «*OM*» bewirken.

Besseres aus England

Könnerschaft und Sinn für subtilen Humor verriet die britische «*Mike Westbrook Brass Band*» mit ihren *Martines* im benachbarten Festzelt. Das Programm der sechsköpfigen Gruppe begann wie eine Zeltmission mit Hymnen protestantischer Sekten. Es folgten moratenhafte Einlagen im Stile *Weills* oder *Eislers* und auch alte und weniger alte Jazzstandards. Nostalgie, Zeitkritik und Selbstironie schwangen bittersüß in allem mit.

Betty Carter

Ein letzter Höhepunkt des Festivals war zweifellos der Auftritt der Sängerin *Betty Carter*, begleitet vom hervorragend einstudierten «*John Hicks Trio*». *Betty Carter*, die nach langen Jahren des Wartens nun endlich Anerkennung zu gewinnen scheint, ist als eine der wenigen echten Jazzsängerinnen zu betrachten. Jazzstandards interpretierte sie frei und teilweise sogar kühn, sowohl in Text wie auch in Melodie. Aber ihre eigenen Lieder mit kluger, direkter Gestaltung und Aussage gefielen noch besser. Sowohl ihre Intonation wie ihr Scatgesang sind sehr persönlich, und ihren Vortrag begleitet sie mit lebhafter Mimik und Gestik, die nie affektiert wirken wie bei anderen Sängerinnen.

Jürg Solothurn

Ein Jazz-Festival in Erinnerung an John Conrane

(sda) Nach viertägiger Dauer ist am Sonntag das dritte Internationale Jazz-Festival von Willisau zu Ende gegangen. 13 Gruppen und ein Solist traten an diesem als «*John Conrane Memorial*» aufgelegenen Festival auf und zeigten ein breites Spektrum der heutigen Jazz-Szene, vor allem aber *Conranes* vielfältige Einflüsse auf diese Musik.

Das diesjährige Willisauer Festival wird in Fachkreisen als einer der wichtigsten Jazz-Anlässe des laufenden Jahres angesehen. Peter Rüdi schrieb in der «Weltwoche» von dem «am sorgfältigsten programmierten Jazz-Festival des Jahres». Und der Berner Jazz-Kenner *Franz Biffiger* meinte, dass das Festival «die ganze Breite der heutigen Jazz-Szene aufgezeigt» hat.

Höhepunkte

Tatsächlich vereinigte der Anlass eine bemerkenswerte Anzahl wichtiger und wichtigster Persönlichkeiten des Jazz. Zu nennen wäre etwa der einzige diesjährige Europa-Auftritt des Pianisten *McCoy Tyner*, ferner die Konzerte von *Pharoah Sanders*, *Hannibal M. Peterson*, *Elvin Jones*. Bei uns relativ wenig bekannte Namen wie *Andrew White* und *Betty Carter* sorgten für weitere Ueberraschungen in Willisau. Ihnen allen gemein war der Bezug zu der «*Vaterfigur*» des neuen Jazz, zu *John Conrane*, der vor zehn Jahren gestorben ist. Nicht unbedingt in der *Conrane*-Tradition standen Gruppen wie die *Carla Bley-Band*, das *Enrico Rava Quintett*, das *Steve-Grossman-Trio*, die *Mike-Westbrook-Brass-Band* und das *Duo Brötzmann/Bennink*. Doch sie zeigten andere wichtige Aspekte der zeitgenössischen Jazz-Szene. Auch die Schweizer Formationen *Magog* und *OM*, letztere zum Septett erweitert, sorgten für Ueberraschungen.

Finanziell besser als 1976

Die Jazz-Szene Willisau, die vom Grafiker *Niklaus Troxler* getragen wird, war im vergangenen Jahr plötzlich in Frage gestellt worden, nachdem das Festival 1976 — obwohl ein musikalischer Erfolg — mit einem beträchtlichen Defizit abschloss. Das hatte zur Folge, dass sich verschiedene Institutionen und Behörden für die Erhaltung des Anlasses und für Defizitbeiträge einsetzten.

In diesem Jahr sieht es nun wesentlich besser aus. Die Zuschauerzahlen lagen erheblich über denen vom letzten Jahr. Jazz-Fans dürfen jetzt hoffen: ein viertes Willisauer Festival im Jahre 1978 ist wahrscheinlich.

«Willisau» erfüllte die Erwartungen

Jazz-Festival künstlerisch und finanziell ein Erfolg

at. Das diesjährige Willisauer Festival wird in Fachkreisen als einer der wichtigsten Jazz-Anlässe des laufenden Jahres angesehen. Tatsächlich vereinigte der Anlass eine bemerkenswerte Anzahl wichtiger und wichtigster Persönlichkeiten des Jazz. Zu nennen wäre etwa der einzige diesjährige Europa-Auftritt des Pianisten *McCoy Tyner*, ferner die Konzerte von *Pharoah Sanders*, *Hannibal M. Peterson*, *Elvin Jones*. Auch die Schweizer Formationen *Magog* und *OM*, letztere zum Septett erweitert, sorgten für Ueberraschungen.

Finanziell besser als 1976

Die Jazz-Szene Willisau, die vom Grafiker *Niklaus Troxler* getragen wird, war im vergangenen Jahr plötzlich in Frage gestellt worden, nachdem

das Festival 1976 — obwohl ein musikalischer Erfolg — mit einem beträchtlichen Defizit abgeschlossen hatte. Das hatte zur Folge, dass sich verschiedene Institutionen und Behörden für die Erhaltung des Anlasses und für Defizitbeiträge einsetzten. In diesem Jahr sieht es nun wesentlich besser aus. Die Zuschauerzahlen lagen erheblich über denen vom letzten Jahr. Jazz-Fans dürfen jetzt hoffen: ein viertes Willisauer Festival im Jahre 1978 ist wahrscheinlich.

Ein Jazz-Festival in Erinnerung an John Conrane

(sda) Nach viertägiger Dauer ist am Sonntag das dritte Internationale Jazz-Festival von Willisau zu Ende gegangen. 13 Gruppen und ein Solist traten an diesem als «*John Conrane Memorial*» aufgelegenen Festival auf und zeigten ein breites Spektrum der heutigen Jazz-Szene, vor allem aber *Conranes* vielfältige Einflüsse auf diese Musik.

Das diesjährige Willisauer Festival wird in Fachkreisen als einer der wichtigsten Jazz-Anlässe des laufenden Jahres angesehen. Peter Rüdi schrieb in der «Weltwoche» von dem «am sorgfältigsten programmierten Jazz-Festival des Jahres». Und der Berner Jazz-Kenner *Franz Biffiger* meinte, dass das Festival «die ganze Breite der heutigen Jazz-Szene aufgezeigt» hat.

Höhepunkte

Tatsächlich vereinigte der Anlass eine bemerkenswerte Anzahl wichtiger und wichtigster Persönlichkeiten des Jazz. Zu nennen wäre etwa der einzige diesjährige Europa-Auftritt des Pianisten *McCoy Tyner*, ferner die Konzerte von *Pharoah Sanders*, *Hannibal M. Peterson*, *Elvin Jones*. Bei uns relativ wenig bekannte Namen wie *Andrew White* und *Betty Carter* sorgten für weitere

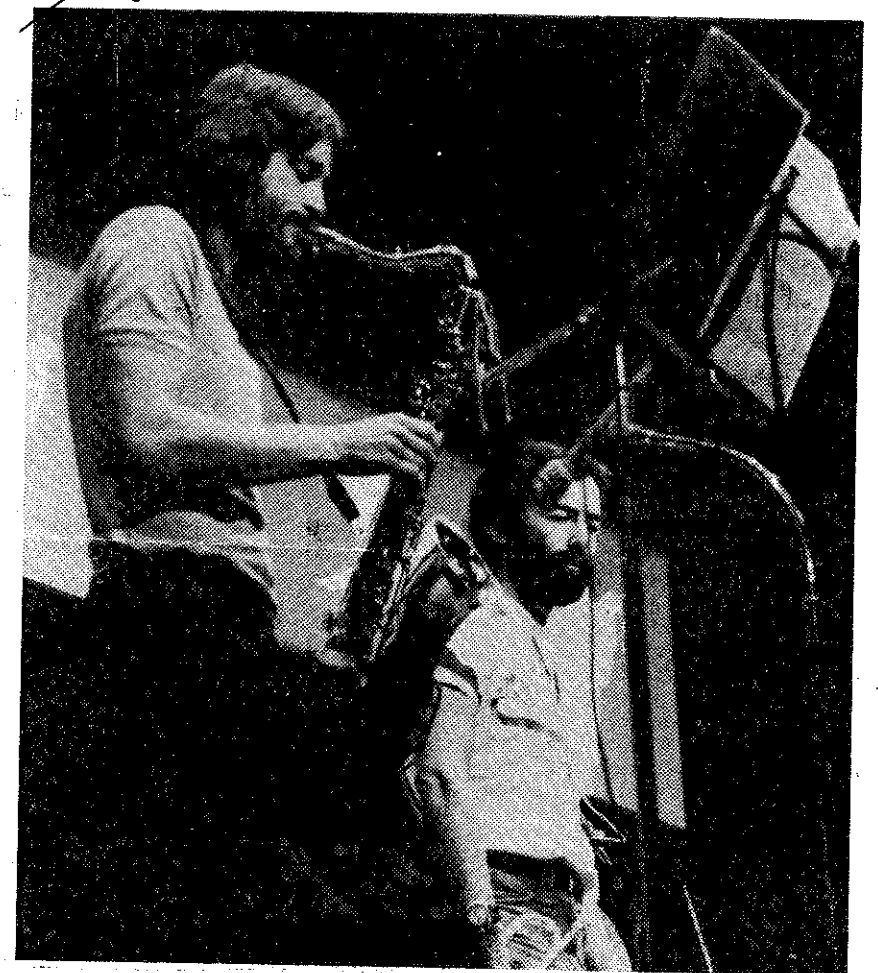

Grosse Jazz-Weit im kleinen Städtchen

V. Mit einem Doppelkonzert mit der Schweizer Gruppe *Magog* und dem amerikanischen Pianisten *McCoy Tyner* wurde am vergangenen Donnerstag das dritte Willisauer Jazz-Festival eröffnet. Dieses grosse Festival im kleinen Städtchen Willisau ist Treffpunkt der internationalen New-Jazz-Elite und geniesst weltweites Ansehen. Morgen Sonntagabend wird dieses wichtige Festival mit der amerikanischen Sängerin *Betty Carter* abgeschlossen. Im Bild der Saxophonist und Posaunist *Heiner Althaus* und *Hans Kennel* von der Gruppe *Magog*. (Photo Peter Isenegger)

Ueberraschungen in Willisau. Ihnen allen gemein war der Bezug zu der «*Vaterfigur*» des neuen Jazz, zu *John Conrane*, der vor zehn Jahren gestorben ist.

Nicht unbedingt in der *Conrane*-Tradition standen Gruppen wie die *Carla Bley-Band*, das *Enrico Rava Quintett*, das *Steve-Grossman-Trio*, die *Mike-Westbrook-Brass-Band* und das *Duo Brötzmann/Bennink*. Doch sie zeigten andere wichtige Aspekte der zeitgenössischen Jazz-Szene. Auch die Schweizer Formationen *Magog* und *OM*, letztere zum Septett erweitert, sorgten für Ueberraschungen.

Finanziell besser als 1976

Die Jazz-Szene Willisau, die vom Grafiker *Niklaus Troxler* getragen wird, war im vergangenen Jahr plötzlich in Frage gestellt worden,

nachdem das Festival 1976 — obwohl ein musikalischer Erfolg — mit einem beträchtlichen Defizit abschloss. Das hatte zur Folge, dass sich verschiedene Institutionen und Behörden für die Erhaltung des Anlasses und für Defizitbeiträge einsetzten.

In diesem Jahr sieht es nun wesentlich besser aus. Die Zuschauerzahlen lagen erheblich über denen vom letzten Jahr. Jazz-Fans dürfen jetzt hoffen: ein viertes Willisauer Festival im Jahre 1978 ist wahrscheinlich.



Grosse Jazz-Welt im kleinen Städtchen

V. Mit einem Doppelkonzert mit der Schweizer Gruppe Magog und dem amerikanischen Pianisten McCoy Tyner wurde am vergangenen Donnerstag das dritte Willisauer Jazz-Festival eröffnet. Dieses grosse Festival im kleinen Städtchen Willisau ist Treffpunkt der internationalen New-Jazz-Elite und geniesst weltweites Ansehen. Morgen Sonntag abend wird dieses wichtige Festival mit der amerikanischen Sängerin Betty Carter abgeschlossen. Im Bild der Saxophonist und Posaunist Heiner Althaus und Hans Kennel von der Gruppe Magog. (Photo Peter Isenegger)

Berner Oberländer, Spiez CH
2.9.77

Jazz-Festival in Erinnerung an John Coltrane

sda. Nach viertägiger Dauer ist am Sonntag das dritte Internationale Jazz-Festival von Willisau zu Ende gegangen. 13 Gruppen und ein Solist traten an diesem als «John Coltrane Memorial» aufgezogenen Festival auf und zeigten ein breites Spektrum der heutigen Jazz-Szene, vor allem aber Coltranes vielfältige Einflüsse auf diese Musik.

Das diesjährige Willisauer Festival wird in Fachkreisen als einer der wichtigsten Jazz-Anlässe des laufenden Jahres angesehen. Peter Rüdi schrieb in der «Weltwoche» von dem «am sorgfältigsten programmierten Jazz-Festival des Jahres». Und der Berner Jazz-Kenner Franz Biffiger meinte, dass das Festival «die ganze Breite der heutigen Jazz-Szene aufgezeigt» hat.

Höhepunkte

Tatsächlich vereinigte der Anlass eine bemerkenswerte Anzahl wichtiger und wichtigster Persönlichkeiten des Jazz. Zu nennen wäre etwa der einzige diesjährige Europa-Auftritt des Pianisten McCoy Tyner, ferner die Konzerte von Pharoah Sanders, Hannibal M. Peterson, Elvin Jones. Bei uns relativ wenig bekannte Namen wie Andrew White und Betty Carter sorgten für weitere Ueberraschungen in Willisau. Ihnen allen gemein war der Bezug zu der «Vaterfigur» des neuen Jazz, zu John Coltrane, der vor zehn Jahren gestorben ist.

Nicht unbedingt in der Coltrane-Tradition standen Gruppen wie die Carla Bley-Band, das

Enrico Rava Quintett, das Steve Grossman-Trio, die Mike Westbrook-Brass Band und das Duo Brötzmann/Bennink. Doch sie zeigten andere wichtige Aspekte der zeitgenössischen Jazz-Szene. Auch die Schweizer Formationen Magog und OM, letztere zum Septett erweitert, sorgten für Ueberraschungen.

Finanziell besser als 1976

Die Jazz-Szene Willisau, die vom Grafiker Niklaus Troxler getragen wird, war im vergangenen Jahr plötzlich in Frage gestellt worden, nachdem das Festival 1976 — obwohl ein musikalischer Erfolg — mit einem beträchtlichen Defizit abschloss. Das hatte zur Folge, dass sich verschiedene Institutionen und Behörden für die Erhaltung des Anlasses und für Defizitbeiträge einsetzten.

In diesem Jahr sieht es nun wesentlich besser aus. Die Zuschauerzahlen lagen erheblich über denen vom letzten Jahr. Jazz-Fans dürfen jetzt hoffen: ein viertes Willisauer Festival im Jahre 1978 ist wahrscheinlich.

Basler Zeitung, Basel CH
29.8.77

Willisau eröffnet

Dass es «Jazz in Willisau»-Organisator Niklaus Troxler trotz aller Widrigkeiten auch dieses Jahr gelungen ist, nicht nur sein drittes Jazzfestival auf die Beine zu stellen, sondern dafür wiederum ein Programm zu realisieren, dessen Wichtigkeit auf der internationalen Jazzszene kaum Parallelen hat, dankte ihm ein begeistertes Publikum, das bereits zum Eröffnungskonzert am Donnerstagabend in hellen Scharen erschien. Alle diejenigen, die erst bei Konzertbeginn erfuhren, dass Gato Barbieri, eines der populären Zugpferde des Festivalprogramms, nicht auftreten würde, wurden dennoch nicht enttäuscht, denn der fast zwei Stunden dauernde mitternächtliche Solo-Auftritt des John-Coltrane-Pianisten McCoy Tyner sprengte die Grenzen all dessen, was man in Willisau je in dieser Richtung gehört und erlebt hatte.

Im ersten Teil des fast fünfständigen Eröffnungskonzerts spielte, zum erstenmal in Willisau, die Schweizer Gruppe Magog, die, animiert von der Willisau-live-Atmosphäre und einem begeistert mitgehenden Publikum. Johannes Anders

Das Jazz-Festival in Willisau begeisterte die Besucher



Schon das Eröffnungskonzert am Donnerstag bot vor einer fast ausverkauften Festhalle ausgezeichnete Jazzmusik. Schon die Schweizer Formation Magog bot (ohne den angekündigten Pierre Favre, dafür mit dem vollständigen Jazz-Life-Trio als Kern, Peter Frei (b), Peter Schmidlin (dm) und dem hervorragenden Klaus König (p, e-p) sowie den Bläsern Paul Haag (tb), Hans Kennel (tp, fgh) und Heiner Althaus (ss, ts) spielte Magog ein an Höhepunkten reiches Set, wie selten schon einmal. Ihr wie erwartet stilmässig weit gefächertes Repertoire, liess auch viel Raum für Besetzungsspielereien. Coltranes ehemaliger Pianist McCoy Tyner hielt, was man von ihm und seinem Soloauftritt versprochen. Sein Konzert war das reinste Coltrane-Memorial. Kraftvoll türmte er mit der linken Hand Akkorde auf Akkorde und gab mit der rechten Melodien oder noch mehr Akkorde dazu. Sein Spiel ist Ausdruck höchster Intensität und sprudelnder Energie, auch wenn Tyner den Rahmen des Modalen nicht verlässt.

Am Freitagabend sorgte zum Auftakt das deutsch-holländische Duo Peter Brötzmann und Han Bennink für kreative Musik und demonstrierten, wie man freien Jazz auch noch machen könnte. Kein Mittel ist ihnen zu billig, nicht in ihr humorvolles Programm eingebaut zu werden.

Einen äusserst mühsamen Start verzeichnete das Quartett von Pharoah Sanders. Die ersten Stücke waren ohne Feuer, bis es dem Pianisten Kenneth Moss gelang, mit einem überragenden gefühlvollen Alleingang den Gruppengeist zu wecken. Die bis anhin seelenlose Musik flammte plötzlich auf. Vier Einzelmusiker verschmolzen sich zu einem homogenen Ganzen. Sanders wahnwitzige Eskapaden erhielten nun einen Sinn.

Die Besetzung des Steve Lacy Quintet mit den zwei hochkarätigen Bläsern und der flexiblen

Rhythmusgruppe mit einer mächtigen, schwarzen Kraft am Schlagzeug, Oliver Jackson, versprach einiges für das Willisauer Konzert. Und wirklich, Lacy bot eine prächtige Demonstration von freiem modernem Jazz.

Carla Bley hatte ihre neun Musiker starke Band wie eine Dompteuse in der Hand. Erstaunlich an dieser Band war auch, wie sich die Einzelleistungen so individueller Jazzkünstler zu einer Summe addierten. Carla Bley selber war mehr als Komponistin denn als Musikerin die überragende Figur.

Mit einer kaum zu überbietenden Intensität überschüttete Hannibals Trompete während rund einer Stunde das zahlreich aufmarschierte Publikum. Der phantastische Kraftakt im Willisauer Konzert deutete an, wo die Spitze in einer heute eher kargen Trompetenszene liegt. Spontansität, Impulsivität, ausgedehnte Improvisationen über modernen Themen oder Standards wie «Summertime» und der Wechsel zwischen aggressiven Gefühlsausbrüchen und melodischen, prosaischen Figuren prägen diese Musikerpersönlichkeit.

Gegenüber Hannibal verblasste Enrico Rava, der am Sonntagnachmittag den letzten Festivaltag eröffnete. Doch sollte man die Trompeter nicht am Einzelkönner Peterson messen. So war dann auch Ravas Vortrag ganz passabel, nicht zuletzt auch dank der Rhythmusgruppe mit J. F. Jenny-Clarke, dem Bassisten und seinem Pork Pie-Kollegen Aldo Romano.

Elvin Jones, der seit dem Ausscheiden aus der Coltrane-Band eher wieder in der Musikgeschichte zurückgegangen ist, zeigte am späten Sonntagnachmittag, wo Cobham und Co. ihre Inspirationen geholt haben. Was Jones und seine Band mit zwei phantastisch-sicheren Saxophonisten (Chico Freedman und Pat LaBarbera) und dem glänzenden Ryo Kawasaki (g) bot, war Ante-Jazzrock feinsten Prägung.



Die Willisauer Festhalle während des mit Spannung erwarteten Auftritts des Saxophonisten Andrew Nathaniel White III. (Bilder Charles Seiler)

Willisau 1977 bot eine Vielzahl von Höhepunkten

Bericht vom 3. Willisau-Jazzfestival / Von Johannes Anders

Es spricht für diesen im Rahmen des internationalen Jazzfestivalkonzerts aussergewöhnlichen Anlass, dass man sich im nachhinein schwertut, aus der Vielzahl an Höhepunkten auf Anhieb die wichtigsten zu nennen, so schwergewichtig, aber auch so repräsentativ und breit gefächert waren das angebotene Spektrum heutiger Jazzformen und die fast ausnahmslos überzeugenden Auftritte der einzelnen Musiker und Gruppen. Die überwältigendsten Erlebnisse vermittelten zweifellos die ehemaligen Coltrane-Partner Alfred McCoy Tyner mit einem fast zweistündigen Pianosolorezital und der explosive Schlagzeuger Elvin Jones mit seiner «Jazz Machine». Aber auch in den anderen Konzerten wurden immer wieder mehr oder weniger stark das Erbe und der immer noch starke Einfluss des vor zehn Jahren gestorbenen grossen Neuerers John Coltrane spürbar, zu dessen Ehren das 3. Willisau-Jazzfestival konzipiert war.

Den Auftakt machte am Donnerstagabend das Schweizer Sextett «Magog» mit einem überraschend inspirierten Auftritt von grosser Geschlossenheit sowie ausgezeichneten Soli einzelner Spieler, wobei diesmal besonders Klaus Koenig mit ungewohnt wilden und freien Ausbrüchen an Klavier und E-Piano die Aufmerksamkeit auf sich zog. Zwei Umstände machten «Magog»

«reif» für Willisau: Einerseits sind Konzerte dieses wohl besten Modern-Jazz-Ensembles der Schweiz seit einiger Zeit bei uns selten geworden, zum anderen konnte ohne grundlegende Konzeptänderungen doch eine Intensivierung von Kollektivspiel und Gruppen-Sound erreicht werden, wobei der neue Saxophonist Heiner Althaus (Nachfolger von Andy Scherrer) sicher eine nicht unbedeutende Funktion erfüllt.

Höhenflüge

Soloauftritte des Pianisten McCoy Tyner sind seltene Ereignisse der internationalen Jazzszene, obwohl er seit Jahren zu den meistgepriesenen Vertretern seines Instruments gehört. Bisher existiert auch erst eine Soloplatte, die 1972 in Tokio aufgenommen wurde, so dass sein exklusiv für Europa zustande gekommenes Willisau-Solokonzert eine echte Rarität und darüber hinaus ein künstlerisches Ereignis ersten Ranges war. Die schon fast berühmte Willisau-Live-Atmosphäre und ein überraschend aufgeschlossenes, sich zu Begeisterungstürmen hinreissen lassendes Publikum spornten Tyner zu pianistisch expressiven Höhenflügen an, die weit über das hinausgingen, was auch Kenner von McCoy Tyner erwartet hatten. Neben seinem typischen harten und kompakten Spiel, das besonders durch die mit gewaltiger Kraft geschlagenen

Akkorde und Oktavfiguren einerseits und die über die ganze Klaviatur rasenden Arpeggio-Kaskaden andererseits charakterisiert ist, verblüffte er hier zusätzlich durch zart-lyrische Passagen impressionistischer Prägung, wie man sie in dieser Feinheit nie zuvor von ihm hören konnte.

Eine ähnlich starke Faszination übte der junge schwarze Trompeter «Hannibal» Marvin Peterson mit seiner im übrigen nur noch aus Bass und Schlagzeug bestehenden Gruppe aus. Hannibal ist nicht nur virtuoser Trompeter mit ganz eigener Aussagekraft, er beherrscht ebenso meisterhaft die heute so selten wie verpöht gewordene Kunst des perfekten Entertainment, die es ihm erlaubt, in der Art eines Schlangenbeschwörers mit dem Publikum zu spielen, was jedoch nie auf Kosten der musikalischen Kreativität geschieht, im Gegenteil: gerade diese intensive Kommunikation mit dem Publikum stachelte ihn zu Höchstleistungen an. Das zum Trio komprimierte «Sunrise Orchestra» bedeutete offensichtlich eine Herausforderung an das Können des einzelnen, denn noch nie hörte ich Makaya Ntshoko so zupackend und hart swingen, noch nie von «Hannibal» ein so unter die Haut gehendes unbegleitetes Solo wie den Spiritual «Sweet Low...».



Der Pianist Alfred McCoy Tyner (links) gab in Willisau sein Bestes; auf grosses Interesse stiess auch die Komponistin, Pianistin und Orchesterleiterin Carla Bley (rechts), die mit ihrer Band zum erstenmal zu hören war.



Am stärksten wurde das Steve Lacy Quintet von der verstärkungstechnischen Misere betroffen, die Gruppe, deren komplexe, konsequent strukturierte, aber eher spröde Musik auf einem anspruchsvollen, nicht leicht zugänglichen Kompositions- und Improvisationskonzept beruht, dessen unter Verzicht auf alle vordergründige Thematik und Harmonik entstehende skalenartige Motivgeflechte eine differenzierte klangliche Wiedergabe zur besseren Entzifferung besonders nötig gehabt hätten. Irene Aebis meist unhörbares Cello- und Geigenspiel wirkte dabei grotesk, wie Stummfilm oder eine Pantomimennummer.

Trotz allem einzigartig

Mehr als sonst beeindruckte mich diesmal die Luzerner Electric-Jazz/Free-Music-Formation «OM», deren Rock-Lautstärke zwar nicht ganz in den Festivalrahmen passte, die aber zusammen mit ihren gewichtigen «guests» Charlie Mariano, Jasper van't Hof und dem phänomenal agilen und temperamentvollen Perkussionisten Dom Um Romao nicht nur eine geballte Ladung kollektiv improvisierten Rock-Jazz darbot, sondern auch in ausgedehnten Soloaktionen gefallen konnte. - Zum totalen Duo-Ereignis wurde der Auftritt der beiden deutsch-holländischen Free-Jazzer Peter Brötzmann und Han Bennink. Was durch Schallplatten dieser Musik kaum nachvollziehbar ist, hier wurde es erlebbar: die traumwandlerisch sichere Interaktion aus melodischen Fragmenten, Klangpartikeln, Geräuschbildungen, szenisch-theatralischen Stegreifaktionen, Witz, Humor und gezielt integriertem Blödsinn, was nur bei oberflächlichem Hinhören chaotisch wirkt, in Wirklichkeit aber überzeugend miteinander korrespondiert und verzahnt ist, basierend auf langjähriger übereinstimmender Partnerschaft.

Bevor «Stone Alliance», das Trio des Ex-Miles-Davis-Saxophonisten Steve

Grossmann, dieses trotz Mängel einzigartige Festival in den frühen Montagmorgenstunden mit lauten, aber ideenreichen Rock-Jazz-Klängen zu Ende gehen liess, gab es noch ein für Willisau seltenes Jazzereignis mitzuerleben: die schwarze amerikanische Sängerin Betty Carter - zu Unrecht immer noch nicht im Bewusstsein der Jazzfreunde - mit ihrem enorm swingenden Trio des Pianisten John Hicks. Ihr Jazz-Feeling, rhythmisches Timing und die ausdrucksstarke, Bebop-orientierte Phrasierungskunst machten ihr Konzert zum jazzmusikalischen Hochgenuss, der die ihr eigene nicht ganz saubere Intonation völlig in den Hintergrund treten liess.



Im Jazz-Camp von Willisau.

Problematische Tontechnik

Dass Schlagzeuger Elvin Jones ein wahres Feuerwerk an Swing, Drive und rhythmisch komplexer Vitalität dem Hörer entgegenschleudern würde, kam eigentlich nicht unerwartet, zu stark ist sein explosives Spiel im John Coltrane Quartet noch in aller Ohren. Zusammen mit den beiden hervorragenden, jeder auf seine Art von Coltrane beeinflussten Saxophonisten Chico Freedman und Pat LaBarbera, dem Bassisten Joony Booth - mit den musikalischen und klanglich schönsten Basssoli des ganzen Festivals - und vor allem dem jungen japanischen Gitarristen Ryo Kawasaki, dessen atemberaubend virtuose und dennoch ideenreiche Improvisationslinien auf der ohne jegliche elektronische Mätzchen verstärkten Gitarre eine der grossen solistischen Überraschungen in Willisau darstellten, wurde das Konzert der «Elvin Jones Jazz Machine» zum rhythmisch stärksten Jazzereignis überhaupt. Schade, dass fast an allen Orten des Saales Elvins Cymbal-Spiel kaum oder überhaupt nicht hörbar war, eine der leider nicht seltenen tontechnischen Pannen, die das Festival überschatteten, was nicht die Schuld des Veranstalters war, der sich vertrauensvoll auf den guten Ruf der Verstärkerfirma verlassen hatte.

Luzerner Neueste
Nachrichten,
Luzern CH
31.8.77

Jazz ohne Kompromisse

VON MEINRAD BUHOLZER

«Kein Lohn fürs Engagement?» fragten wir im vergangenen Jahr, als «Jazz in Willisau», bedingt durch den finanziellen Misserfolg des Festivals '76, in Frage gestellt war. Jetzt antworteten die Jazzer (trotz dem Ausfall des äusserst populären Gato Barbieri) mit einem bemerkenswerten Aufmarsch. Und selbst wenn es doch noch zu einem Fehlbetrag kommt: er wäre Willisau kaum mehr in Frage stellen, weil er wahrscheinlich durch Defizitgarantien gedeckt ist. So ist man nach Gründen für diesen Erfolg, so wird man wohl eine gewisse Solidarisierung mit «Jazz in Willisau», neben einer Enttäuschung über das zum Tummelplatz der Plattenindustrie gewordene Montreux und einer wenig attraktiven Programmierung des Zürcher Festivals in diesem Jahr, diagnostizieren. Hauptverdienst am Erfolg hat aber zweifellos Nikolaus Troxler mit seinem Konzept. Bereits Peter Rüeli (Weltwoche) sprach von dem «am sorgfältigsten programmierten Jazzfestival des Jahres». Es brachte Leute wie Joachim E. Berendt und George Gruntz nach Willisau. Und ein Jazz-Insider meinte: «Ich bin jetzt ein totaler Willisau-Fan. Könnte ich ein Festival programmieren, es wären fast die gleichen Namen zu finden wie hier.» Willisau '77 ist mehr als ein Hoff-

nungsschimmer: Es ist einerseits Zeichen, dass da Publikum Engagement doch noch belohnt, und andererseits Beweis, dass man Musik auch ohne künstlerische Kompromisse, direkt (ohne den Umweg über die Verkaufsmanager der Plattenfirmen) und mit der Qualität als einziger massgebender Richtschnur einem interessierten Publikum vermitteln kann.

Ein zeichnendes Jazzereignis

Bericht vom 3. Willisauer Jazzfestival mit John-Coltrane-Erben

Es spricht für Willisau, dass man sich im nachhinein schwertut, aus der Vielzahl an Festivalhöhepunkten auf Anheb die wichtigsten zu nennen. So schwergeprägt, repräsentativ und breitgefächert waren das Angebot an heutigen Jazzformen und die fast ausnahmslos überzeugenden Auftritte der Musiker und Gruppen. Die überwältigendsten Erlebnisse vermittelten zweifellos die ehemaligen Coltrane-Partner Alfred McCoy Tyner mit einem fast zweistündigen Pianosolo-Rezital und der explosive Schlagzeuger Elvin Jones mit seiner Jazz Machine. Aber auch in den anderen Konzerten wurde immer wieder mehr oder weniger stark das Erbe des vor zehn Jahren gestorbenen grossen Neuerers John Coltrane programmatisch spürbar.

Den Auftakt machte das Schweizer Sextett Magog mit einem überraschend inspirierten Auftritt von grosser Geschlossenheit und mit ausgezeichneten Soli. Ohne grundsätzlich neues Konzept erreichte das Sextett in jüngster Zeit eine Intensivierung von Kollektivspiel und Gruppensound, bei welcher der neue Saxofonist Heiner Althaus als «Frischzellenkur» eine nicht unbedeutende Funktion erfüllt.

Soloauftritte des Pianisten McCoy Tyner sind seltene Ereignisse der internationalen Jazzszene, obwohl er seit

Jahren zu den meistgepreisten Vertretern seines Instruments gehört. Darum war sein exklusives Willisau-Solokonzert eine echte Rarität und darüber hinaus ein künstlerisches Ereignis ersten Ranges. Die schon fast berühmte Willisau-Live-Atmosphäre (fast 1500 Zuhörer) und ein aufgeschlossenes, zu Begeisterungstürmen fähiges Publikum spornten Tyner zu pianistisch-expressiven Höhenflügen an, die weit über das erwartete Mass hinaus gingen. Neben seinem typischen harten und kompakten Spiel verblüffte er zusätzlich durch zartlyrische Passagen, wie man sie in dieser Feinheit nie zuvor von ihm hören konnte. - Ähnlich starke Faszination übte der junge schwarze Trompeter «Hannibal» Marvin Peterson mit seiner nur noch aus Bass und Schlagzeug bestehenden Gruppe aus: Hannibal ist nicht nur ein virtuoser Trompeter mit ganz eigener Aussagekraft, er beherrscht ebenso meisterhaft die heute so verpönte Kunst des perfekten Entertainments. Die intensive Kommunikation mit dem Publikum stachelte ihn zu Höchstleistungen an.

«Dass Schlagzeuger Elvin Jones ein wahres Feuerwerk an Swing, Drive und rhythmisch komplexer Vitalität dem Hörer entgegenschleudern würde, kam eigentlich nicht unerwartet - zu stark ist sein explosives Spiel im John-Coltrane-Quartett noch in aller Ohren. Zusammen mit den beiden hervorragenden Saxofonisten Chico Freedman und Pat LaBarbera, dem Bassisten Joony Booth und vor allem dem jungen japanischen Gitarristen Ryo Kawasaki - dessen atemberaubend virtuose und dennoch ideenreiche Improvisationslinien auf der ohne elektronische Mätzchen verstärkten Gitarre eine der grossen solistischen Ueberraschungen in Willisau darstellten - wurde das Konzert der Elvin Jones Jazz Machine zum rhythmisch stärksten Jazzereignis. Schade, dass an fast allen Orten des Saals Elvins Cymbaspiel kaum oder überhaupt nicht hörbar war - eine der leider nicht seltenen tontechnischen Pannen, von der am stärksten das Steve Lacy Quintet betroffen wurde, die Gruppe, deren komplexe, konsequent strukturierte, aber eher spröde Musik auf einem anspruchsvollen, nicht leicht zugänglichen Kompositions- und Improvisationskonzept beruht.

Mehr als sonst beeindruckte mich diesmal die Luzerner Electric-Jazz-/Free-Music-Formation OM, deren Rock-Lautstärke zwar nicht ganz in den Festivalrahmen passte, die aber zusammen mit ihren gewichtigen Gästen Charlie Mariano, Jasper van't Hof

Zürichsee-Zeitung, Stäfa CH
1.9.77

und dem phänomenal temperamentvollen Perkussionisten Dom Um Romão nicht nur eine geballte Ladung kollektiv improvisierten Rockjazz darbot, sondern auch in ausgedehnten Soloaktionen gefallen konnte.

Zum totalen Duo-Ereignis wurde der Auftritt der beiden Free-Jazzer Peter Brötzmann und Han Bennink. Was durch Schallplatten dieser Musik kaum nachvollziehbar ist, hier wurde es erlebbar: die traumwandlerisch sichere Interaktion mit melodischen Fragmenten, Klangpartikeln, Geräuschbildungen, szenisch-theatralischen Stegreifaktionen, Witz, Humor und gezielt integriertem Blödsinn, was nur bei oberflächlichem Hinhören chaotisch wirkt, in Wirklichkeit aber überzeugend miteinander korrespondiert. - Spass an der musikalischen Satire und an der persiflierenden Verwendung gängiger Muster verschiedenster Musikrichtungen hat auch die Komponistin, Pianistin und Orchesterleiterin Carla Bley, die zusammen mit ihrer Band neue grossorchestralsche Kommunikationsformen anstrebt.

Schade, dass der immer noch viel zu wenig bekannte italienische Trompeter Enrico Rava sein beachtliches Talent nicht voll zur Geltung bringen konnte; dafür entschädigten das brillante Bassspiel von J. F. Jenny-Clarke und vor allem die eruptive Improvisationskunst von Altsaxofonist Massimo Urbani. Urbani wurde für mich neben Ryo Kawasaki zur grossen Live-Entdeckung von Willisau. Wer die letzten Platten von Pharoah Sanders kennt und seine von Jahr zu Jahr modischer und flacher gewordene Musik zur Kenntnis genommen hat, war über den spannungsarmen, schon fast langweilig zu nennenden Willisauer Auftritt nicht erstaunt.

Geradezu nerventötend für mich war der mit Neugier erwartete Saxofonist Andrew Nathaniel White III, dessen Coltrane-Imitationen zu einem nichtssagenden Saxofonmarathon ausarteten.

Bevor Stone Alliance, das Trio des Ex-Miles-Davis-Saxofonisten Steve Grossmann, das einzigartige, im Gegensatz zum Vorjahr auch finanziell erfolgreiche Festival in den frühen Montagmorgenstunden mit ideenreichen Rockjazz-Klängen beendete, gab es noch ein für Willisau seltenes Jazzereignis mitzuerleben: die schwarze amerikanische Sängerin Betty Carter - zu Unrecht immer noch nicht im Bewusstsein des Jazzfreunde - mit dem enorm swingenden Trio des Pianisten John Hicks. Ihr Jazzfeeling, rhythmisches Timing und die ausdrucksstarke, bebop-orientierte Phrasierungskunst machten ihr Konzert zum Hochgenuss.

Johannes Anders

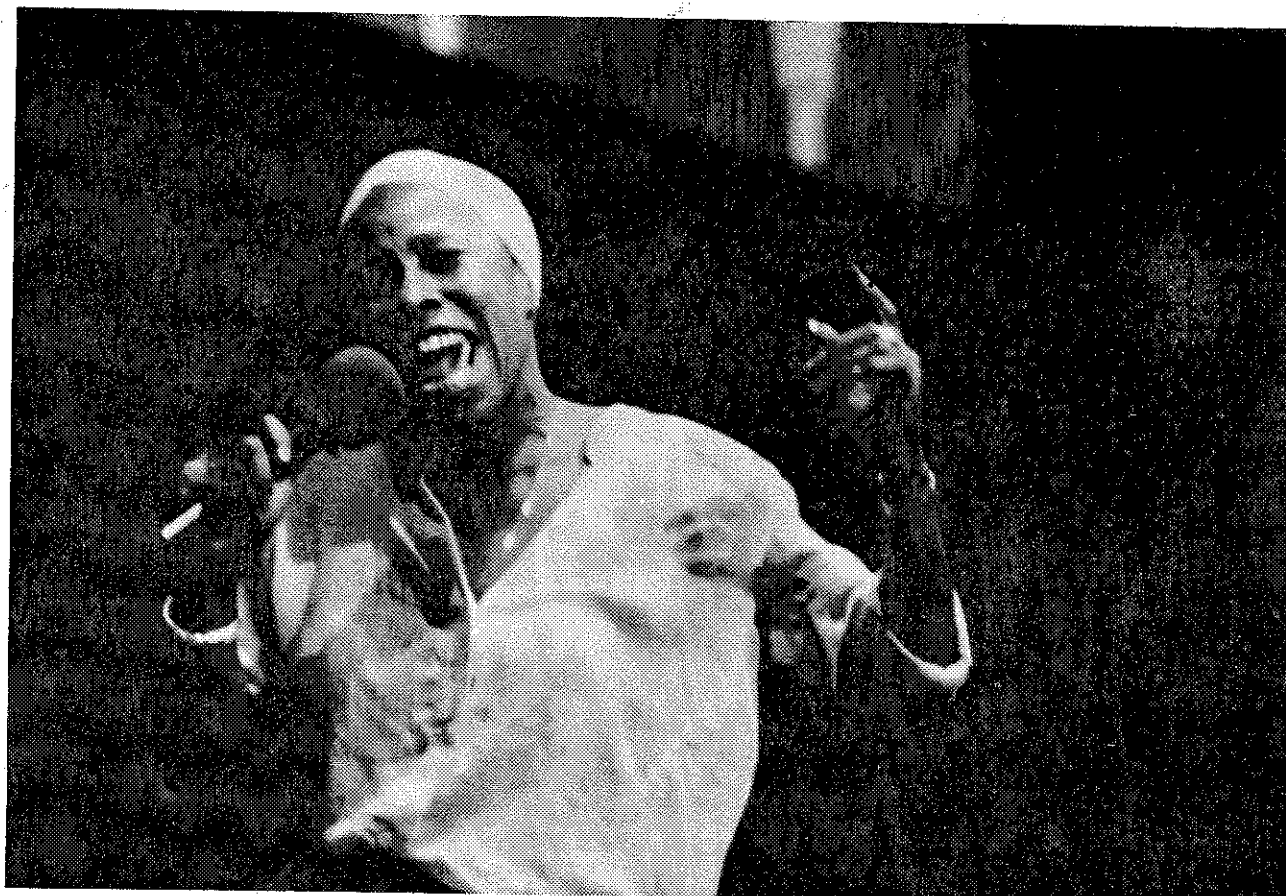

Die schwarze Sängerin Betty Carter sorgte am Sonntagabend in der Willisauer Festhalle für einen begeisternden Abschluss der sechs von einigen Tausend Zuhörern aus aller Welt besuchten Konzerte des Jazzfestivals Willisau '77.

(Foto WB)

Der Kommentar

Glücksfall Willisau?

Dass der Jazz, vor allem in seinen anspruchsvollen modernen und zeitgenössischen Formen, in unserem Kulturbetrieb ein Schattendasein führen muss und dass diese Situation nicht zuletzt die Folge mangelnder öffentlicher Unterstützung ist (bekanntlich ist der Jazz im Verhältnis zu anderen Kunstformen hier krass benachteiligt), darüber ist schon öfters lamentiert worden. Auch darüber, dass die ausschliesslich nach kommerziellen Gesichtspunkten gemanagten multinationalen Musikkonzerne und Konzertagenturen daran nicht unbeteiligt sind, indem sie kein Mittel unversucht lassen, um Geschmack und Bedürfnisse weitester Kreise ohne Rücksicht auf künstlerische Notwendigkeiten zu ihren Gunsten zu manipulieren.

Doch mit Wehklagen, Selbstmitleid und noch so plausiblen Analyseversuchen ist dem Problem offenbar nicht beizukommen. Es bedarf zuerst einmal der überzeugenden Initiative von privater Seite, um mit Mut, Ideenreichtum und einer gehörigen Portion Risikobereitschaft und Durchhaltewillen Zeichen zu setzen und Beispiele zu geben, so dass im günstigsten Fall der öffentliche und damit auch behördliche Meinungsbildungsprozess zumindest auf lokaler Ebene so beeinflusst werden kann, dass die für Subventionen zuständigen Gremien nicht mehr tatenlos vorbeisehen können.

Tages-Anzeiger, Zürich CH
1.9.77

«Jazz in Willisau» hat nach mehr als zehnjährigem Bestehen mit über hundert Konzerten und dem nun schon zum dritten Mal veranstalteten Jazzfestival offensichtlich diesen Punkt nicht nur erreicht, sondern bereits überschritten. Gab es beim letzten Festival noch ein gewaltiges Defizit, das nur mit engagierter Unterstützung von privater und öffentlicher Hand gemildert werden konnte, so scheint der Anlass diesmal ohne Defizit, vielleicht sogar mit einem kleinen Gewinn zugunsten weiterer Jazzaktivitäten abzuschliessen. Selbstverständlich ist das kein Grund, nun voller Zuversicht und Hoffnungen auf die zukünftige Situation unseres Musikbetriebs zu blicken, denn der Willisau-Erfolg ist nicht das Produkt der hier üblichen Praktiken, sondern einer Reihe günstiger Umstände vor allem das Ergebnis von Musikenthusiasmus und kluger Programmgestaltung, die sich ganz bewusst nicht an ein Massenpublikum, sondern an die Minderheit von Interessenten anspruchsvoller Musik wendet.

Wie der künstlerische und nun auch finanzielle Erfolg zeigt, scheint dieser Umstand je länger, je mehr auch begriffen worden zu sein, denn es existiert ein Alternativpublikum, das in zwischen so motiviert ist, dass es die (notigen) hohen, im Vergleich zu Montreux jedoch immer noch günstigen Eintrittspreise - der Festivalpass war

übrigens nicht teurer als letztes Jahr - ebenso akzeptiert wie künstlerisch Missglücktes und sogar die zeitweise oft katastrophale Verstärkung einer Weltfirma, die mit grossen Worten und riesigem Propagandaaufwand («From Montreux to Willisau») ein Maximum an unverfälschter, klangtreuer Wiedergabe versprach - und dann nicht einhalten konnte. (Mit der natürlich nicht einfach zu beschallenden grossen Festhütte, deren völlig aus Holz gefertigter Bau einer guten Akustik aber eher entgegenkommt, ist diese tontechnische Fehlleistung nicht voll zu entschuldigen.)

Sieht man die unsichere, meist existenzbedrohende Situation anderer Schweizer Jazzveranstalter mit ähnlichen Zielen, so ist dieses bewundernswert begeisterte Publikum eigentlich aufgerufen, auch anderswo derartige Aktivitäten zu unterstützen - zum Beispiel in Basel, Nyon, Solothurn, Stäfa und besonders Zürich - und mitzuhelfen, dass nicht nur ein, sondern noch weitere «Willisau» lebensfähig sein können.

Johannes Anders



Faszinierend: McCoy Tyner.

Krönung des Jazz-Festivals: Betty Carter

Nach einem aufregenden Nachmittagskonzert mit dem Elvin-Jones-Quintett kam es am Sonntagabend bis in den frühen Montagmorgen hinein zum Endspurt des dritten, diesmal dem unvergesslichen John Coltrane gewidmeten Willisauer Jazz-Festivals. Ein Festival, das vier Tage lang Höhepunkte Schlag auf Schlag folgen liess.

(Sch) Willisau 77 ist am Montag um drei Uhr in der Früh abgeschlossen worden, gehört also bereits der Vergangenheit an. Willisau 77, das waren an zwei Tagen und vier Nächten, in sechs Konzerten: Ein Solist, zwölf Formationen und im Rahmenprogramm eine «Matinée»-Band — das war aber auch, zumindest für die zahlreichen Besucher von allen Konzerten, ein Stress. Eine zwar kaum vermeidbare Begleiterscheinung fast aller Festivals, am dritten Willisauer Jazz-Festival aber geradezu ein Härtefall.

Petrus hat wohl nichts im Sinn mit Jazz — weshalb sonst hätte er das erst im Sonnenlicht sich so pittoresk und bezaubernd postkartenschön zeigende Grafenstädtchen Willisau den vielen angereisten Jazzfans mit nassem Nachdruck so trist und grau präsentieren können? Der optische Eindruck allein ginge ja noch hin, aber da war das Sieb von einer Festhalle, durch deren ungezählten Ritzen die kalte Feuchtigkeit heimtückisch wehte, und da war auch das trockenen Fusses nur über einen behelfsmässig über die sumpftartig aufgeweichte Wiese gelegten Steg erreichbare Festzelt auf dem Festivalgelände, darin auch bloss eine trügerische Illusion von Wärme, nämlich in Form von «Kaffimilch», in Strömen floss. Was vom Festivalbesucher im stundenlangen Ausharren doch einiges an eisernem Durchhaltewillen abforderte, das war für die eigentlichen «Willisauianer», die auch aus dem Ausland mit Zelten angereist kamen und ohne deren Treue das Willisauer Festival so international nur im Programm wäre, über dies beinahe noch eine Übung im Aushalten extremster Bedingungen: Sie campierten auf eben dieser Sumpfwiese.

Doch Willisau 77 ist nun vorbei. Das bedeutet zum einen unvergessliche Eindrücke mitgenommen zu haben, zum andern auch ein Aufatmen nach einem anstrengenden Jazz-Marathon. Aufatmen beim Publikum; Aufatmen beim Veranstalter Niklaus «Knox» Troxler und seiner unermüdbaren Helferin Ems, «Knox» charmante Gattin; Aufatmen aber auch bei all den vielen Helfern vor und hinter den Kulissen. Es ist wieder einmal geschafft, zum dritten Mal.

Elvin Jones endlos

Zu den unvergesslichen Eindrücken — oder: Ein weiterer Höhepunkt im diesjährigen Willisauer Jazz-Festival der Höhepunkte — gehört zweifelsohne auch das Konzert mit dem Elvin Jones Quintett am Sonntagnachmittag. Bekanntlich ist das Festival zum Gedenken an den vor zehn Jahren verstorbenen Tenorsaxophonisten und Erneuerer im Jazz John Coltrane unter das Motto «John Coltrane Memorial» gestellt worden. Der heute 50jährige Drummer-Autodidakt Elvin Jones, Bruder des Pianisten Hank und des Trompeters Thad, war Mitglied des Coltrane Quartetts. Was dieser Musiker zusammen mit Pat La Barbera (ts, ss), Chico Freedman (ts, ss), Ryo Kawasaki (g) und Joony Booth (b) in Willisau bot, das war die Verlängerung des Nachmittagskonzertes



Ausdrucksstark in Stimme und Gebärde, die bei uns noch zu entdeckende Sängerin Betty Carter. (Photo Peter Isenegger)

bis gegen 20 Uhr (worauf allerdings eine über 90minütige Verzögerung am Abend erfolgte) wirklich wert.

Der stilistisch mit unter im Bop verwurzelte, dynamisch interpretierte und rhythmisch wie harmonisch (zwischen durch gar melodisch) im Kollektiv und im Solo von einem unerschöpflichen kreativen Einfallsreichtum getragene Jazz dieser Gruppe stellte höchste Anforderungen in Konzentration und technischer Reife an die einzelnen Musiker. Eine vom Elvin Jones Quintet mit Bravour erbrachte Leistung, die derart überzeugend und beeindruckend lediglich durch eine eigentliche Solistengruppe — herrlich übrigens das Zusammenspiel der beiden Saxophonisten und das virtuose Gitarrenspiel des jungen Japaners Ryo Kawasaki — mit einem starken Gefühl für Gruppenhomogenität erreicht werden kann.

Den Anfang am Nachmittag bestritt das Enrico Rava Quartett: Der 38jährige italienische Trompeter, häufiger Solistenbegleiter und regelmässiger Gast des Jazz Composers Orchestra in New York, Enrico Rava, sowie Massima Urbanai (as) und die beiden Ex-Pork-Pie-Musiker Francois Jenny-Clarke (b) und Aldo Romano (dr). Im Gegensatz zum grandiosen Gleichklang der Elvin-Jones-Bläser hatte der Saxophonist in dem von der Trompete Enrico Ravas dominierten und mit etlichen Exkursen in die Atonalität garnierten, von einer vielschichtigen Musikalität gezeichneten Jazz beträchtliche Mühe, die vorgegebenen Tempi einzuhalten, worunter natürlich der Gesamteindruck auf dieser erstmals in der Schweiz aufgetretenen Gruppe empfindlich litt.

Zielspurt mit Verspätung

Das nach dem verlängerten Jones-Konzert mit Beginn auf 21.30 Uhr angesetzte Abendprogramm machte in der ersten Abteilung das bereits sichtlich kleiner ge-

wordene Publikum zwei Stunden lang mit einer der seltsamsten Persönlichkeiten der amerikanischen Jazz-Szene bekannt: Andrew Nathaniel White III. Er ist ein unglaublich vielseitiger Komponist und Multiinstrumentalist, auch ist er so etwas wie ein Nachlassverwalter von John Coltrane (über 200 Coltrane-Soli hat er in Noten umgesetzt und im Eigenverlag herausgegeben). Seine in Quartettformation als Saxophonist in der Dominante mit grossem und temperamentvoller, jedenfalls sichtlicher Hingabe in einer raschen Folge geradezu kunstvoll und akzentuiert im Geiste Coltranes dargebrachter Soli aufgeführten, stets auch mit dem Bebop liebäugelnden Sets sprühten Funken der Begeisterung.

Noch einmal kleiner wurde dann das Publikum — wären die irrsinnig witzigen Zwischenrufer doch lieber auch gleich gegangen — eine halbe Stunde vor Mitternacht, als die Bühne endlich der grossen unbekanntenen Sängerin Betty Carter überlassen wurde. Sie ist hierzulande wohl deshalb so gut wie unbekannt geblieben, weil sie, im Gegensatz zu vielen ihrer berühmten Kolleginnen, sich nie vom Kommerz auch nur im geringsten hat blenden lassen. Im Gegenteil, damit sie kompromisslos das singen kann, was sie will und auch für richtig hält, hat sie sich ihr eigenes Plattenlabel geschaffen. Begleitet von ihrem einfühlsam stets auf sie eingehenden John Hicks Trio — John Hicks (p), Calvin Hill (b) und Cliff Barbaro (dr) — interpretierte sie mit ihrer enorm umfangreichen und zur Nuancierung fähigen, kräftigen schwarzen Stimme ausdrucksstark Balladen, und lieferte sie im schnellen Scat-Gesang als fünftes «Instrument» wahre Chases mit den einzelnen Musikern. Ein Erlebnis und ein Genuss von seltener Eindringlichkeit.

Hohe Erwartungen setzte man auch in

den schliesslich auf 1.30 Uhr (!) festgelegten Festivalschluss mit Stone Alliance, ein vom grossartigen Saxophonisten und Flötisten Steve Grossman, ebenfalls ein von Coltrane beeinflusster und längere Zeit bei Miles Davis tätig gewesener Musiker, gegründetes Trio mit Gene Parla (b) und Don Alias (dr, perc). Entweder war es die inzwischen an der doch recht überstrapazierten Aufnahmefähigkeit nagende Müdigkeit oder schlicht der Gedanke an den Arbeitstag Montag — die aus der Tradition Coltranes bis in den Jazzrock geführte anspruchsvolle Musik der Stone Alliance riss nur noch Einzelzettel vom Stuhl.

Und es geht weiter

Willisau 77 ist also zu Ende. Niklaus Troxler ist es auch mit diesem dritten Festival gelungen, ein durchdachtes Konzept in der Programmzusammenstellung den Vorstellungen entsprechend zu realisieren. Sein Motto «John Coltrane Memorial» verlief sich nicht in einer lediglichen Retrospektive auf einen grossen Musiker, sondern zeigte hie und da — gerade in der Musik der mit Coltrane am engsten verbundenen, vielleicht gar geistesverwandten Jazzer — Möglichkeiten auf, wohin die Entwicklung John Coltrane, wenn er noch am Leben wäre, hätte hinführen können. Eine eigentliche neue Tendenz ist noch nicht gegeben — ausser der (und das ist auch nicht mehr sehr neu), dass der Weg «zurück» zur Tonalität mit immer grösserem Nachdruck vollzogen wird.

Ueber die erfreuliche Publikumszunahme sowie über den rein geschäftlichen Erfolg des Festivals wird, sobald die Arbeiten abgeschlossen sind, zu einem späteren Zeitpunkt noch gesondert zu berichten sein. Nur soviel noch: Einem vierten Willisauer Jazz-Festival sieht Niklaus Troxler schon jetzt mit Zuversicht entgegen.



Wiederum war die Stimmung in Willisau einmalig. Dies wirkte auf die Künstler und ihre Musik befruchtend über. Foto Emmanuel Ammon

Neues aus Jazz & Pop

Marathonkonzert zum Abschluss des Jazzfestivals Willisau

Unterschiedliches zum Ausklang

Unterschiedliches zum Ausklang des glanzvollen dritten Willisauer Jazzfestivals. Ein solistisch überragender Andrew White mit einer allerdings zusammenhanglosen Gruppe; eine vor Energie beinahe übersprudelnde Betty Carter und ein homogenes und sicheres Steve-Grossman-Trio waren die drei letzten Programmpunkte.

Leider rückte Andrew White ohne seine übliche Formation an. Kurzerhand wurde daher ein Quartett formiert. Am Schlagzeug wirkte ein sehr flexibler und viel

Von Othmar Ulmi

Spannung schaffender Billy Brooks, am Bass Eric Peter und am Piano der renommierte Mal Waldron. Dennoch ergaben sich im Zusammenspiel einige Schwierigkeiten. White dirigierte seine Begleiter mit Handbewegungen, die nicht immer richtig gedeutet wurden. Vorab Mal Waldron schien sich in die Gruppendynamik nur schwer einfinden zu können und wirkte öfters isoliert. Dass nun aber trotzdem ein eindrucksvolles Konzert entstand, ist der bestechenden Spielkunst von White zu verdanken. In traditionellen Gefilden intonierte er wunderschöne Balladen und rasante Tempostücke. In expressiven Duos mit Brook schraubte er sich auf schwindelnde Tenorhöhen. In den Solostellen sprudelt White mit seinen Einfällen nur so hervor. Dies waren die musikalischen Höhepunkte des Konzertes. Dem enormen Ideenreichtum und der berausenden Technik reihte White noch alle nötigen Attribute von moderner Interpretationskunst an.

Betty Carter: Farbige Vokal-Energie

Ein meisterhafter, in alle Details durchgespielter Auftritt inszenierte Betty Carter. Die energiegeladene, schwarze Sängerin setzt ihre Stimme vorwiegend mit instrumentalem Charakter ein. Sie glitt mit vokal artikulierten Lauten über hart vorwärtstreibenden Beat, überspielte vertrackte Harmonien und bewältigte komplizierte Sprünge über weite Tonbereiche, um mit einem Aufatmen mühelos auf andere Figuren überzuschnellen. Mit inniger, fast gehauchter Stimme trug sie meisterhafte Balladen vor, umkränzt von zarten Einwürfen des John-Hicks-Trios. Mit Calvin Hills Bass hielt sie erregte Zwiesprache und forderte den Schlagzeuger Cliff Barbaro singend auf, noch stärker zu swingen. Die prächtigen Arrangements wurden vom John-Hicks-Trio grossartig gemeistert. Im Verein mit Bettys Stimme verschmilzt diese Formation zu einer unüberbietbaren Einheit. Mit Betty Carter hat eine der grössten zeitgemässen Jazzsängerinnen einen glanzvollen Beweis ihres Könnens geliefert.

Stone Alliance: Kompakte Einheit

Zu sehr fortgeschrittener Zeit, morgens um 1 Uhr, musste die Formation um Steve Grossman ihren Auftritt absolvieren. Leider hatten nach dem Konzert von Betty Carter zahlreiche Zuhörer den Saal verlassen, und viele ausländische Besucher waren vorzeitig abgereist, so dass die Halle nur noch ganz schwach besetzt war. Stone Alliance präsentierte eine vielseitige Musik, durchsetzt mit rockigen, hart swingenden und auch lyrischen Passagen. Die eingefuchste Rhythmusgruppe mit Gene Parla und dem nachhaltig Eindruck hinterlassenden Don Alias erwies sich als kongeniale Partner für den vielseitigen Steve Grossman. Der aus der Gruppe von Miles Davis hervorgegangene Sopran- und Tenorsaxophonist erwies sich als sehr selbstbewusster Musiker und bläst modern und kräftig. Das Formbewusstsein und die Disziplin der Musiker geben diesem Trio Kompaktheit und Ausgewogenheit. Das Verhältnis Komposition-Improvisation ist sehr ausgewogen. Im Freiraum für solistische Exkursionen entfaltet vor allem Grossman ausgiebig und nuancenreich sein Können.

Troisième festival de jazz de Willisau

Quand on débarque à Willisau, on a de la peine à imaginer qu'un festival de jazz puisse se dérouler dans cette paisible et magnifique petite ville.

Jeudi c'est jour de foire et les stands de disques diffusent les ländlers à pleine puissance; un peu plus tard, une fanfare militaire défille dans la rue principale. Il faut aussi relever l'extrême gentillesse et la tolérance des habitants de l'endroit; on vous salue aimablement et on ironise malicieusement mais sans méchanceté sur certaines tenues vestimentaires par trop «folkloriques».

Une place de camping est mise gratuitement à la disposition des festivaliers, les restaurants offrent des repas et des boissons à des prix raisonnables.

Si ce festival existe, c'est grâce à l'inlassable activité de Niklaus Troxler, graphiste de talent résidant à Willisau qui a voulu cette année rendre hommage à John Coltrane dont c'était le 10e anniversaire de la disparition.

Jeudi 25

Ouverture des festivités avec l'orchestre suisse MAGOG; des musiciens très doués individuellement mais le groupe n'a pas de style défini; une espèce de patchwork musical où chacun peut trouver quelques moments intéressants. Prestation bien trop longue.

C'était Gato Barbieri qui devait assurer la deuxième partie de cette soirée mais son manager a voulu pratiquer du chantage en exigeant le double du cachet prévu et ceci malgré le contrat signé. Triste mentalité! Un ami connaisseur qui a entendu récemment le groupe m'a assuré qu'on avait bien perdu.

Pour remplacer cette défaillance on a fait appel à McCoy TYNER qui s'est produit en solo. Cet ex-compagnon de Coltrane au style vigoureux et généreux au sein de son orchestre, se laisse aller à pratiquer des délicuescences impressionnistes dès qu'il joue tout seul. Il y a quand même un des instants très excitants bien que la plupart de mes voisins se laissaient aller à une douce somnolence.

Vendredi 26

PETER BROTZMANN
HAN BENNING duo

Ces deux jazzmen figurent parmi les plus représentatifs des musiciens de l'avant-garde européenne. L'aspect visuel de leur show n'est pas négligeable car ils le parsèment de toutes sortes de gags désopilants. Benning joue de moins en moins de la batterie au profit de la clarinette, du piano et d'autres instruments bien moins orthodoxes. Le deuxième set m'a paru moins captivant que le premier: abus de duo de clarinettes et répétitions de gags déjà vus.

PHAROAH SANDERS GROUP

Le début a été assez laborieux avec la profusion de clochettes, gongs, grelots et mysticisme orientaliste de pacotille. Passé le cap de la première demi-heure, on a pu se rassurer en retrouvant le Pharoah de la grande époque, volubile, lyrique avec cette majestueuse sonorité qui vous donne le grand frisson. Il a été le seul à fai-

re revivre les vertiges et l'esprit coltraniens sans tomber dans le plagiat. Le premier grand moment du festival.

Samedi 27 - après-midi STEVE LACY QUINTET

Pour ma part, je considère Steve Lacy comme un des créateurs essentiels du jazz contemporain et j'ai enfin pu réaliser un de mes souhaits, celui de l'entendre en direct. Les musiciens de son groupe jouent ensemble depuis bien des années mais ils arrivent toujours à surprendre leur auditoire avec de la nouveauté. La difficulté d'appréhender cette musique sans concession est compensée par l'enthousiasme et l'humour de Irène Aebi, femme de Steve Lacy.

CARLA BLEY BAND

Carla Bley a écrit des thèmes qui sont à considérer parmi les plus beaux, elle a fait des arrangements superbes, elle joue du piano, de l'orgue et depuis peu elle chante, en plus c'est une belle femme douée d'un sens de l'humour réjouissant. J'ai rarement vu des musiciens aussi heureux dans un orchestre et cet orchestre de dix éléments sonne comme un big band, le fabuleux Roswell Rudd assurant à lui seul le rôle de toute une section de trombones. Le sommet de ce concert a été atteint avec un arrangement sur divers hymnes nationaux, un véritable chef-d'œuvre d'humour. Il faut aussi voir Carla Bley diriger son monde avec un air faussement sérieux. Le deuxième grand moment du festival.

Même jour, le soir OM AND QUETS

Les invités en question étaient Charlie Mariano, Jasper Van't Hof et Dom Um Romao. L'attention est immédiatement attirée par Romao et son impressionnant attirail de percussions. Quant aux autres, c'est à qui jouera le plus fort possible. Que retenir de cette prestation? Un solo de Mariano au magasinaram et une tentative de Van't Hof au piano acoustique qui n'a pas plu aux «caupins» de la salle. Rejettons que Mariano se fourvoie dans ce genre de musique dont la vacuité n'est plus à démontrer.

HANNIBAL, MARVIN PETERSON Trio

C'était décidément la soirée des olympiades musicales. Hannibal est certainement le plus doué, techniquement, des jeunes trompettistes. Malheureusement il le sait et il en abuse: du début à la fin à pleine puissance, sans aucun répit et il fait preuve d'un cabotinage oncle-tomiste qu'on croyait disparu de la scène du jazz. Cette performance et de comportement ont plu au public qui lui a fait un triomphe. Je n'ai pas eu le courage de rester pour le bis, mais à deux cents mètres de la festhalle, j'ai entendu qu'il jouait «When the Saints go marchin'in».

Dimanche 28 - après-midi ENRICO RAVA Quartet

Ce groupe fait penser aux premiers quartets d'Ornette Coleman par la cohésion et la connivence qui règnent entre les musiciens. Après le Barnum-Hannibal de la veille, cela faisait plai-

sir d'écouter un trompettiste aussi efficace que Rava qui, en direct, vaut mieux que le laissez entendre ses derniers disques pour le label ECM, castrateur des aspérités. Massimo Urbani est sans conteste le plus brillant des saxophonistes italiens. Inutile de dire autre chose d'Aldo Romano et de Jean-François Jenny-Clarke, ils ont été à la hauteur de leur réputation.

ELVIN JONES JAZZ MACHINE

Quand on ne s'y attend pas et qu'on prend une baffa magistrale, on met longtemps à s'en remettre. C'est ce qui m'est arrivé avec la Jazz Machine d'Elvin Jones, en l'occurrence, il s'agirait plutôt d'un rouleau compresseur au sens non péjoratif du terme. Certains peuvent regretter l'abandon de l'esprit coltraniens, mais les autres ont certainement ressenti une émotion jazzistique peu commune. Après avoir vu Elvin Jones se déchaîner sur ses tambours, on regrettera moins de devoir mourir un jour. Le guitariste japonais Ryo Kawasaki joue d'une manière très spectaculaire, les saxophonistes Chico Freedman et Pat La Barbera sont loin d'être des enfants de cœur, il n'y a que le bassiste Jonny Booth à rester imperturbable. L'ultime sommet du festival.

Même jour, le soir ANDREW WHITE Quartet

Annoncé comme la révélation du festival, Andrew White n'a guère convaincu; au ténor, c'est de la performance marathonnienne et, à l'alto, la sonorité est curieusement désuète. Le bonhomme paraît assez égocentrique et autoritaire. Cela fait rager de voir le merveilleux Mal Waldron réduit au rôle de plaqueur d'accords.

BETTY CARTER and John Hicks trio

Voilà la chanteuse la plus personnelle et la plus originale du jazz qui vit totalement la musique, qui se joue du tempo avec une virtuosité effarante, qui exprime une émotion rare sur les ballades, qui swingue à mort sur les thèmes rapides mais qui n'est pas reconnue à sa juste valeur dans le show-business. A Willisau, elle a fait un triomphe inattendu. A voir Betty Carter si heureuse après son concert, on peut penser qu'un tel triomphe n'a pas dû lui arriver souvent.

STONE ALLIANCE

Saxophoniste brillant mais pas brûlant, bassiste dur-dur, batteur tata-poum-tata-poum à pleine puissance et à toute vibration. Il était à 2 h du matin, je suis parti après le deuxième morceau comme le moitié du public.

En matinée, le samedi et dimanche, le Mike Westbrook's Brass Band a joué sous la tente-cantine. Musique de Kurt Weil, classiques du jazz, airs faussement pompiers ou folkloriques et même «Spirits» d'Albert Ayler. Démarche identique à celle de Willem Breuker mais avec l'humour britannique.

Pour conclure, il reste à souhaiter que le festival de Willisau reste ce qu'il est et qu'on ne verra jamais Troxler présenter ses invités en habit de soirée. Qu'il soit remercié pour nous avoir procuré de tels moments heureux.

GUSTAVE CERUTTI

Liberation, France
3.9.77

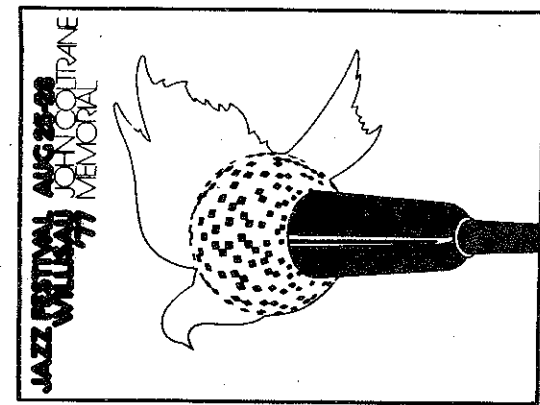

3e festival de Jazz de Willisau Trane lives in Switzerland

Rien, semble-t-il, ne prédestinait Willisau, obscur et paisible village du canton de Lucerne, à être l'un des lieux où serait célébré avec le plus d'éclat la mémoire de John Coltrane en l'année du 10e anniversaire de sa mort. Rien, sauf la passion d'un homme, Niklaus Troxler qui, à coups d'efforts, acharnés, d'intelligence et de stratégie a réussi en dix ans à ériger cette bourgade d'opérette en une espèce de Mecque helvétique du nouveau jazz. Cela a commencé avec ces concerts mensuels (C. Taylor, A. Braxton, M. Osborne, K. Jarrett, J. McPhee, D. Brand, C. McGregor...) tenus à l'hôtel «Mohren» (l'hôtel du Maure, autant dire du Nègre). Ainsi se constitue un public local d'amateurs aussi bien de bière et de réjouissances que de jazz, élargi bientôt aux villes environnantes, Lucerne, Bâle et Zürich, séparées de Willisau par moins d'une heure de voiture. La fidélité de ce public, une certaine bienveillance locale que Troxler s'est habilement conciliée l'inciteront à se risquer il y a deux ans à organiser un festival en quatre jours, dont la réussite encouragea la réédition en 1976, puis cette année, du 25 au 28 août. Si ce festival, encore dans son enfance, a déjà élargi son auditoire à des dimensions internationales (j'y ai rencontré une Berlinoise), ce n'est pas sans raisons.

La programmation y a toujours été de grande qualité, et cette année, elle a été particulièrement soignée et variée. On a pu y entendre de nombreux groupes, certes présents en d'autres

c'est avant tout un amateur de musique à qui on s'efforce de rendre agréable son court séjour: camping libre à deux pas de la salle de concert, immense halle fermée construite en bois ou hébergement gratuit dans le gymnase de l'école-caserne (quel symbole!) avec matelas et douches chaudes. Certes, l'abonnement (environ deux cents francs pour quatorze concerts) et la nourriture (de vingt à trente francs pour un repas) paraissent un peu chers à une bourse française, mais le festival est encore déficitaire. L'atmosphère est toujours à la bonne franquette grâce à un service d'ordre débonnaire, mais ferme constitué d'amis de l'organisateur. La sono a été, sauf rares exceptions, excellente et a permis à un public à la fois attentif et exigeant, mais ouvert et électricité, d'apprécier avec discernement la musique que la plupart des musiciens lui ont offerte avec une générosité sans limites. Comme Mc Coy Tyner en solo, ouvrant véritablement ce festival, sans s'empêtrer, comme E. Jones ou P. Sanders,

dans les fantômes coltraniens; ou comme Betty Carter qui, avec sa chaleur et son aisance de grande dame, avec une voix et un feeling sans égal, aussi à l'aise dans la romance sentimentale que dans le chant scat où la voix se fait instrumentale, sut donner à ce festival de bien-être musical sa note finale d'enthousiasme et d'amour partagé, hommage vivant et le plus fidèle, dans l'esprit sinon dans la lettre, qui pouvait se rendre à la mémoire du grand Trane. *Trane lives.*

CRISTOBAL
(Affiche réalisée pour le festival par Niklaus Troxler)

Neues Volksblatt, Wien Austria
17.9.77

Zum dritten Mal Jazzfest im Schweizer Willisau In Erinnerung an John Coltrane

Das zum dritten Male stattfindende Jazzfestival in Willisau im Luzerner Hinterland galt heuer dem 10jährigen Gedenken des großen Saxophonisten John Coltrane, dessen Einfluß über den Jazz hinaus, in der Gegenwartsmusik auf Schritt und Tritt erkannt werden kann. Ein hölzernes Stadttheater mit guter Akustik erwies sich als bestens geeignet für dieses Festival, das am anschließenden Campingplatz mit Bierzelt auch außermusikalische Wünsche erfüllte.

Pro Konzert wurden zwei Gruppen präsentiert, deren Spieldauer nicht limitiert wurde, um der spontanen Gestaltung freien Lauf zu lassen. Die Schweizer Gruppe „Magog“ nutzte diese Gelegenheit, um im Kreis der Stars, mit der Verarbeitung verschiedenster musikalischer Strömungen einen guten Auftakt zu schaffen. Der für die musikalische Entwicklung Coltranes so bedeutende Pianist McCoy Tyner übertrug seine professionelle Gruppenkonzeption mit kräftigen Akkorden und weitaustrahlenden Tonkaskaden auf das Solopiano, Klangfarbe und Spannung hielten das zahlreiche Publikum in Bann.

Humorvolle Aktion und berstend emotionelle Kommunikation brachte das Multinstrumentale bearbeitende

Das zum dritten Male stattfindende Jazzfestival in Willisau im Luzerner Hinterland galt heuer dem 10jährigen Gedenken des großen Saxophonisten John Coltrane, dessen Einfluß über den Jazz hinaus, in der Gegenwartsmusik auf Schritt und Tritt erkannt werden kann. Ein hölzernes Stadttheater mit guter Akustik erwies sich als bestens geeignet für dieses Festival, das am anschließenden Campingplatz mit Bierzelt auch außermusikalische Wünsche erfüllte.



Foto: Volksblatt/Hubler
In überschwelliger Spielaune präsentierte sich Trompeter Hannibal Marvin Peterson beim Jazzfestival in Willisau.

auch Trompeter Hannibal Marvin Peterson.

Auch der Auftritt der Elvin Johns Jazzmaschine war eine „Sternstunde“. Ex-Coltrane-Drummer Jones' Trommel schütten das aufregende Flair des Außergewöhnlichen und gaben seinen beiden großartigen Saxophonisten Chico Freedman und Pat LaBarbera und dem Gitarristen Ryo Kawasaki ebenfalls Ansporn. Andrew White ist ein „Besessener“ des Saxophons, der erstmals in Europa zu hören war, und mit ausdrucksstarken, rasend bis schwulstig langatmigen Tonkaskaden auch einen so routinierten Pianisten wie Mal Waldron zusammenblies. Dann wieder ein Höhepunkt, die Sängerin Betty Carter stellte sich mit Temperament, originellem Humor und umfangreichem Tonvolumen als eine der wichtigsten schwarzen Sängerinnen vor.

Das Enrico Rava Quintett blieb dagegen blaß und der Auftritt der „Stone Alliance“ als Abschluß, mit dem expressiven Saxophonisten Steve Grobmann war überflüssig. Ein Sammelbecken englischer Avantgardemusiker bildete die Big Band des Arrangeurs Mike Westbrook, die an den Vormittagen im Bierzelt ihre vielseitig inspirierte Musik machten. SIGFRIED HUBLER

Duo Han Benning—Peter Brötzmann als Auftakt zum Auftritt des Tenorsaxophonisten Pharoah Sanders und seiner Gruppe. Ihr behutsam aufgebautes und mit spirituellem Hymnus zu perkussionsträchtiger Lebendigkeit aufsteigendes Spiel erinnerte deutlich an Coltrane.

Im Gegensatz dazu standen die mit Subtilität und fühlbarem Anliegen erarbeiteten Klangstrukturen der Gruppe des Sopransaxophonisten Steve Lacy und der Cellistin Irene Aebi, die damit einen bedeutenden Festivalbeitrag lieferten.

Dann wieder Jubel um das Auftreten der eigenwillig klingenden Band von Carla Bley, deren humorig blecherne Klangfärbigkeit und chaotisch lebendige Melodik, originelle Themen bescrieb. Solisten, wie die Saxophonisten Elton Dean und Gary Windo, der österreichische Trompeter Michael Mantler, Posaunist Roswell Rudd, Tubaspieler Bob Stewart oder Schlagzeuger Anrew Cyrille setzten improvisatorische Glanzlichter auf.

Fulminant schließlich der Auftritt der erstaunlich gereiften Gruppe O.M., die anlässlich der Schweizer Woche auch in Linz zu hören sein wird.

Besonders Saxophonist Urs Leimgruber stand im Duett dem Gastsohlen Charlie Mariano in nichts nach, und der überlegene Keyboard-

Oberöster. Volksblatt, Linz Austria
17.9.77

Zum dritten Mal Jazzfest im Schweizer Willisau In Erinnerung an John Coltrane

Das zum dritten Male stattfindende Jazzfestival in Willisau im Luzerner Hinterland galt heuer dem 10jährigen Gedenken des großen Saxophonisten John Coltrane, dessen Einfluß über den Jazz hinaus, in der Gegenwartsmusik auf Schritt und Tritt erkannt werden kann. Ein hölzernes Stadttheater mit guter Akustik erwies sich als bestens geeignet für dieses Festival, das am anschließenden Campingplatz mit Bierzelt auch außermusikalische Wünsche erfüllte.

Pro Konzert wurden zwei Gruppen präsentiert, deren Spieldauer nicht limitiert wurde, um der spontanen Gestaltung freien Lauf zu lassen. Die Schweizer Gruppe „Magog“ nutzte diese Gelegenheit, um im Kreis der Stars, mit der Verarbeitung verschiedenster musikalischer Strömungen einen guten Auftakt zu schaffen. Der für die musikalische Entwicklung Coltranes so bedeutende Pianist McCoy Tyner übertrug seine professionelle Gruppenkonzeption mit kräftigen Akkorden und weitaustrahlenden Tonkaskaden auf das Solopiano, Klangfarbe und Spannung hielten das zahlreiche Publikum in Bann.

Humorvolle Aktion und berstend emotionelle Kommunikation brachte das Multinstrumentale bearbeitende



Foto: Volksblatt/Hubler
In überschwelliger Spielaune präsentierte sich Trompeter Hannibal Marvin Peterson beim Jazzfestival in Willisau.

Heisse Rhythmen

Es ist nicht das erste Mal, dass wir von diesem richtungsweisenden und sensationellen Jazzfestival im Herzen der Schweiz berichten, und nach dem diesjährigen Publikumserfolg dürfte «Jazz in Willisau» im Kanton Luzern auch in Zukunft zu den wichtigsten Anlässen

«John Coltrane Memorial» beim 11. Jazz-Festival von Willisau

im helvetischen Jazzkonzert-Kalender zählen. Dass dieses weitgehend unkommerzielle Festival mit international bekannten amerikanischen und europäischen Spitzenmusikern auch 1977 über alle die vergangenen Jahre hinweg wieder zustande kam, ist in erster Linie das Verdienst des Jazzliebhabers Niklaus Troxler und einiger Getreuen, welche den Namen von Willisau auch jenseits des Ozeans zu einem Begriff werden liessen. Das überaus repräsentative Programm vermittelte ein breitgefächertes Spektrum neuester Jazzformen, in deren Mittelpunkt zweifellos die ehemaligen Col-

Hannibal Marvin Peterson (Trompete) während des Einsatzes am 11. Jazz-Festival in Willisau.



trane-Partner – McCoy Tyner (Piano) und Elvin Jones (Schlagzeug) – standen. Der immer noch bedeutende Einfluss des vor zehn Jahren verstorbenen schöpferischen Saxophonisten John Coltrane, zu dessen Erinnerung und Ehren das elfte Willisauer Jazzfestival 1977 konzipiert worden war, wurde aber auch bei anderen Konzerten immer wieder spürbar. Für einen recht dynamischen Auftakt sorgte bereits am ersten Festivaltag das schweizerische Spitzensextett Magog, dessen inspirierter Auftritt von grosser Ensembleleistung sowie ausgezeichneten Soli zeugte. Die Magog-Leute um den Pianisten Klaus Koenig gelten derzeit als eines der besten modernen Jazz-Ensembles der Schweiz, wo der neue Saxophonist

Heiner Althaus ein recht vielversprechendes Debut lieferte. Zu einem künstlerischen Ereignis erster Güte wurde das Solokonzert des langjährigen Coltrane-Pianisten McCoy Tyner, dessen hartes und kompaktes Spiel die begeisterte Zuhörerschaft während nahezu zweier Stunden völlig in seinem Bann hielt. Eine ähnlich starke Faszination übte der schwarze Trompetenstar Hannibal Marvin Peterson – unser Bild – aus, dessen Gruppe übrigens nur noch aus Bass und Schlagzeug besteht. Hannibal ist aber nicht nur ein virtuoser Trompeter mit einer ganz eigenen Aussagekraft, er beherrscht ebenso meisterhaft die heute so selten wie verpöht gewordene Kunst des perfekten Entertainments, die es ihm erlaubt, mit

dem Publikum zu spielen, was jedoch nie auf Kosten der musikalischen Kreativität geschieht. Im Gegenteil: gerade diese intensive Kommunikation mit dem Publikum stachelte ihn zu Höchstleistungen an, die in ihrer überraschenden Einzigartigkeit sogar den hier erstmals anwesenden Jazzproduzenten des SWF-Baden-Baden – Joachim E. Berendt – verblüffte. Das zum Trio komprimierte «Sunrise Orchestra», dessen überaus empfehlenswerten Langspiellplatten exklusive auf «MPS-Records» vorliegen, bedeutete offensichtlich eine Herausforderung an das Können des einzelnen, denn noch nie hörten wir den Drummer Makaya Ntshoko so zupackend und hart swingen, noch nie von Hannibal ein so unter die Haut gehendes unbegleitetes Solo, wie das Spiritual-Lied «Swing Low, Sweet Chariot»!

Ein wahres Feuerwerk an Swing, Drive und rhythmisch komplexer Vitalität schleuderte Schlagzeuger Elvin Jones seiner Zuhörerschaft entgegen, ist sein explosives Spiel im ehemaligen John Coltrane-Quartett doch noch in aller Ohren. Zusammen mit den beiden hervorragenden, jeder auf seine Art von Coltrane beeinflussten Saxophonisten, steuerte vor allem der junge japanische Gitarrist Ryo Kawasaki ideenreiche Improvisationslinien bei, so dass das Konzert der Elvin Jones-Gruppe zum rhythmisch stärksten Ereignis dieses wohl gelungenen Festivals wurde. Dass aber auch noch die ausgesprochenen Free-Jazz-Anhänger auf ihre Rechnung kamen, dafür sorgte die Luzerner Electric Jazz & Free Music Formation «Om», das deutsch-holländische Peter Brötzmann-Han Bennink-Duo, die Carla Bley-Band, Enrico Rava, Andrew White und Betty Carter. G. S.

Basellandschaftliche
Zeitung, Liestal CH
26.11.77

17.10. Bildbox. Mit einem Beitrag vom dritten Jazz-Festival in Willisau und einem Bericht über Ruedi Klapproths neues Jugendbuch «Die Nacht, die sechs Tage dauert».



Hannibal Marvin Peterson: Kraftakt auf der Trompete.

Foto Emanuel Ammon

Vier Tage Jazzfestival in Willisau

Echos der Freunde sind verklungen

«S Fäscht», wie die Einheimischen das Jazzfestival von Willisau nennen, ist vorbei und die Echos der Freunde («Echoes of a friend» ist der Titel einer Solo-LP von Tyner für Coltrane) sind verklungen. Was bleibt, ist die Erinnerung an den wohl besten und erfolgreichsten Jazzanlass, der je auf Schweizer Boden stattfand. «S Fäscht» war ein Fest, musikalisch wie stimmungsmässig.

Der erste Abend schien bereits wieder weit zurückzuliegen, als am Freitagabend Pharoah Sanders für einen neuen Festivalhöhepunkt erwartet wurde. So erging es beinahe vor jedem neuen Doppelkonzert. Das Vorhergegangene war zwar noch in bester Erinnerung, doch von der Erwartung von neuen, aufregenden Momenten bereits ein wenig verdrängt. So war dann auch der Auftritt von Magog und McCoy Tyner (siehe «Tagblatt»-Bericht vom Samstag) nur noch Erinnerung, als am Freitagabend vorerst das deutsch-hollän-

nete das Quartett von Pharoah Sanders. Die ersten Stücke waren ohne Feuer. Glöckchengebimmel und langanhaltende Perkussionsteppiche waren ohne grosse Aussage. Es schien bald, Sanders habe mit seiner Gruppenzusammensetzung keine allzu glückliche Hand gehabt. Bassist Joseph Burnett und Schlagzeuger Clifford Jarvis verliehen wenig gute Impulse. Das Konzert flachte immer mehr ab, als es dem Pianisten Kenneth Moss gelang, mit einem überragenden gefühlvollen Alleingang den Gruppenegeist zu wecken. Die bis dahin seelenlose Musik flammte plötzlich auf. Vier Einzelmusiker verschmolzen sich zu einem homogenen Ganzen. Sanders' wahnwitzige Eskapaden erhielten nun einen Sinn. Integriert in einen starken, auf stete Steigerung bedachten musikalischen Ablauf, übertrug sich die Kraft, Schönheit und Hymnik seines Tenors auf den ganzen Saal. Da brauchte es kein verzwicktes gekünsteltes Rhythmusgetändel am Schlagzeug und keine furiosen Läufe am Bass. Einfache Ostinato-Figuren entfachten die Glut des markanten Tenoristen.

Steve Lacy: Demonstration des freien Jazz

Die Besetzung des Steve Lacy Quintet mit den zwei hochkarätigen Bläsern und der flexiblen Rhythmusgruppe mit einer mächtigen, schwarzen Kraft am Schlagzeug, Oiver Jackson, versprach einiges für das Willisauer Konzert. Und wirklich, Lacy bot eine prächtige Demonstration von freiem modernem Jazz. Die Musik wirkt organisch aufgebaut, enthält jedoch viele freie Räume zur Entfaltung der solistischen Kräfte. Die Themenvorstellung erfolgte durch die zwei Bläser mit rasenden,

unisono vorgetragenen Läuten, einige Male prächtig ergänzt durch die Gesangsstimme von Irene Aebi, die mit vokal artikulierten Lauten im Sinne eines dritten Blasinstrumentes agierte. Im mittleren Teil des Stücks kosteten die Solisten die Themen in allen Belangen aus. Voran der hochsensibile Lacy mit seinen glasklaren Chorusen. Lacy spielt sein Sopran praktisch ohne Ober- und Untertöne und ohne Tonverfremdungen, aber mit einer rhythmischen und harmonischen Brillanz sondergleichen. Als ideale Ergänzung für ihn der kernige, traditionalistische intonierende Steve Potts am Altosax.

Carla Bley: Dompteuse

Carla Bley hatte ihre neun Musiker starke Band wie eine Dompteuse in der Hand. Erstaunlich an dieser Band war auch, wie sich die Einzelleistungen so individueller Jazzkünstler zu einer Summe addierten. Bley selber war mehr als Komponistin denn als Musikerin die überragende Figur. In ihren Kompositionen vereinen sich rhythmische und freie Passagen, Zirkusmusik, Nationalhymnen, Big-Band-Jazz und Sentimentales. Ihre Kompositionen sind von höchster Komplexität und äusserster Sensibilität, auch wenn die streckenweise sanften Tonschönmalereien nicht in den Rahmen des Ironischen hineinzu passen schienen. Mehr als Magog konnte sich OM voll und ganz dem hohen Standard der übrigen Gruppen und Künstler anschliessen. OM und ihre drei Gäste waren eine glückliche Zusammensetzung, dessen europäischer Electric-Jazz noch ungebundener und ereignisreicher als sonst schien. Zwei Saxophonisten (Leimgruber / M...), zwei Drummer (Dom Um Romao /

Ein Konzertbericht von Mark Theiler und Othmar Ulmi

dische Duo Brötzmann-Bennik und darauf der grosse Sanders auf dem Programm aufgeführt waren. Peter Brötzmann und Han Bennik sorgten für kreative Musik, für gute Laune nicht im konventionellen Sinne und für eine Demonstration, wie man freien Jazz auch noch machen könnte. Kein Mittel ist ihnen zu billig, nicht in ihr humorvolles Programm eingebaut zu werden. Da wird mit echten Besen getrommelt, Streichhölzer und Schlagzeugstöcke herumgeworfen, der Bühnenboden als Trommelfläche benutzt, vom Stuhle gesprungen oder an versteckten Schlagzeugen gespielt. Die beiden experimentieren mit allem, was sich ihnen bietet, mit Entfernungen, mit Violinen als Perkussionsinstrumenten, mit Posthörnern und Kinderspielzeugen.

Sanders mit Anlaufzeit

Einen äusserst mühsamen Start verzeich-

Freddy Studer) und der Gegensatz von akustischen und synthetischen Klängen erzeugten mitreissende Spannungsfelder. Urs Leimgruber hatte seine besten Momente am Sopransax, wo er einige äusserst coltraneske Läufe hinlegte, dessen Intensität nur schwer zu überbieten waren, und Jasper van't Hof an den Keyboards fügte sich mit Charlie Mariano, der etwas ruhiger als Leimgruber spielte, ausserordentlich gut mit E-Piano- und Synthesizer-Klängen in die Gruppe ein. Dom Um Romao schliesslich war unermüdet beschäftigt, den polyrhythmischen Teppich noch dichter, noch intensiver zu flechten.

Peterson und Rava: Zweimal Jazztrompete

Mit einer kaum mehr zu überbietenden Intensität überschüttete Hannibals Trompete während rund einer Stunde das zahlreich aufmarschierte Publikum. Der phantastische Kraftakt im Willisauer Konzert deutete an, wo die Spitze in einer heute eher kargen Trompetenszene liegt. Spontaneität, Impulsivität, ausgedehnte Improvisationen über modernen Themen oder Standards wie «Summertime» und der Wechsel zwischen aggressiven Gefühlsausbrüchen und melodischen, prosaischen Figuren prägen diese Musikerpersönlichkeit. Hannibal beginnt seine Soli dort, wo andere aufhören und vermag sogar noch zu steigern. Er spielte bis zur totalen Erschöpfung, und es war vermessen von einem Teil des Publikums zu pfeifen, weil der Auftritt nur wenig über eine Stunde dauerte. Mehr liegt bei solcher Intensität in einer Triobesetzung einfach nicht drin. Makaya Ntshoko am Schlagzeug wurde gefordert wie wohl noch ganz selten. Zweibis dreimal kehrte sich Hannibal während des Spiels gegen den Südafrikaner, um ihm mit fordernden Phrasen noch mehr Drive und Wucht abzuverlangen. Steve Neil am Bass dosierte seine Einsätze auf bestimmte Stellen, wohl wissend, dass in den hektischen Phasen seine Klänge kaum noch Impulse verleihen konnten. Gegenüber Hannibal war Enrico Rava, der am Sonntagnachmittag den letzten Festivalstag eröffnete, ein Anfänger. Doch sollte man die Trompete nicht am Einzelkämpfer Peterson messen. So war dann auch Ravas Vortrag ganz passabel, nicht zuletzt auch dank der Rhythmusgruppe mit J.F. Jenny-Clarke, dem Bassisten, der sowohl in der E-Musik als auch im Jazz zu Hause ist, und seinem Pork Pie-Kollegen Aldo Romano. Interessant auch die Parallelen zum OM-Auftritt, wo die andere Pork-Pie-Hälfte, van't Hof und Mariano, beschäftigt waren. Zusammen mit dem Landsmann Massimo Urbani (as) bot Rava ein schönes Stück New Jazz, nichts Ueberragendes zwar, aber doch nicht aus dem Rahmen fallend, wobei Urbanis zu späte Einsätze bei Unisono-Passagen besonders auffielen.

Elvin Jones: Ante-Cobham-Musik

Elvin Jones, der seit dem Ausscheiden aus der Coltrane-Band eher wieder in der Musikgeschichte zurückgegangen ist, zeigte am späten Sonntagnachmittag, wo Cobham und Co. ihre Inspirationen geholt haben, Was Jones und seine Band mit zwei phantastisch-sicheren Saxophonisten (Chico Freedman und Pat LaBarbera) und dem glänzenden Ryo Kawasaki (g) bot, war Ante-Jazzrock feinsten Prägung. Jones trommelte recht komplexe Rhythmen, ohne jedoch hervorzustechen, dafür aber seine Gruppe, vor allem die Solisten, zu Höchstleistungen mitzutreiben.

Vielseitig wie noch nie

Das III. Internationale Jazzfestival in Willisau

Das Internationale Jazzfestival in Willisau, das am letzten Wochenende zum drittenmal stattfand, ist auf dem besten Wege, zu einem der markantesten Europas zu werden. Veranstalter von einem privaten Organisatoren, der weder mit grossen Zuschüssen öffentlicher Institutionen noch mit der Unterstützung der Schallplattenindustrie rechnet, bewahrt sich der Anlass eine Unabhängigkeit, die leider immer seltener zu werden scheint. Trotzdem ist es offenbar möglich, führende Jazzmusiker zum Auftritt in der Festhalle am Rande des idyllischen Landstädtchens zu gewinnen. Obschon der Wettergott dem Festival auch dieses Jahr wieder übelgesinnt war, fand sich die bisher höchste Zuhörerzahl aus dem In- und Ausland in Willisau ein und liess sich auch von Nässe und Morast nicht verdriessen. Das Festival war zwar ausdrücklich dem vor zehn Jahren verstorbenen Saxophonisten John Coltrane gewidmet. Trotzdem erhielt man das bisher vielleicht abwechslungsreichste Programm präsentiert, und mancher musikalische Höhepunkt hatte zu Coltranes Innovationen keine starke Beziehung.

Von vielen wurde bedauert, dass Coltranes ehemaliger Pianist McCoy Tyner «nur» solo spielte. Die sehr dichte, starke Musik Tyners mit mehreren gleichzeitig vorhandenen Rhythmen und mit häufiger Polytonalität, stellten ohne Rhythmusgruppe besondere Ansprüche an die Hörer. Seine rasend schnellen Läufe punktierte Tyner links wuchtig mit Oktaven oder schwebenden Arpeggien, die einen ähnlichen meditativen Effekt erzeugten, wie asiatische Musik. Bei alledem war die Musik keinen Moment verschwommen und wurde bei aller Freiheit klar gestaltet.

Das Stars nicht immer ein gutes Konzert garantieren, wurde im Verlauf von Pharoah Sanders Auftritt erkennbar. Der Tenorsaxophonist vermochte zwar nach wie vor mit seinen Klangfarben-Improvisationen und seinem bluesbezogenen Ausdruck zu bezaubern, aber er wurde von einer mittelmässigen Gruppe unterstützt. Viele Effekte, besonders mit Glöckchen und Gongs verloren zudem bald ihre Wirkung.

Elvin Jones – einst Coltranes Schlagzeuger – hinterliess dagegen mit seinem Quintett einen sehr starken Eindruck. Begleitet vom erfahrenen Bassisten Joony Booth, trieb er die Gruppe mit gewaltigen Schlägen voran. Die zwei jungen Saxophonisten Pat LaBarbera und Chico Freedman waren beide stark von Coltrane geprägt, aber kontrastierten einander in Stil und Klangfarbe deutlich. Wichtige Impulse gingen auch vom japanischen Gitarristen Ryo Kawasaki aus, der den konventionellen Jazzgitarristenstil mühelos an McLaughlin und Hendrix näherte und zudem sein japanisches Musikerbe nicht verleugnete.

Der mit Spannung erwartete Auftritt von Andrew White, der sich auch theoretisch stark mit Coltrane auseinandergesetzt hat, fiel sehr zwiespältig aus. Eine Probe mit der ad hoc zusammengestellten Rhythmusgruppe reichte nicht aus, um die komplexen, aber melodisch wenig profilierten Themen zu beherrschen. Nur gerade Billy Brooks (Schlagzeug) konnte Whites langen, furiosen Soli Ebenbürtiges entgegensetzen. White bestach auf Alt- und Tenorsax eher mit extremer Virtuosi-

tät als mit einem schrittweisen Aufbau seiner Improvisationen.

Von der angeblich starken Beziehung zu Coltrane war beim Trompeter Marvin «Hannibal» Peterson wenig zu bemerken. Er erschien nur mit Bassist und Makaya Ntshoko am Schlagzeug und machte mit grosser Lungenkraft und Ansprachen wett, was seiner Musik an Exaktheit und Intelligenz abging. Ein beträchtlich überbewerteter Musiker.

Beeinflusst von den zurzeit modischen Super-Jazzrock-Gruppen war die «Stone Alliance». Im Zentrum stand Don Alias mit seinem umfangreichen Schlagzeug. Die Themen waren meistens kurz und ohne Individualität, und in den modalen Soli blies der Saxophonist Steve Grossman sehr perfekt Versatzstücke aus Coltranes Stil, wie sie heute von fast zahllosen Musikern benutzt werden. Damit wäre Coltrane kaum zufrieden, wenn er zurückkehren könnte. Er war immer bekannt dafür, dass er alle Musiker dazu anspornte vor allem sich selber zu sein, selbst wenn ihre Ideen seinen eigenen widersprachen.

Ausgeprägte Eigenständigkeit legte das seit Jahren bestehende «Steve Lancy Quintet» an den Tag. Jedes Stück besass eine andere Konzeption. Steve Potts (Alt- und Sopransax) und besonders Lacy (Sopransax) stellten Klarheit vor Klangschwelgerei und beeindruckende Virtuosität. Die Arrangements und die Improvisationen besaßen fast eine spröde Ausstrahlung. Interessant war der unbefangene Beitrag von Irene Aebi (Cello, Violine, Gesang).

Ebenso ohne Firlefanz spielte das italienisch-französische «Enrico Rava Quartet» mit einem Ornette Coleman verwandten Konzept. Dabei war besonders der mit ausgeprägtem Melodiesinn musizierende Altsaxophonist Massimo Urbani eine Entdeckung. Er besass wie Rava trotz panmodaler Freiheit deutliche Bezüge zum Bebop. Hervorzuheben ist auch das gestaltenreiche, klare Spiel von J.F. Jenny-Clarke (Bass) und Aldo Romano (Schlagzeug). Nach diesem Auftritt ist Italien für hiesige Jazzfreunde gewiss kein Niemandsland mehr.

Mit musikalischerischem Free Jazz erschienen der Deutsche Peter Brötzmann (Saxophone, Klarinetten) und der Holländer Han Bennink (Schlagzeug, Bassklarinetten, Violine u. a.). Sie verkörperten die Attitüden des Showbusiness und betätigten sich als Zertrümmerer aller zu selbstverständlich gewordener Musikformen und Konzertkonventionen. Sobald beispielsweise ihre freie Musik gefällig wurde, brauchten sie ab. Die zwei haben derlei tief sinnige Clownereien allerdings auch schon ausgeprägt und geraffter dargeboten.

Einen Zug zum Theatralischen besass auch der Auftritt der «Carla Bley Band» aus New York, kess geleitet von der bildhübschen Komponistin. Die Arrangements verarbeiteten alte und neue Themen in einem an Blechmusik gemahnenden Stil. Aber unversehens konnte die gefällig-mehrstimmig gesetzte Musik ausbrechen in Parodien oder emotionsgeladene freie Improvisationen, in denen sich besonders Roswell Rudd (Posaune) und Gary Windo (Tenorsax) auszeichneten. Hervorragend gestaltet war besonders die humorvolle Parodie verschiedener Natio-

nalmymnen.

Die beiden Schweizer Gruppen vermochten am Festival nicht voll zu überzeugen. Eindeutig zu lang fiel das Eröffnungskonzert mit «Magog» aus. Das Sextett trug seine bekannten Stücke in dissonant schillernden Arrangements vor. Alle Bläser und der Pianist Klaus König steuerten interessante Soli bei, aber irgendwann blieb die Musik kühl und allzu kontrolliert.

Die Musik zwischen Free Jazz und Rockjazz von «OM» schien dagegen fast zu überborden, zu verschwimmen und ungenau zu werden, woran bestimmt auch die akustischen Verhältnisse schuld waren. Die kurzfristig als Gäste beigezogenen Zelebritäten Jasper van't Hof, Charlie Mariano und Dom Um Romao spielten oft einfach ihre üblichen Sachen, und zuweilen kamen sich die sieben Musiker fast in die Quere. Wohl nur längere Zusammenarbeit könnte eine echte Integration der drei ins allmählich entwickelte, eigenständige Konzept von «OM» bewirken.

Könnerschaft und Sinn für subtilen Humor verriet die britische «Mike Westbrook Brass Band» mit ihren Matinees im benachbarten Festzelt. Das Programm der sechsköpfigen Gruppe begann wie eine Zeltmission mit Hymnen protestantischer Sekten. Es folgten moritatenhafte Einlagen im Stile Weills oder Eislers und auch alte und weniger alte Jazzstandards. Nostalgie, Zeitkritik und Selbstironie schwangen bittersüss in allem mit.

Ein letzter Höhepunkt des Festivals war zweifellos der Auftritt der Sängerin Betty Carter, begleitet vom hervorragend einstudierten «John Hicks Trio». Betty Carter, die nach langen Jahren des Wartens nun endlich Anerkennung zu gewinnen scheint, ist als eine der wenigen echten Jazzsängerinnen zu betrachten. Jazzstandards interpretierte sie frei und teilweise sogar kühn, sowohl in Text wie auch in Melodie. Aber ihre eigenen Lieder mit kluger, direkter Gestaltung und Aussage gefielen noch besser. Sowohl ihre Intonation wie ihr Scatgesang sind sehr persönlich, und ihren Vortrag begleitet sie mit lebhafter Mimik und Gestik, die nie affektiert wirken.

Jazz-Festival künstlerisch und finanziell ein Erfolg

Das diesjährige Willisauer Festival wird in Fachkreisen als einer der wichtigsten Jazz-Anlässe des laufenden Jahres angesehen. Tatsächlich vereinigte der Anlass eine bemerkenswerte Anzahl wichtiger und wichtigster Persönlichkeiten des Jazz. Zu nennen wäre etwa der einzige diesjährige Europa-Auftritt des Pianisten McCoy Tyner, ferner die Konzerte von Pharoah Sanders, Hannibal M. Peterson, Elvin Jones. Auch die Schweizer Formationen Magog und OM, letztere zum Septett erweitert, sorgten für Ueberraschungen.

Finanziell besser als 1976

Die Jazz-Szene Willisau, die vom Grafiker Niklaus Troxler getragen wird, war im vergangenen Jahr plötzlich in Frage gestellt worden, nachdem das Festival 1976 – obwohl ein musikalischer Erfolg – mit einem beträchtlichen Defizit abgeschlossen hatte. Das hatte zur Folge, dass sich verschiedene Institutionen und Behörden für die Erhaltung des Anlasses und für Defizitbeiträge einsetzten. In diesem Jahr sieht es nun wesentlich besser aus. Die Zuschauerzahlen lagen erheblich über denen vom letzten Jahr. Jazz-Fans dürfen jetzt hoffen: ein viertes Willisauer Festival im Jahre 1978 ist wahrscheinlich.

Neue Zürcher Nachrichten, Zürich CH
1.9.77

Coltranes Erben am Jazzfestival Willisau 1977

Nicht nur propagandistisch und publizistisch, sondern vor allem musikalisch wurde das diesjährige Willisau-Festival zu einem Gedenkdienst für den im Jahre 1967 verstorbenen Tenorsaxophonisten John Coltrane, dessen Bedeutung für die moderne Musik auch in der gross angelegten und ausgezeichneten Dokumentation, die im Programmheft enthalten war, nur angedeutet werden konnte. Voll spürbar wurde diese Bedeutung im Laufe der Konzerte, in denen einerseits Musiker, die mit Coltrane zusammen musizierten (Tyner, Jones, Sanders...), und andererseits solche, die von ihm auf verschiedene Arten beeinflusst wurden, auftraten.

«Spirituality»: dies war ein Schlüsselwort im Leben und Werk Coltranes, und es scheint, dass gerade jetzt, in einer Zeit, wo sich die Rock- (und Jazzrock-) Bewegung zu Tode gelaufen hat, erneut wieder das Spirituelle, das eigentlich Inhaltliche in der Jazzmusik gesucht wird. Der grosse Publikumszustrom in Willisau – ein Publikum übrigens mit jungen Leuten, die man eher in einem Popkonzert erwartet hätte – und die Geduld dieses Publikums, sich auch in «schwieriger» Musik hinzuhören scheint darauf hinzudeuten, dass tiefgründigere und komplexere Jazzmusik jetzt vielleicht doch noch von einem grösseren Publikum entdeckt wird; einem Publikum, das es satt hat, von «programmierter Musik» an der Oberfläche herumgesteuert zu werden. Ein Hoffnungsschimmer ist aber dieser Publikumszustrom auch bezüglich der Organisation solcher «nicht-kommerzieller» Festivals, da man doch annehmen darf, dass diesmal in Willisau nicht nur die Musik, sondern auch die Kasse stimmt.

Dass der Ablauf des Festivals nicht so geschliffen-perfekt wie etwa in Montreux gelaufen ist, dass es Ueberra-

schungen (positive und negative) gegeben hat, dass die Konzerte wegen der Politik von Organisator Niklaus Troxler, die Künstler beliebig lange spielen zu lassen, teilweise bis zum Morgen grauen dauerten, all dies macht dieses Festival nur noch sympathischer, noch jazzgerechter.

Einige Höhepunkte

Wir wollen uns hier in der Retrospektive nur noch einmal kurz an einige Höhepunkte dieses Festivals erinnern. Da war am Eröffnungskonzert zwar nicht Gato Barbieris Supergruppe zu hören; dem Rückzieher dieser Gruppe in der letzten Minute (aus finanziellen Gründen, hört man sagen) hatte man dafür einen grossartigen Höhepunkt zu verdanken. Coltranes langjähriger Pianist McCoy Tyner, einem wahren Meister auf seinem Instrument, war in einem Soloauftritt zu hören, bei dem man nicht nur immer wieder Anspielungen an Coltrane-Themen hörte, sondern teilweise in bewegender Weise an Kompositionen von Skriabin erinnert wurde.

Der Auftritt von Schlagzeuger Elvin Jones und seiner Gruppe zeigte, dass

auch Jazz im engeren Sinne des Wortes noch sehr entwicklungsfähig ist. Jones Schlagzeug besticht immer noch durch die runde Harmonie und durch die Dynamik der komplexen Rhythmen, die sich eben nur Elvin Jones ausdenken und spielen kann. Phänomenal übrigens der japanische Gitarrist Ryo Kawasaki, der einerseits Tyners Begleitstil und andererseits befruchtende Mitbringsel aus seiner Rockvergangenheit (und Gegenwart) mit einer stupenden Technik zu kombinieren weiss.

Der langerwartete Auftritt des Tenor- und Altsaxophonisten Andrew White litt leider unter der etwas unsicheren Rhythmusgruppe (von der nur Drummer Billy Brooks zu überzeugen wusste). Grossartig wie White die Komplexität der Coltraneschen Harmonik souverän meistert, aber vielleicht eben ein bisschen zu perfekt. Zum Jazz gehört eben ein wenig ungeplante Spontaneität, die wiederum gewisse Unebenen bedingen.

Grossartig wiederum und restlos begeisternd war der Auftritt der sehr unkonventionellen, in unseren Breitengraden leider nicht gerade allzu bekannten Sängerin Betty Carter mit ihrer Band. Steve Grossman, einer der Musiker, die Coltranesches in rockige Musik zu verpacken vermochten, konnte nicht so recht überzeugen. Seine Band wirkte etwas spröde und gekünstelt. Alles in allem: ein grossartiges Festival, von dem man sehr viel «nach Hause nehmen» konnte.

NL

Zwölf Tage nach Willisau

Defizitgarantien reichen aus

Zwölf Tage nach dem Jazzfestival Willisau kann eine erste Bilanz in bezug auf die roten und schwarzen Zahlen gezogen werden. Obwohl die Endabrechnung noch nicht vorliegt, kann Organisator «Knox» Troxler aber jetzt schon sagen, dass die ihm versprochenen Defizitgarantien das Festival aus den roten Zahlen heben werden.

mt. Man erinnere sich an letztes Jahr. Ein musikalisch gutes Festival zwar, doch Schulden in der Höhe von rund 16 000 Franken, die «Jazz in Willisau» plötzlich ganz ernsthaft in Frage zu stellen begannen. Doch einsichtige Sponsoren, unter ihnen der Kanton, die Gemeinde und private Gönner hatten den Stellenwert dieses Festivals auf dem sonst eher hölzernen Boden unseres Kulturlebens richtig eingeschätzt und liessen mit ihrem Beitrag das Festival weiterleben. Auswirkungen aber blieben nicht aus. Das Loch in der Festivalskasse hatte zur Folge, dass übers Jahr immer weniger Konzerte durchgeführt wurden. Die Qualität freilich wurde damit kaum berührt. Qualitätvoll war dann auch das Festival. Man wusste, dass das mit Höhepunkten nur so gespickte Programm viele Leute nach Willisau locken würde. So war es dann auch. Dennoch aber musste das Festival finanziell abgesichert werden. 5000 Franken versprach der Kanton, und die je nachdem höher oder tiefer liegende Billettsteuer, die Troxler an die Gemeinde abliefern musste, waren der Beitrag aus kommunaler Sicht.

Heute, rund zwei Wochen nach dem

Sehr guter Jazz in Willisau

Einer der wichtigsten Anlässe der europäischen Jazz-Szene in diesem Jahr

sda. Nach viertägiger Dauer ist am Sonntag das dritte Internationale Jazz-Festival von Willisau zu Ende gegangen. 13 Gruppen und ein Solist traten an diesem als «John Coltrane Memorial» aufgezogenen Festival auf und zeigten ein breites Spektrum der heutigen Jazz-Szene, vor allem aber Coltranes vielfältige Einflüsse auf diese Musik.

Das diesjährige Willisauer Festival wird in Fachkreisen als einer der wichtigsten Jazz-Anlässe des laufenden Jahres angesehen. Peter Rüdi schrieb in der «Weltwoche» von dem «am sorgfältigsten programmierten Jazz-Festival des Jahres». Und der Berner Jazz-Kenner Franz Biffiger meinte, dass das Festival «die ganze Breite der heutigen Jazz-Szene aufgezeigt» hat.

Höhepunkte «am Laufmeter»

Tatsächlich vereinigte der Anlass eine bemerkenswerte Anzahl wichtiger und wichtigster Persönlichkeiten des Jazz. Zu nennen wäre etwa der einzige diesjährige Europa-Auftritt des Pianisten McCoy Tyner, ferner die Konzerte von Pharoah Sanders, Hannibal M. Peterson, Elvin Jones. Bei uns relativ wenig bekannte Namen wie Andrew White und Betty Carter sorgten für weitere Ueberraschungen in Willisau. Ihnen allen gemein war der Bezug zu der «Vaterfigur» des neuen Jazz, zu John Coltrane, der vor zehn Jahren gestorben ist.

Nicht unbedingt in der Coltrane-Tradition standen Gruppen wie die Carla Bley-Band, das Enrico-Rava-Quintett, das Steve Grossman-Trio, die Mike Westbrook-Brass Band und das Duo Brötzmann/Bennink. Doch sie zeigten andere wichtige Aspekte der zeitgenössischen Jazz-Szene. Auch die Schweizer Formationen Magog und OM, letztere zum Septett erweitert, sorgten für Ueberraschungen.

glanzvollen Festival, liegen zwar die Abrechnungen noch nicht vor, doch Troxler kann heute schon sagen, dass es mit den versprochenen Beiträgen ausreichen wird. Er meint sogar, dass nicht einmal dieser ganze «Hilfsfonds» aufgebraucht werden muss, um von den roten in die schwarzen Zahlen zu gelangen. Man sieht also, dass auch gut besuchte und an musikalischem Gehalt hochklassige Festivals wie Willisau nicht mehr ohne Unterstützung von aussen arbeiten können. Montreux hat in dieser Beziehung keine Sorgen, kaufen und verkaufen doch dort die Schallplattenfirmen das gesamte Festivalsprogramm. In Willisau hat man, Gott sei Dank, solche «Unterstützungen» nicht nötig: Lieber Beiträge zur Kulturförderung aus öffentlichen Kassen und damit auch keine Manipulation.

Der Zürcher Oberländer, Wetzikon, CH 1.9.77

Vielyersprechendes Willisauer Jazz-Festival

Dritte Auflage John Coltrane gewidmet

spk. Zum drittenmal findet ab heute Donnerstag bis Samstag das Jazz-Festival von Willisau statt, das dieses Jahr dem vor zehn Jahren gestorbenen Saxophonisten John Coltrane gewidmet ist. Mehrere seiner früheren Begleiter werden mit ihren heutigen Formationen im Luzerner Hinterland auftreten. Wie bereits im vergangenen Jahr werden die Konzerte in einer speziell errichteten Festhütte abgehalten. Mit seinem Programm, das ausschliesslich dem neuen und freien Jazz gewidmet ist, spielt Willisau unter den rund 50 europäischen Jazz-Festivals bereits eine wichtige Rolle. Mit der Ausdehnung der Festivaldauer auf vier Tage und einem immer attraktiveren Programm darf man dem diesjährigen Musikfest mit grossen Erwartungen entgegensehen.

Zwölf Konzerte an vier Tagen

Eröffnet wird das Festival am Donnerstag mit dem Auftritt der Schweizer Gruppe «Magog» und der Gruppe des argentinischen Saxophonisten Gato Barbieri. Am Freitag spielen zuerst das Free-Jazz-Duo Peter Brötzmann und Han Bennink und anschliessend die Pharoah Sanders Group. Den Auftakt am Samstagnachmittag macht Steve Lacy mit seinem Quintett, und als zweites erfolgt der vielversprechende Auftritt des Jazz Composers Orchestra der Pianistin Carla Bley. Dass die Luzerner Jazz-Gruppe «OM» den Samstagabend eröffnet, erstaunt nicht so sehr, wenn man weiss, dass sie zu den führenden Electric-Jazz-Gruppen Europas mitgezählt werden muss. Sie wird denn auch dieses Jahr von namhaften «Guest-Stars» wie Charlie Mariano, Jasper van Hof und dem brasilianischen Perkussionisten Dom Um Romao verstärkt. Auch Hannibal Marvin Petersons «Sunrise Orchestra», ebenfalls am Samstagabend, wird mit dem ehemaligen Coltrane-Pianisten Mal Waldron und dem Basler-Japaner Makaya Ntshoko über spektakuläre Schützenhilfe verfügen können. Am Sonntagnachmittag findet zuerst ein Konzert mit namhaften ECM-Stars wie Enrico Rava, Bobo Stenson, Palle Danielsson und Jon Christensen statt, bevor Elvyn Jones mit seinem Quintett zweifellos für einen (zumindest optischen) Höhepunkt sorgen wird. Den Abschluss des Festivals macht am Sonntagabend nach dem Andrew Withe Quartett der langjährige Coltrane-Pianist McCoy Tyner

Die Jazz-Szene Willisau, die vom Grafiker Niklaus Troxler getragen wird, war im vergangenen Jahr plötzlich in Frage gestellt worden, nachdem das Festival 1976 — obwohl ein musikalischer Erfolg — mit einem beträchtlichen Defizit abschloss. Das hatte zur Folge, dass sich verschiedene Institutionen und Behörden für die Erhaltung des Anlasses und für Defizitbeiträge einsetzten.

In diesem Jahr sieht es nun wesentlich besser aus. Die Zuschauerzahlen lagen erheblich über denen vom letzten Jahr. Jazz-Fans dürfen jetzt hoffen: ein viertes Willisauer Festival im Jahre 1978 ist wahrscheinlich.

Glücksfall Willisau?



Johannes Anders

Dass der Jazz, vor allem in seinen anspruchsvollen modernen und zeitgenössischen Formen, in unserem Kulturbetrieb ein Schattendasein führen muss — Beispiel Jazzszenen Zürich und das Programm des heute beginnenden Zürcher Jazzfestivals — und dass diese Situation nicht zuletzt die Folge mangelnder öffentlicher Unterstützung ist (bekanntlich ist der Jazz im Verhältnis zu anderen Kunst-richtungen hier krass benachteiligt), darüber ist schon öfters lamentiert worden. Auch darüber, dass die ausschliesslich nach kommerziellen Gesichtspunkten gemanagten multinationalen Konzertagenturen und Musikkonzerne daran nicht unbeteiligt sind, indem sie kein Mittel unversucht lassen, um Geschmack und Bedürfnisse weitester Kreise ohne Rücksicht auf künstlerische Notwendigkeiten zu ihren Gunsten zu manipulieren. Doch mit Wehklagen, Selbstmitleid und noch so plausiblen Analyse-Versuchen ist dem Problem offenbar nicht beizukommen. Es bedarf zuerst einmal der überzeugenden Initiative von privater Seite, um mit Mut, Ideenreichtum und einer gehörigen Portion Risikobereitschaft und Durchhaltewillen Zeichen zu setzen und Beispiele zu geben, so dass im günstigsten Fall der öffentliche und damit auch behördliche Meinungsbildungsprozess zumindestens auf lokaler Ebene so beeinflusst werden kann, dass die für Subventionen zuständigen Gremien daran nicht mehr tatenlos vorbeisehen können.

«Jazz in Willisau» hat nach mehr als zehnjährigem Bestehen mit über hundert Konzerten und dem nun schon zum dritten Mal veranstalteten Jazzfestival offensichtlich diesen Punkt nicht nur erreicht, sondern bereits überschritten. Gab es beim letzten Festival noch ein gewaltiges Defizit, das nur mit engagierter Unterstützung von privater und öffentlicher Hand gemildert werden konnte, scheint der Anlass diesmal ohne Defizit, vielleicht sogar mit einem kleinen Gewinn zugunsten weiterer Jazzaktivitäten, abzuschliessen.

Selbstverständlich ist das kein Grund, nun voller Zuversicht und Hoffnungen auf die zukünftige Situation unseres Musikbetriebs zu blicken, denn der Willisau-Erfolg ist nicht das Produkt der hier üblichen Praktiken, sondern neben einer Reihe günstiger Umstände vor allem das Ergebnis von Musikenthusiasmus und kluger Programmgestaltung, die sich ganz bewusst nicht an ein Massenpublikum, sondern an die Minderheit von Interessenten anspruchsvoller Musik wendet. Wie der künstlerische und nun auch finanzielle Erfolg zeigt, scheint dieser Umstand je länger desto mehr auch begriffen worden zu sein, denn es existiert ein Alternativpublikum, das inzwischen so motiviert ist, dass es die (notigen) hohen, im Vergleich zu Montreux jedoch immer noch günstigen Eintrittspreise — der Festivalpass war übrigens nicht teurer als letztes Jahr — ebenso akzeptiert wie künstlerisch Missglücktes und sogar zeitweise oft katastrophale Verstärkung einer Weltfirma, die mit grossen Worten und riesigem Propaganda-Aufwand («From Montreux to Willisau») ein Maximum an unverfälschter, klangtreuer Wiedergabe verspricht — und dann nicht einhalten konnte. (Mit der natürlich nicht einfach zu beschallenden grossen Festhütte, deren völlig aus Holz gefertigter Bau einer guten Akustik aber eher entgegenkommt, ist diese tontechnische Fehlleistung nicht voll zu entschuldigen.)

Sieht man die unsichere, meist existenzbedrohende Situation anderer Schweizer Jazzveranstalter mit ähnlichen Zielen, ist dieses bewundernswert begeisterungsfähige Publikum eigentlich aufgerufen, auch anderswo derartige Aktivitäten zu unterstützen, zum Beispiel in Basel, Nyon, Solothurn und besonders Zürich, und mitzuhelfen, dass nicht nur ein, sondern noch weitere «Willisau» lebensfähig sein können. Zu hoffen bleibt im übrigen, dass der durch langjährige, konsequente Arbeit erreichte Goodwill der Willisauer Hörer den Veranstalter nicht eines Tages zu naheliegenden musikalischen Kompromissen verleitet, denen er bisher erfolgreich widerstehen konnte. (Zahlreiche Werbepakete, zum Beispiel für Coca-Cola oder eine Sound-System-Firma, sind höchstens Schönheitsfehler und müssen nicht unbedingt erste Schritte in zukünftige kommerziell bedingte künstlerische Abhängigkeiten bedeuten, wozu Montreux als abschreckendes Beispiel sicher eine zusätzliche Wirkung haben dürfte.)

Auch 1978 Jazz-Festival Willisau

mbz. Das diesjährige Willisauer Jazz-Festival, das als «John Coltrane Memorial» durchgeführt wurde, hat zwar keinen Gewinn erbracht, doch konnte die Rechnung ausgeglichen abgeschlossen werden. Vom 31. August bis 3. September 1978 findet das 4. Willisauer Jazz-Festival statt.

Nach dem grossen Defizit, das 1976 auf den Schultern von Niklaus Troxler lastete, war man gespannt, wie das diesjährige Festival abschliessen werde. Die Abrechnung liegt nun vor und weist Einnahmen und Ausgaben in der Höhe von rund 180 000 Franken aus. Dabei musste allerdings ein Teil der zugesagten Beiträge und Defizitgarantien in Anspruch genommen werden. Allerdings wurden diese Beiträge nicht aufgebraucht. Der Abschluss darf für eine kulturelle Veranstaltung wie dieses Festival, das nicht in erster Linie als kommerzielles Projekt verstanden wird, als positiv betrachtet werden. Es bleibt erstaunlich, welch ausgezeichnetes Programm Niklaus Troxler mit diesen 180 000 Franken zusammengestellt hat; vor allem wenn man an die Millionen-Budgets anderer Festivals — etwa Montreux oder auch Berlin — denkt.

Am kommenden 26. November wird übrigens das Schweizer Fernsehen um 17.15 Uhr in der Sendung Bildbox einen längeren, von Hans Eggermann realisierten Film über das diesjährige «John Coltrane Memorial» in Willisau ausstrahlen.

Jugendmagazin

17.10 Bildbox

Das Luzerner Städtchen Willisau ist zur weltbekanntesten Hauptstadt des avantgardistischen Jazz geworden. Seit über zehn Jahren organisiert und verfolgt der Grafiker Niklaus Troxler kompromisslos den Jazz, der noch nicht als «Kommerz-Sirup» die Konzertszenen überfließt. Und das dritte Jazz-Festival hat es bestätigt: Der aktuelle Jazz hat in Willisau sein Publikum gefunden; darunter sind zunehmend Jugendliche. Dazu bringt das Jugendmagazin «Bildbox» einen Bericht von Hans Eggermann. In einem weiteren Beitrag stellt «Bildbox» ein neues Jugendbuch von Ruedi Klapproth vor. «Die Nacht, die sechs Tage dauert» handelt von der Suchaktion nach einem vermissten Mädchen, das schliesslich mit Hilfe telepathischer Fähigkeiten gefunden wird.

Eröffnungskonzert in Willisau

J. A. Dass es «Jazz in Willisau»-Organisator Niklaus Troxler trotz allen Widrigkeiten auch dieses Jahr gelungen ist, nicht nur sein drittes Festival auf die Beine zu stellen, sondern wiederum ein Programm zu realisieren, dessen Gewichtigkeit auf der internationalen Jazzszenen wenig Parallelen hat, dankte ihm ein begeistertes Publikum, das be-

Unsere Region am Radio

Jazzfestival Willisau 77

Morgen Sonntag strahlt Radio DRS im 2. Programm (22.30 Uhr) eine Wiedergabe von zwei denkwürdigen Konzerten des diesjährigen Jazzfestivals aus: McCoy Tyner, dessen Soloauftritt vom Donnerstagabend viele Jazzfreunde zu begeistern vermochte, und die Carl Bley Band, ein 10 Mann-Orchester, das eine Mischung von durchkomponiertem, publikumswirksamen Big Band-Sound und zeitgenössischem improvisiertem Jazz spielt.

4. September, 22.30 Uhr, Radio DRS, 2. Programm

«John Coltrane Memorial» als zeichengebendes Jazzereignis

Jazz, Zürich LH
Oktober 77

Bericht vom 3. Willisau Jazzfestival 1977
Von Johannes Anders



John Coltrane «Seltens Lächeln»

Es spricht für diesen im Rahmen des internationalen Jazzfestivalkonzerts aussergewöhnlichen Anlass, dass man sich im nachhinein schwer tut, aus der Vielzahl an Höhepunkten auf Anhieb die wichtigsten zu nennen, so schwergewichtig, aber auch so repräsentativ und breitgefächert war das angebotene Spektrum heutiger Jazzformen und die fast ausnahmslos überzeugenden Auftritte der einzelnen Musiker und Gruppen. Die überwältigendsten Erlebnisse vermittelten zweifellos die ehemaligen Coltrane-Partner Alfred McCoy Tyner mit einem fast zweistündigen Pianosolo-Rezital und der explosive Schlagzeuger Elvin Jones mit seiner «Jazz Machine». Aber auch in den anderen Konzerten wurde immer wieder mehr oder weniger stark das Erbe und der immer noch starke Einfluss des vor zehn Jahren gestorbenen grossen Neuerers John Coltrane spürbar, zu dessen Ehren das 3. Willisau Jazzfestival konzipiert war. Den Auftakt machte am Donnerstagabend das Schweizer Sextett «Magog» mit einem überraschend inspirierten Auftritt von grosser Geschlossenheit sowie ausgezeichneten Soli der einzelnen Spieler, wobei diesmal besonders Klaus Koenig mit ungewöhnlich wilden und freien Aus-

brüchen an Klavier und E-Piano die Aufmerksamkeit auf sich zog. Die Willisauer Premiere von Magog war eigentlich schon lange fällig. Organisator Troxler möchte mit seinen Konzerten und Festivals jedoch zu Recht ungewöhnliche und möglichst einzigartige musikalische Ereignisse anbieten, was nicht möglich ist, wenn eine Gruppe bereits das Jahr hindurch an diversen anderen Orten der Schweiz zu hören ist. Zwei Umstände machten nun Magog «reif» für Willisau: einerseits sind Konzerte dieses wohl besten Modern-Jazz-Ensembles der Schweiz seit einiger Zeit bei uns selten geworden, zum anderen konnte ohne grundlegende Konzeptänderungen doch eine Intensivierung von Kollektivspiel und Gruppensound erreicht werden, wobei der neue Saxophonist Heiner Althaus (Nachfolger von Andy Scherrer) als Frischblut-zufuhr sicher eine nicht unbedeutende Funktion erfüllt. (Althaus wird mit seiner eigenen Gruppe «Dope» übrigens auch am heute beginnenden Zürcher Jazzfestival mitwirken.) Soloauftritte des Pianisten McCoy Tyner sind seltene Ereignisse der

internationalen Jazzszene, obwohl er seit Jahren zu den meistgepriesenen Vertretern seines Instruments gehört. Bisher existiert auch erst eine Soloplatte, die 1972 in Tokyo aufgenommen wurde, so dass sein exklusiv für Europa zustande gekommenes Willisau-Solokonzert eine echte Rarität und darüberhinaus ein künstlerisches Ereignis ersten Ranges war. Die schon fast berühmte Willisau-Live-Atmosphäre und ein überraschend aufgeschlossenes, sich zu Begeisterungstürmen hinreissendes Publikum spornten Tyner zu pianistisch-expressiven Höhenflügen an, die weit über das hinausgingen, was auch Kenner des Oeuvre von McCoy Tyner erwartet hatten. Neben seinem typischen harten und kompakten Spiel, das besonders durch die mit gewaltiger Kraft geschlagenen Akkorde und Oktavfiguren einerseits und die über die ganze Klaviatur rasenden Arpeggio-Kaskaden andererseits charakterisiert ist, verblüffte er hier zusätzlich durch zart-lyrische Passagen impressionistischer Prägung, wie man sie in dieser Feinheit nie zuvor von ihm hören konnte. Was



Hannibal Marvin Peterson, «Schlangenbeschwörer»

sonst in Willisau nur selten zu beobachten war, hier war es möglich: trotz mitternächtlicher Stunde absolute Gespanntheit und Ruhe bis in die hintersten Reihen und sogar an der Getränkebar am Ausgang der grossen Festhütte. Knapp einhalbtausend gebannte Zuhörer konnten sich der starken Ausstrahlung von Tyners Musik nicht entziehen. Eine ähnlich starke Faszination übte der junge schwarze Trompeter «Hannibal» Marvin Peterson mit seiner im übrigen nur noch aus Bass und Schlagzeug bestehenden Gruppe aus. Hannibal ist nicht nur virtuoser Trompeter mit ganz eigener Aussagekraft, er beherrscht ebenso meisterhaft die heute so selten wie verpönt gewordene Kunst des perfekten Entertainments, die es ihm erlaubt, in der Art eines Schlangenbeschwörers mit dem Publikum zu spielen, was jedoch nie auf Kosten der musikalischen Kreativität geschieht, im Gegenteil: gerade diese intensive Kommunikation mit dem Publikum stachelte ihn zu Höchstleistungen an, die in ihrer überraschenden Einzig-

artigkeit sogar seinen hier erstmals anwesenden Produzenten Joachim E. Berendt verblüfften. Das zum Trio komprimierte «Sunrise Orchestra» bedeutete offensichtlich eine Herausforderung an das Können des einzelnen, denn noch nie hörte ich «unseren» Makaya Ntshoko so zupackend und hart swingen, noch nie von Hannibal ein so unter die Haut gehendes unbegleitetes Solo, wie den Spiritual «Sweet Low...». Dass Schlagzeuger Elvin Jones ein wahres Feuerwerk an Swing, Drive und rhythmisch komplexer Vitalität dem Hörer entgegenschleudern würde, kam eigentlich nicht unerwartet, zu stark ist sein explosives Spiel im John Coltrane-Quartett noch in aller Ohren. Zusammen mit den beiden hervorragenden, jeder auf seine Art von Coltrane beeinflussten Saxophonisten Chico Freedman und Pat LaBarbera, dem Bassisten Joony Booth – mit den musikalisch und klanglich schönsten Bass-Soli des ganzen Festivals –, und vor allem dem jungen, japanischen Gitarristen Ryo Kawasaki, dessen atemberaubend virtuose

und dennoch ideenreiche Improvisationslinien auf der ohne jegliche elektronische Mätzchen verstärkten Gitarre eine der grossen solistischen Überraschungen in Willisau darstellte, wurde das Konzert der «Elvin Jones Jazz Machine» zum rhythmisch stärksten Jazzereignis überhaupt. Schade, dass an fast allen Orten des Saales Elvins Cymbalspiel kaum oder überhaupt nicht hörbar war, eine der leider nicht seltenen technischen Pannen, die das Festival überschatteten, was nicht Schuld des Veranstalters war, der sich vertrauensvoll auf den guten Ruf der Verstärkerfirma verlassen hatten. Am stärksten wurde das Steve Lacy Quintett von der verstärkungstechnischen Misere betroffen, die Gruppe, deren komplexe, konsequent strukturierte, aber eher spröde Musik auf einem anspruchsvollen, nicht leicht zugänglichen Kompositions- und Improvisationskonzept beruht, dessen unter Verzicht auf alle vordergründige Thematik und Harmonik entstehenden skalenartigen Motivgeflechte eine differenzierte klangliche Wie-



Elvin Jones, «Explosiver Beat»

Bose 901 Serie II

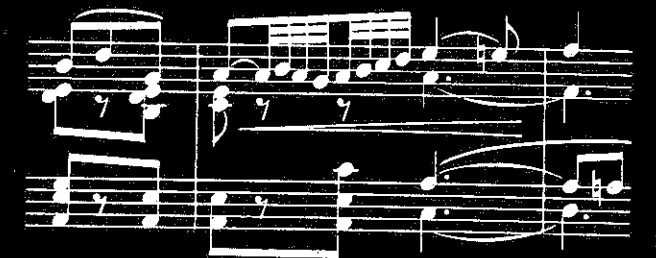

Wenn Musik in Ihrem Leben von Bedeutung ist, werden Sie sich früher oder später für das Bose 901-Lautsprechersystem entscheiden.

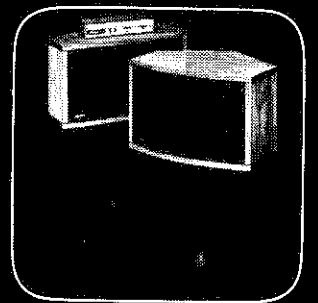

BOSE
Besserer Ton durch Forschung.

BOSE AG SWISS
Weiherweg 32, CH-4054 Basel
Tel. 061/22 24 34

Senden Sie mir bitte unverbindlich und kostenlos Ihre Dokumentation über:

BOSE Hi-Fi BOSE Professional Products

Name _____

Adresse _____

PLZ/Ort _____

dergabe zur besseren Entzifferung besonders nötig gehabt hätten. Irene Aebis meist unhörbares Cello- und Geigenspiel wirkte dabei grotesk, wie Stummfilm oder eine Pantomime-Nummer.

Mehr als sonst beeindruckte mich diesmal die Luzerner «Electric Jazz/Free Music-Formation OM», deren Rock-Lautstärke zwar nicht ganz in den Festivalrahmen passte, die aber zusammen mit ihren gewichtigen «Guests» Charlie Mariano, Jasper van't Hof und dem phänomenal agilen und temperamentvollen Perkussionisten Dom Um Romao nicht nur eine geballte Ladung kollektiv improvisierten Rockjazz darbot, sondern auch in ausgedehnten Soloaktionen gefallen konnte. Jasper spielte zudem in diesem Rahmen eines seiner schönsten unbegleiteten Pianosoli, die ich je von ihm hörte. Zum totalen Duo-Ereignis wurde der Auftritt der beiden deutsch-holländischen Free-Jazzer Peter Brötzmann und Han Bennink. Was durch Schallplatten dieser Musik kaum nachvollziehbar ist, hier wurde es erlebbar: die traumwandlerisch sichere Interaction aus melodischen Fragmenten, Klangpartikeln, Geräuschbildungen, szenisch-theatralischen Stegreifaktionen, Witz, Humor und gezielt integriertem Blödsinn, was nur bei oberflächlichem Hinhören chaotisch wirkt, in Wirklichkeit aber überzeugend miteinander korrespondiert und verzahnt ist, basierend auf langjähriger übereinstimmender Partnerschaft. Viele der Vorurteile gegenüber dem Freejazz unserer nördlichen Nachbarn konnten hier sicher abgebaut werden.

Spas an der musikalischen Satire, an der persiflierenden und ausgiebigen Verwendung gängiger Muster verschiedenster Musikrichtungen, aber auch an sensiblen Klangstrukturen und ekstatischen Freejazz-Ausbrüchen hat auch die Komponistin, Pianistin und Orchesterleiterin Carla Bley, die zusammen mit ihrer «Band» neue grossorchestralsche Kommunikationsformen anstrebt, wobei ausgiebige Soloaktionen einzelner Orchestermitglieder keinesfalls ausgeklammert sind, wie die herausragenden Chorusse zum Beispiel von Posaunist Roswell Rudd, den Saxophonisten Elton Dean und Gary Windo, sowie von Tubaspieler Bob Stewart bewiesen.



Pharoah Sanders, «Nicht voll in Form»

Schade, dass der immer noch viel zu wenig bekannte italienische Trompeter Enrico Rava offenbar indisponiert war und sein beachtliches Talent nicht voll zur Geltung bringen konnte, was durch das brillante Bass-Spiel von J. F. Jenny-Clarke und vor allem die eruptive Improvisationskunst von Altsaxophonist Massimo Urbani, der auf Ornette Coleman aufbaut, wieder wettgemacht wurde. Der erstaunliche Urbani wurde für mich neben dem Elvin Jones-Gitarristen Ryo Kawasaki zur grossen Live-Entdeckung von Willisau. – Wer die letzten Platten von Pharoah Sanders kennt und seine von Jahr zu Jahr modischer und flacher gewordene Musik zur Kenntnis genommen hat, war sicher über den spannungsarmen, schon fast langweilig zu nennenden Willisauer Auftritt nicht erstaunt. Vielleicht hatte jeder, auch der Veranstalter, auf ein kleines Wunder gehofft. – Nervtötend für mich der mit Neugier und allerhand Spannung erwartete Saxophonist Andrew Nathaniel White III, dessen irgendwie holprig wirkenden, aber dennoch mit rasender Schnelligkeit vorgetragenen Coltrane-Imitationen zu einem langen, nichtssagenden, völlig leeren Saxophon-«Marathon» ausarteten, was nicht erstaunt, wenn man im Programmheft liest, dass er «unter anderem über 200 Coltrane-Soli in Noten umgesetzt und selbst verlegt» hat. Dass er ein guter Organisator, Komponist und Musikprofessor sein mag, sei damit nicht bestritten. Schade um den in Whites Quintett mit-

spielenden Mal Waldron, der die undankbare Rolle des zum Akkorde drücken degradierten Background-Pianisten mit der für ihn typischen stoischen Ruhe teilnahmslos absolvierte.

Bevor «Stone Alliance», das Trio des Ex-Miles-Davis-Saxophonisten Steve Grossman, dieses trotz allem einzigartige Festival in den frühen Montagmorgenstunden mit lauten aber ideenreichen Rockjazz-Klängen zuende gehen liess, gab es noch ein für Willisau seltenes Jazzereignis mitzuerleben: die schwarze amerikanische Sängerin Betty Carter – zu Unrecht immer noch nicht im Bewusstsein der Jazzfreunde – mit ihrem enorm swingenden Trio des Pianisten John Hicks. Ihr Jazzfeeling, rhythmisches Timing und die ausdrucksstarke, Bebop-orientierte Phrasierungskunst machten ihr Konzert zum jazzmusikalischen Hochgenuss, der die ihr eigene nicht ganz saubere Intonation völlig in den Hintergrund treten liess. Der unerwartet grosse Erfolg des diesjährigen Festivals, das diesmal rund dreissig Prozent mehr Hörer nach Willisau lockte als im letzten Jahr, lässt keine Zweifel mehr aufkommen, das es auch im nächsten Jahr wieder ein Willisau Jazzfestival geben wird.



Betty Carter, «Jazz-Feeling»

Glücksfall Willisau?

Von Johannes Anders

Dass der Jazz, vor allem in seinen anspruchsvollen modernen und zeitgenössischen Formen, in unserem Kulturbetrieb ein Schattendasein führen muss – Beispiel Jazzszene Zürich und das Programm des Zürcher Jazzfestivals 1977 –, und dass diese Situation nicht zuletzt die Folge mangelnder öffentlicher Unterstützung ist (bekanntlich ist der Jazz im Verhältnis zu anderen Kunstrichtungen hier krass benachteiligt), darüber ist schon öfters lamentiert worden. Auch darüber, dass die ausschliesslich nach kommerziellen Gesichtspunkten gemanagten multinationalen Musikkonzerte und Konzertagenturen daran nicht unbeteiligt sind, in dem sie kein Mittel unversucht lassen, um Geschmack und Bedürfnisse weitester Kreise ohne Rücksicht auf künstlerische Notwendigkeiten zu ihren Gunsten zu manipulieren. Doch mit Wehklagen, Selbstmitleid und noch so plausiblen Analyse-Versuchen ist dem Problem offenbar nicht beizukommen. Es bedarf zuerst einmal der überzeugenden Initiative von privater Seite, um mit Mut, Ideenreichtum und einer gehörigen Risikobereitschaft und Durchhaltewillen Zeichen zu setzen und Beispiele zu geben, so dass im günstigsten Fall der öffentliche und damit auch behördliche Meinungsbildungsprozess zumindestens auf lokaler Ebene so beeinflusst werden kann, dass die für Subventionen zuständigen Gremien nicht mehr tatenlos vorbeisehen können.

«Jazz in Willisau» hat nach mehr als zehnjährigem Bestehen mit über hundert Konzerten und dem nun schon zum dritten Mal veranstalteten Jazzfestival offensichtlich diesen Punkt nicht nur erreicht, sondern bereits überschritten. Gab es beim letzten Festival noch ein gewaltiges Defizit, das nur mit engagierter Unterstützung von privater und öffentlicher Hand gemildert werden konnte, scheint der Anlass diesmal ohne Defizit, vielleicht sogar mit einem kleinen Gewinn zugunsten weiterer Jazzaktivitäten, abzuschliessen. Selbst-

verständlich ist das kein Grund, nun voller Zuversicht und Hoffnungen auf die zukünftige Situation unseres Musikbetriebs zu blicken, denn der Willisau-Erfolg ist nicht das Produkt der hier üblichen Praktiken, sondern neben einer Reihe günstiger Umstände, vor allem das Ergebnis von Musikenthusiasmus und kluger Programmgestaltung, die sich ganz bewusst nicht an ein Massenpublikum sondern an die Minderheit von Interessenten anspruchsvoller Musik wendet. Wie der künstlerische und nun auch finanzielle Erfolg zeigt, scheint dieser Umstand je länger je mehr auch begriffen worden zu sein, denn es existiert ein Alternativpublikum, das inzwischen so motiviert ist, dass es die (nötigen) hohen, im Vergleich zu Montreux jedoch immer noch günstigen Eintrittspreise – der Festivalpass war übrigens nicht teurer als letztes Jahr – ebenso akzeptiert, wie künstlerisch Missglücktes und sogar die zeitweise oft katastrophale Verstärkung einer Weltfirma, die mit grossen Worten und riesigem Propaganda-Aufwand («From Montreux to Willisau») ein Maximum an unver-

fälschter, klangtreuer Wiedergabe versprach – und dann nicht einhalten konnte. (Mit der natürlich nicht einfach zu beschallenden grossen Festhütte, deren völlig aus Holz gefertigter Bau einer guten Akustik aber eher entgegenkommt, ist diese tontechnische Fehlleistung nicht voll zu entschuldigen.)

Sieht man die unsichere, meist existenzbedrohende Situation anderer Schweizer Jazzveranstalter mit ähnlichen Zielen, ist dieses bewundernswert begeisterungsfähige Publikum eigentlich aufgerufen, auch anderswo derartige Aktivitäten zu unterstützen, zum Beispiel in Basel, Nyon, Solothurn und besonders Zürich, und mitzuhelfen, dass nicht nur ein, sondern noch weitere «Willisau» lebensfähig sein können. Zu hoffen bleibt im übrigen, dass der durch langjährige konsequente Arbeit erreichte Goodwill der Willisauer Hörer den Veranstalter nicht eines Tages zu naheliegenden musikalischen Kompromissen verleitet, denen er bisher erfolgreich widerstehen konnte. Zahlreiche Werbeplakate, zum Beispiel für Coca Cola oder eine Sound-System-Firma sind höchstens Schönheitsfehler und müssen nicht unbedingt erste Schritte in zukünftige kommerziell bedingte künstlerische Abhängigkeiten bedeuten, wozu Montreux als abschreckendes Beispiel sicher eine zusätzliche Wirkung haben dürfte.

25th Annual Jazz Critics Poll

- a) etablierte Künstler
b) Künstler die die Aufmerksamkeit verdienen

Hall of fame: Benny Carter; Fats Navarro; Errol Garner; Teddy Wilson; Max Roach.

Record of the year: Anthony Braxton, «Creative Orchestra Music 1976» (Arista); Charlie Haden, «Closeness» (Horizon); Count Basie/Zoot Sims, «Basie and Zoot» (Pablo); Zoot Sims, «Hawthorne Nights» (Pablo); Dizzy Gillespie/Machito, «Afro-Cuban Jazz Moods» (Pablo); Chick Corea, «My Spanish Heart» (Polydor); Ralph Towner/John Abercrombie, «Saragso Sea» (ECM).

Reissue of the year: Lester Young, «Lester Young Story, Vol. 1» (Columbia); Lionel Hampton, «The Complete Lionel Hampton 1937-1941» (RCA); Charlie Parker, «Master Takes» (Savoy);

The Red Norvo Trio (Savoy); The Genius of Bud Powell (Verve); Dizzy Gillespie, «The Development of an American Artist» (Smithsonian).

Record label of the year: Pablo; Horizon; ECM; Xanadu; Arista/Savoy; Columbia; Steeple Chase.

Record producer of the year: Norman Granz; Manfred Eicher; Don Schlitten; Michael Cuscuna; John Snyder; Bob Porter; Orrin Keepnews.

Big Band: a) Thad Jones/Mel Lewis; Count Basie; Toshiko-Tabackin; Woody Herman; Sun Ra; Gil Evans; Buddy Rich; Maynard Ferguson; Clark Terry; Mercer Ellington; Bill Watrous; Fania All Stars.

b) Toshiko-Tabackin; Dave Matthews; Gil Evans; Bill Watrous; Clark Terry; JCOA; National Jazz



„John Coltrane Memorial“ als zeichengebendes Jazzereignis beim

3. Willisau Jazz Festival

Es spricht für diesen im Rahmen des internationalen Jazzfestivalkonzerts außergewöhnlichen Anlaß, daß man sich im nachhinein schwer tut, aus der Vielzahl an Höhepunkten auf Anhieb die wichtigsten zu nennen, so schwergewichtig, aber auch so repräsentativ und breitgefächert war das angebotene Spektrum heutiger Jazzformen und die fast ausnahmslos überzeugenden Auftritte der einzelnen Musiker und Gruppen. Die überwältigendsten Erlebnisse vermittelten zweifellos die ehemaligen Coltrane-Partner McCoy Tyner mit einem fast zweistündigen Pianosolo-Recital und der explosive Schlagzeuger Elvin Jones mit seiner Jazz Machine. Aber auch in den anderen Konzerten wurde immer wieder mehr oder weniger stark das Erbe und der immer noch starke Einfluß des vor zehn Jahren gestorbenen großen Neuerers John Coltrane spürbar, zu dessen Ehren das 3. Willisau Jazzfestival konzipiert war.

Den Auftakt machte am Donnerstagabend das Schweizer Sextett Magog mit einem überraschend inspirierten Auftritt von großer Geschlossenheit sowie ausgezeichneten Soli der einzelnen Spieler, wobei diesmal beson-

Street Parade: MIKE WESTBROOK'S BRASS BAND



Phänomenal agil: DOM UM ROMAO



Fotos: Hans Kumpf

JAZZ AKTUELL

ders Klaus Koenig mit ungewohnt wilden und freien Ausbrüchen an Klavier und E-Piano die Aufmerksamkeit auf sich zog. Die Willisauer Premiere von Magog war eigentlich schon lange fällig. Organisator Troxler möchte mit seinen Konzerten und Festivals jedoch zu Recht ungewöhnliche und möglichst einzigartige musikalische Ereignisse anbieten, was nicht möglich ist, wenn sich eine Gruppe bereits das Jahr hindurch an diversen anderen Orten der Schweiz vorgestellt hat. Zwei Umstände machten nun Magog reif für Willisau: einerseits sind Konzerte dieses wohl besten Modern Jazz Ensembles der Schweiz seit einiger Zeit bei uns selten geworden, zum anderen konnte ohne grundlegende Konzeptänderungen doch eine Intensivierung von Kollektivspiel und Gruppensound erreicht werden, wobei der neue Saxophonist Heiner Althaus (Nachfolger von Andy Scherrer) als Frischblutzufluhr sicher eine nicht unbedeutende Funktion erfüllt.

Soloauftritte des Pianisten McCoy Tyner sind seltene Ereignisse der internationalen Jazzszene, obwohl er seit Jahren zu den meistgepriesenen Vertretern seines Instruments gehört. Bisher existiert auch erst eine Soloplatte („Echoes Of A Friend“ auf Milestone), die 1972 in Tokyo aufgenommen wurde, so daß sein exklusiv für Europa zustande gekommenes Willisau-Solokonzert eine echte Rarität und darüber hinaus ein künstlerisches Ereignis ersten Ranges war. Die schon fast berühmte Willisau-Live-Atmosphäre und ein überraschend aufgeschlossenes, sich zu Begeisterungstürmen hinreißendes Publikum spornten Tyner zu pianistisch expressiven Höhenflügen an, die weit über das hinausgingen, was auch Kenner des Oeuvre von McCoy Tyner erwartet hatten. Neben seinem typischen harten und kompakten Spiel, das besonders durch die mit gewaltiger Kraft geschlagenen Akkorde und Oktavfiguren einerseits und die über die ganze Klaviatur rasenden Arpeggio-Kaskaden andererseits charakterisiert ist, verblüffte er hier zusätzlich durch zart-lyrische Passagen impressionistischer Prägung, wie man sie in dieser Feinheit nie zuvor von ihm hören konnte. Was sonst in Willisau nur selten zu beobachten war, hier war es möglich: trotz mitternächtlicher Stunde absolute Gespanntheit und Ruhe bis in die hintersten Reihen und sogar an der Getränkebar am Ausgang der großen Festhütte. Knapp eineinhalbtausend gebannte Zuhörer konnten sich der starken Ausstrahlung von Tyners Musik nicht entziehen.

Eine ähnlich starke Faszination übte der schwarze Trompeter Hannibal Marvin Peterson mit seiner im übrigen nur noch aus Baß und Schlagzeug bestehenden Gruppe aus. Hannibal ist nicht nur virtuoser Trompeter mit ganz eigener Aussagekraft, er beherrscht ebenso meisterhaft die heute so selten wie verpönt gewordene Kunst des perfekten Entertainments, die es ihm erlaubt, in der Art eines „Schlangenbeschwörers“ (Berendt über Hannibal in Willisau) mit dem Publikum zu spielen, was jedoch nie auf Kosten der musikalischen Kreativität geschieht. Im Gegenteil: gerade diese intensive Kommunikation mit dem Publikum stachelte ihn zu Höchstleistungen an, die in ihrer überraschenden Einzigartigkeit sogar seinen hier erstmals anwesenden Produzenten Joachim E. Berendt verblüfften. Das zum Trio komprimierte Sunrise Orchestra bedeutete offensichtlich eine Herausforderung an das Können des einzelnen, denn noch nie hörte ich „unseren“ Makaya Ntshoko so zupackend und hart swingen, noch nie von Hannibal ein so unter die Haut gehendes unbegleitetes Solo, wie das Spiritual „Swing low sweet chariot“.

Daß Schlagzeuger Elvin Jones ein wahres Feuerwerk an Swing, Drive und rhythmisch komplexer Vitalität dem Hörer entgegenschleudern würde, war zu erwarten, zu stark ist sein explosives Spiel im John Coltrane Quartett noch in aller Ohren. Zusammen mit den beiden hervorragenden, jeder auf seine Art von Coltrane beeinflussten Saxophonisten Chico Freedman und Pat LaBarbera, dem Bassisten Joonie Booth, der die musikalisch und klanglich schönsten Baß-Soli des ganzen Festivals lieferte, und vor allem dem jungen japanischen Gitarristen Ryo Kawasaki, dessen atemberaubend virtuose und dennoch ideenreiche Improvisationslinien auf der ohne jegliche elektronische Mätzchen verstärkten Gitarre eine der großen solistischen Überraschungen in Willisau darstellten, wurde das Konzert der Elvin Jones Jazz Machine zum rhythmisch stärksten Jazzereignis überhaupt. Schade, daß an fast allen Orten des Saales Elvins Cymbalspiel kaum oder überhaupt nicht hörbar war. Eine der leider nicht seltenen tontechnischen Pannen, die das Festival überschatteten, was indessen nicht Schuld des Veranstalters war, der sich vertrauensvoll auf den guten Ruf der Verstärkerfirma verlassen hatte.

Am meisten wurde das Steve Lacy Quintett von der verstärkungstechnischen Misere betroffen. Die komple-

xe, konsequent strukturierte, aber eher spröde Musik dieser Gruppe basiert auf einem anspruchsvollen, nicht leicht zugänglichen Kompositions- und Improvisationskonzept, dessen unter Verzicht auf alle vordergründige Thematik und Harmonik entstehenden skalenartigen Motivgeflechte eine differenzierte klangliche Wiedergabe zur besseren Entzifferung besonders nötig gehabt hätten. Irène Aebis meist unhörbares Cello- und Geigenspiel wirkte dabei grotesk, wie Stummfilm oder eine Pantomime-Nummer.

Mehr als sonst beeindruckte mich diesmal die Luzerner Electric Jazz/Free Music Formation OM. Zwar paßte deren Rock-Lautstärke nicht ganz in den Festivalrahmen, bot aber zusammen mit ihren gewichtigen Gast-solisten Charlie Mariano, Jasper van't Hof und dem phänomenal agilen und temperamentvollen Perkussionisten Dom Um Romao nicht nur eine geballte Ladung an kollektiv improvisiertem Rock-Jazz, sondern konnte auch in ausgedehnten Soloaktionen gefallen. Jasper spielte zudem in diesem Rahmen eines seiner schönsten, unbegleiteten Pianosoli, die ich je von ihm hörte.

Zum totalen Duo-Ereignis wurde der Auftritt der beiden deutsch-holländischen Free Jazzer Peter Brötzmann und Han Bennink. Was durch Schallplatten dieser Musik kaum nachvollziehbar ist, hier wurde es erlebbar: die traumwandlerisch sichere Interaktion aus melodischen Fragmenten, Klangpartikeln, Geräuschbildungen, szenisch-theatralischen Stegreifaktionen, Witz, Humor und gezielt integriertem Blödsinn, was nur bei oberflächlichem Hin Hören chaotisch wirkt, in Wirklichkeit aber überzeugend miteinander korrespondiert und verzahnt ist, basierend auf langjähriger übereinstimmender Partnerschaft. Viele der Vorurteile gegenüber dem Free Jazz unserer nördlichen Nachbarn konnten hier sicher abgebaut werden.

Spaß an der musikalischen Satire, an der persiflierenden und ausgiebigen Verwendung gängiger Muster verschiedenster Musikrichtungen, aber auch an sensiblen Klangstrukturen und ekstatischen Free Jazz-Ausbrüchen hat auch die Komponistin, Pianistin und Orchesterleiterin Carla Bley, die zusammen mit ihrer „Band“ neue großorchestralsche Kommunikationsformen anstrebt, wobei ausgiebige Soloaktionen einzelner Orchestermitglieder keinesfalls ausgeklammert sind. Die herausragenden Chorusse zum Beispiel vom Posaunisten Roswell Rudd, den Saxophonisten Elton Dean und Gary Windo sowie vom Tuba-

spieler Bob Stewart haben es bewiesen.

Schade, daß der immer noch viel zu wenig bekannte italienische Trompeter Enrico Rava offenbar indisponiert war, so daß er sein beachtliches Talent nicht voll zur Geltung bringen konnte. Das wurde jedoch durch das brillante Baß-Spiel von J. F. Jenny-Clarke und vor allem durch die eruptive Improvisationskunst von Altsaxophonist Massimo Urbani, der auf Ornette Coleman aufbaut, wieder wettgemacht. Der erstaunliche Urbani wurde für mich neben dem Elvin Jones-Gitarristen Ryo Kawasaki zur großen Live-Entdeckung von Willisau. Wer die letzten Platten von Pharoah Sanders kennt und seine von Jahr zu Jahr modischer und flacher gewordene Musik zur Kenntnis genommen hat, war sicher über den spannungssamen, schon fast langweilig zu nennenden Willisauer Auftritt nicht erstaunt. Vielleicht hatte jeder, auch der Veranstalter, auf ein kleines Wunder gehofft. Nervtötend war für mich der mit Neugier und allerhand Spannung erwartete Saxophonist Andrew White III. Seine holprig wirkenden, aber dennoch mit rasender Schnelligkeit vorgetragenen Coltrane-Imitationen arteten zu einem langen, nichtssagenden, völlig leeren Saxophon-„Marathon“ aus. Das erstaunt nicht, wenn man im Programmheft liest, daß er „unter anderem über 200 Coltrane-Soli in Noten umgesetzt und selbst verlegt“ hat. Daß er ein guter Organisator, Komponist und Musikprofessor sein mag, sei damit nicht bestritten. Schade um den in Whites Quartett mitspielenden Mal Waldron, der die undankbare Rolle des zum Akkorde drücken degradierten Background-Pianisten mit der für ihn typischen stoischen Ruhe teilnahmslos absolvierte.

Bevor Stone Alliance, das Trio des Ex-Miles-Davis-Saxophonisten Steve Grossman, dieses trotz allem einzigartige Festival in den frühen Montagmorgenstunden mit lauten, aber ideenreichen Rock-Jazz-Klängen zu Ende gehen ließ, konnte man noch ein für Willisau seltenes Jazzereignis miterleben: die schwarze amerikanische Sängerin Betty Carter — zu Unrecht immer noch nicht voll im Bewußtsein der Jazzfreunde — mit dem enorm swingenden Trio des Pianisten John Hicks. Ihr Jazzfeeling, rhythmisches Timing und die ausdrucksstarke, Bebop-orientierte Phrasierungskunst machten ihr Konzert zum jazzmusikalischen Hochgenuß, der die ihr eigene, nicht ganz saubere Intonation völlig in den Hintergrund treten ließ. Der unerwartet große Erfolg des dies-

jährigen Festivals, das rund dreißig Prozent mehr Hörer nach Willisau lockte als im letzten Jahr, läßt keine Zweifel mehr aufkommen, daß es auch 1978 wieder ein Willisau Jazzfestival geben wird.

Johannes Anders



Memorialfestival för Coltrane

Mellan den 25 och 28 augusti hölls en festival i Willisau, Schweiz, under mottot John Coltrane Memorial. Det var sex konserter och två matinéer under dessa fyra dagar, och inalles 14 grupper (+1) som spelade i den lilla schweiziska staden. Det var nu tredje året i följd som en jazzfestival hölls där, och överhuvudtaget är det ganska mycket jazz som spelas där. Niklaus Troxler, en grafiker med brinnande jazzintresse, är huvudanledningen bakom jazzarrangemangen och det är onekligen ett jättearbete han lägger ner. I år hade han alltså beslutat sig för en hyllning till Trane, definitivt en välförtjänt hyllning. Få har väl betytt så mycket för jazzens utveckling som just John Coltrane. Flera av de musiker som deltog i årets festival spelade tillsammans med Coltrane under sin tidigare karriär, och märkligt nog har de inte klarat av att nå upp till den standard de höll som side-men till Trane efter de avslutat samarbetet med Coltrane.

Musikerna och musiken

Tretton konserter i ladån, som tjänar som konsertlokal, plus matinéer i restaurangtältet stod på programmet. Det var genomgående hög kvalitet på musiken och kanske ännu bättre soloprestationer. Det finns otroligt många utomordentligt skickliga musiker idag, kanske fler än någonsin. I alla fall visade festivalen något i den riktningen. Men jag saknade djärva, kompromisslösa "nya" grepp. I den riktningen fanns i stort bara Brötzmann/Bennink, Steve Lacy Quintet, Carla Bley Band samt i viss mån Hannibal representerade på festivalen. Till skillnad från de bägge föregående festivalerna som varit koncentrerade kring det nyaste inom den fria jazzen. Men festivalen var ju dedicerad till Coltranes minne, så det är väl naturligt att svallvägsmusik i hans anda fick dominera...

Det var endast tre kvinnliga musiker som deltog i festivalen, men i gengäld dominerade de eftertryckligt de konserter de hade. Två av kvinnorna var gruppleddare, Carla Bley och Betty Carter, medan Irene Aebi var medlem i Steve Lacy's grupp. Aebi hörde tillsammans med J-F Jenny-Clarke och Hannibal Marvin Peterson till festivalens kanske mest personliga solis-

ter. Nu har jag avsiktligt utelämnat Brötzmann och Han Bennink då dessa är så pass speciella att de helt enkelt står i en klass för sig...

Nåväl, åter till kvinnan i jazzen. Den fräschhet och frihet från musikaliska fördomar de kvinnor som deltog här i Willisau besatt var frapperande. De var mer personliga i sitt spel än de flesta männen, jag tror att vi inom kort kommer att ha ett flertal mycket skickliga och personliga kvinnliga musiker. Deras könsliga hemvist kommer i dagens stigande könsrollsmedvetenhet att skapa ett oeftersigligt krav på egen identitet inom musiken. Det kan komma att bli en ny musik med samma nyskapande kraft som den våg av ny svart musik som förligen vällde fram under sextiotalets black power-år.

Konserterna

De konserter som gavs under festivalen var, som tidigare nämnts, av tämligen hög kvalitet. När man förväntansfull tog plats i ladån den första kvällen efter en jobbig resa genom Tyskland för att lyssna till schweiziska Magog och McCoy Tyner dallrade luften av förväntningar. Det var första kvällen och många var liksom jag långväga gäster, det kändes ganska viktigt att det skulle låta bra så här i inledningen. Det gjorde det nu inte, tyvärr. Magog var förutom basisten Peter Frei generande dåliga. De lär i vanliga fall spela en helt annan typ av musik än den de här försökte sig på, kanske låter de bättre då.

McCoy Tyners solokonsert var en uppvisning i teknisk skicklighet, han har en strålade teknik men den rörlighet och fantasi som tidigare kännetecknade hans spel var som bortblåst. Han cirklade runt, runt liksom i en evig yrsel. Förmodligen gav yrseln i spelet honom någon form av frihetskänsla, mig tråkade det ut.

På fredagen hade det börjat regna så det kom som en befrielse när kvällen med konserterna kom. Den första av de två fredagskonserterna var Peter Brötzmanns och Han Benninks mer eller mindre anarkistiska musik, "terroristjazz". Det är en europeisk musik, improviserad musik baserad till en del på den tyska marschtraditionen. Något som Brötzmann också erkänner på sin soloplatå med "Eine Kleine Marsch-

musik" som avslutar den, dessa influenser var påtagliga under delar av kvällens konsert.

Han Bennink, vad ska man skriva om denne helt fantastiske rytmist. Han använde vad han kunde finna som delar i sitt rytmiska språk, allt från basklarinet, via trummor och fiol till ett par kvastar han hittade bakom scenen. Det fanns inga som helst blockeringar eller fördomar vad gällde utformningen av musiken, den briserade likt en kärnladdning och i den därpå följande kedjereaktion kunde ingen undvika att dras med. Den musikaliska anarkin drog med sig ett sällan skådat publikt engagemang, vilket resulterade i ytterligare tempohöjning till det att musiken slutligen nådde klimax.

Det var verkligen en musik som kommunicerade till den alienerade och frustrerade germanen på ett språk han förstod, den visar på ett tydligt sätt den polarisering, den totala polarisering det är i det tyska samhället. Det är en musik som är lika kompromisslös i sitt förhållande till det tyska industrisamhället, som den är beroende av det för sin förekomst. Men trots desperationen finns där hela tiden ironin och den gäckande humorn, humorn är där hela tiden, allt från Benninks tändsticks-tändande till Brötzmanns äggliga könsvrål ur den sax eller klarinet han för tillfället trakterar.

Efter denna utmattningsmusik kom Pharoah Sanders dyningsmusik med dess stilsamma och kontemplativa närmande till lyssnaren som välbehövlig olja på stormiga känslor. Sanders för en lågmäld konversation med något gudsväsen i sin musik, för att ibland extastiskt blixtra till och liksom predika denna gudomlighets lov.

Konserten inleddes med handorgel, och små, små ljud från klockor innan Sanders satte sig bakom flygeln och i en vid, mjuk och något trött cirkel angav den kontemplativa tonen i musiken.

Sanders är en komplett saxofonist, han låter tonen komma ur en djup tystnad, från vilken han ömsom stillsamt drar, ömsom kraftfullt rycker den. Tonen stiger, väser, bubblar, den smacker och han talar genom saxen. Han låter tonen gå ut, runt och fylligt dela sig. Över-

City finns det en nattklubb, Club Harlem, där Larry (Stills) fortfarande jobbar varje år. The Flame Throw Bar i Detroit är en annan så'n klubb, där man kör med Black & Tan. Kanske finns det ytterligare några ställen, men inte är det många och inte är det som förr. Det kostar för mycket helt enkelt.

— Det låter på dig som om du saknar den tiden.

— Ja, det gör jag. Jag tycker att det är synd att den är försvunnen, för ungdomarna får aldrig uppleva hur det egentligen kunde vara. Visserligen körs en del på Broadway, men det är ju bara förbehållet ett fåtal att kunna ta del av det.

Jag är verkligen tacksam över att jag upplevt Black & Tan-tiden. Det har varit oerhört lärorikt och man har lärt sig uppskatta en artist som verkligen kan sitt jobb. Och har man jobbat i Larry Stills show, så vet man att då kan man verkligen jobbet. Bara de allra bästa artisterna i USA fick vara med där. Det gick inte att bara stå rakt upp och ner och sjunga. Man måste kunna koreografi, veta hur man skulle röra sig och man måste kunna gå som en mannekäng. Ja, det var verkligen lärorikt.

— Många av dagens artister har inte den bakgrunden.

— Många kan heller inte underhålla sin publik. Dom vekar mest underhålla sig själva. Jag skulle till exempel inte — som somliga — kunna gå upp på en scen och säga att "nu ska jag sjunga en underbar sång". Det är ju upp till publiken att avgöra om den är underbar eller inte. Fast det är ju å andra sidan mitt jobb att försöka övertyga publiken om att den verkligen är underbar.

— När du började sjunga, hade du några favoriter?

— Naturligtvis. Lil Green — jag brukade sjunga hennes "Romance in the dark" — till

STATON PÅ STAMPEN

Det var torsdag den 29 september, och på Stampens estrad spelade fyra amerikanska musiker. Tenorsaxofonisten Fred Staton visade sig vara en medioker musiker med ett ganska knapert förråd av standardfraser. Pianisten Ross Townsends spel verkade alltför ihåligt, som det en rutinerad cocktailmusiker med jazz-polityr kan ta till. El-basisten Benny Nelson gjorde ett habilt men föga anmärkningsvärt jobb. Huvudet högre än sina medmusiker var vite trumslagaren Ron Turso med ett stadigt beat och en förbluffande teknik i solopassagera. Faktiskt kom man att tänka på en moderniserad Gene Krupa, en triolernas och engslagsvirlarnas mästare.

Men så hände det. Kvällens huvudperson

exempel. Hon dog alldeles för tidigt. Och så Billie Holiday för hennes repertoars skull. Hon valde verkligen dom "träta" låtarna. Och sätet hon sjöng dom på! Och så Ella Fitzgerald för hennes scat-sång. Jag tycker om olika artister för olika saker. Lil Green tyckte jag om som bluesångerska, Ella Johnson, Buddy Johnsons system, gillade jag som balladsångerska. Jag skulle kunna nämna massor av bra flickor, flickor som du aldrig har hört talas om, som var fantastiska. Flickor som Camille Howard, som sjöng med Roy Miltons band, och Mickie Champion. Ja, massor. Det var tjejer som kunde sätta fart på en tillställning verkligen!

Jag tycker fortfarande att det är väldigt viktigt, detta att kunna få publiken i gungning

(Forts. å sid. 32)

Albrekt von Konow

Din bästa ljud-assistent

Yamaha G100/B212

Med FET-transistorer

Det är Gitarr-Förstärkaren för proffsen — Kompakt, Snygg att se på, Kraftigt byggt med en häftig 100 watts RMS förstärkare och dubbla 12" speakers.

Användbar, tuff, med ett stort frekvensomfång G100/B212 är ett kraftpaket med ovanlig effekt som ger dig en enastående genomslagskraft. Allt detta, i förening med den behändiga frontpanelen, gör den idealisk för både scen och Studio-arbete.

YAMAHA Amp: är åter ett bevis för den avancerade teknikens framsteg, och en uppskattning till musikernas ökade kvalitetskrav.

"Rör-Sound"
i transistorförpackning

Generalagent:



BOOSEY & HAWKES SVENSKA AB, BOX 98, 431 22 MÖLNDAL

OJ november 1977

OJ november 1977



Irene Aebi, Carla Bley och Betty Carter satte sin prägel på festivalen.

och undertoner behärskas suveränt, som tekniker är Sanders bländande.

Den grupp han omger sig med är tekniskt mycket skickliga, men de döljer sin personlighet ganska väl. Ibland låt det överprentiöst, först i "My Favourite Things" som inledde andra avdelningen kommer en verklig glöd fram i musiken. Tyvärr falnade den något igen senare, men helt försvann den inte. . .

Man gick ut i den regniga natten utmattad av all känslöengagerande musik och var ganska nöjd efter två trots allt mycket bra konserter, men bättre skulle det bli.

Tjejernas eftermiddag

Lördagskonserterna inleddes redan på eftermiddagen med Steve Lacy Quintet och Carla Bley Band. Två mycket bra konserter, kanske de allra bästa. Lacys kvintett inleddes med en experimentell musik där musikerna verkligen lyssnade på varandra och känsligt följde varandra på irrationella och nya vägar. Det var spännande klangfärger som visades upp, till stor del byggda på Irene Aebis olika bidrag. Hon spelade cello, fiol och sjöng med en fantastisk intensitet, hennes insats som sångerska var speciellt imponerande. Hon hade en otroligt stark och uttrycksfull stämma som helt dominerade ljudbilden, hon stod dessutom för nerven i musiken med sina atonala insatser främst på cello.

Oliver Jackson på trummor stod för festiva- lens kanske roligaste trumspel med sina oregelbundna virvlar, ringande cymbaler och oväntade slag. Han hade en helt fantastisk känsla för sina medmusiker som gjorde att han kunde sticka iväg på egna små exkursioner i kanske tio takter innan han var tillbaka som om ingenting hade hänt.

Steve Lacy var precis såpass imponerande som jag hade väntat mig, han behärskar sin sopran till fulländning och hade genom adde- randet av Steve Potts på alt och sopran fått ytterligare spelrum. Potts spel var mycket ly- riskt, nästan pastoralt och de bägge saxofonis- ternas lekfullhet och behärskade kontroll av sina instrument gjorde gruppen till den kanske bästa gruppen på festivalen.

Carla Bleys tio man starka band var en grupp med både rock och jazzmusiker. Att det var rockmusiker med i gruppen satte naturligtvis sina spår, men rocken var med som krydda och tilläts inte dominera. Bley är en strålande arrangör och kompositör. Den konsert hon och hennes band höll var imponerande med fina soloprestationer från samtliga och ett himla tryck. Det svängde så det inte var klokt och musiken var smittande lycklig. Arrangemangen var präglade av en stark humor, det var ett stilla vansinne i musiken och stundtals vred man sig av skratt så man nästan trillade av stolen. De helt geniala arrangemangen förde fram hennes sägs på doftande "cirkusmusik" samtidigt som den lyfte fram varje musikers egenhet och personlighet. De solister som imponerade mest var trombonisten Roswell Rudd, de bägge engelska saxofonisterna Elton Dean alt och Gary Windo tenor samt Bob Stewart tuba. Andrew Cyrilles trumsolo var ett av de mest okonventionella jag någonsin sett, det avslutades med något som kunde liknas vid en stäppdans till hans egna ackompanjerande skrik.

Hannibals känslöexplosion

Efter nån timmes paus fylldes konsertladan igen, nu var det dags för den schweiziska elektronikjazzgruppen Om med gäster och Hannibal Marvin Petersons trio. Den schwei- ziska gruppen gömde sig bakom en hög volym. De verkade kemiskt befriade från vettiga ideer, dock blixtrade en av kvällens gäster till vid ett



Extasen var den ex- plosive trumpetaren Hannibals språk.

tillfälle. Det var Charlie Mariano som hade ett inspirerat solo på ett instrument kallat nagas- waram, i övrigt var allt stilla.

Efter detta humörnedsättande inslag var det dags för den unge trumpetaren Hannibal Mar- vin Peterson. Han spelar i en explosiv och extatisk stil, den absoluta motsatsen till Oms känslökalla musik. Det var ett helt otroligt känsloutspel, en musik vars uttrycksmedel var extasen och den totala utlevelsen. Musikens starka känslöengagemang lämnade ingen oberörd, Hannibals trumpet var som en furie som i ett rasande tempo tvingade alla till under- kastelse. Det var extastiskt i ladan, publiken föll helt för hans totala självutlämning. Hans im- provisationer var fyllda av en iderikedom och aldrig sinande fantasi, tonen i hans trumpet hade samma vilda styrka som en gång Hannibal

av Karthagos trupper måste haft när de skulle erövra Rom. Hela den svarta musiktra- ditionen rymdes inom hans musiks gränser. Lika gamla bluesgubbar spelade han i dialog med sig själv, "call and response", hans solon växte och växte tills de verkade spränga det möjligas gränser, men han fortsatte och de blev ännu våld- digare, ännu mer extastiska. Det är omöjligt att avgöra hur länge Hannibal spelade, det kan ha varit treminuterssolon eller trettiominuters. Ti- den upplöstes i hans horn.

Efter konserten stod publiken upp i ca 30 minuter, skrek och klappade i händerna allt vad den orkade för ett extranummer. Till slut kom Hannibal in igen med sina bägge med- musiker, trummisen Thabo Michel Carvin och basisten Steve Neil och lirade en otrolig version av "When the Saints Go Marching In", och visst kommer han att tillhöra trumpetelgonen. Det är ingen tvekan om det.

BACH — STRADIVARIUS TENORTROMBONER

36B — 42B
i B&F

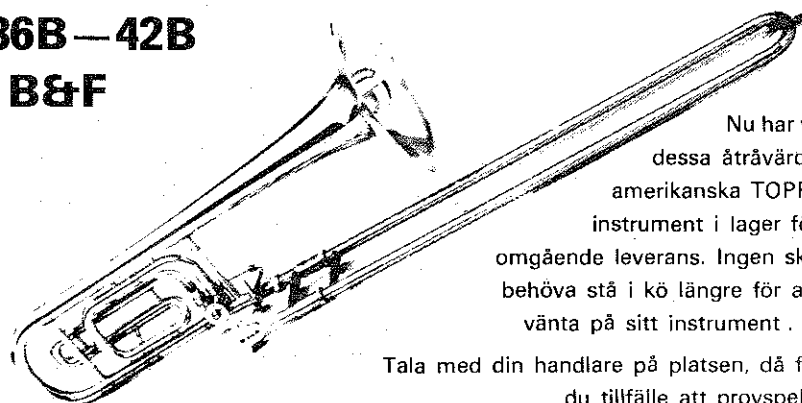

Nu har vi dessa åtråvärda amerikanska TOPP-instrument i lager för omgående leverans. Ingen ska behöva stå i kö längre för att vänta på sitt instrument. . .

Tala med din handlare på platsen, då får du tillfälle att provspela.

Priserna på V. BACH instrumenten är överkomliga för envar musiker.

Har du provat ut ditt BACH munstycke? Vi har ett jättesortiment. . .

Katalog och prislista får du gratis av oss!

BOOSEY & HAWKES SVENSKA AB. BOX 98 KRYPTONBATAN 7 031-87 60 60 431 22 MÖLNAL 1

Sono, Paris F
Feb. 78

WILLISAU capitale suisse du nouveau jazz

Willisau est une charmante bourgade du canton de Lucerne qui est devenue, en quelques années, la capitale suisse du nouveau jazz, éclipsant sur ce terrain Montreux adonné à des formes de plus en plus commerciales de musique. La passion et les efforts d'un graphiste de métier, Niklaus Troxler, ont, en dix ans, réussi ce tour de force, à coup de concerts mensuels organisés dans la vaste salle d'une auberge, l'hôtel « Mohren ». Son public grandissant, ses succès répétés l'incitèrent à mettre sur pied un festival qui en est aujourd'hui à sa troisième édition. La réussite de cette année, conséquence de la qualité de la programmation et de l'excellence des groupes et des artistes entendus (McCoy Tyner, Steve Lacy Quintet, « Hannibal », Benny Carter, le groupe suisse « Om », etc.), a dû aussi beaucoup à une sonorisation presque exemplaire confiée à la firme suisse Bose.

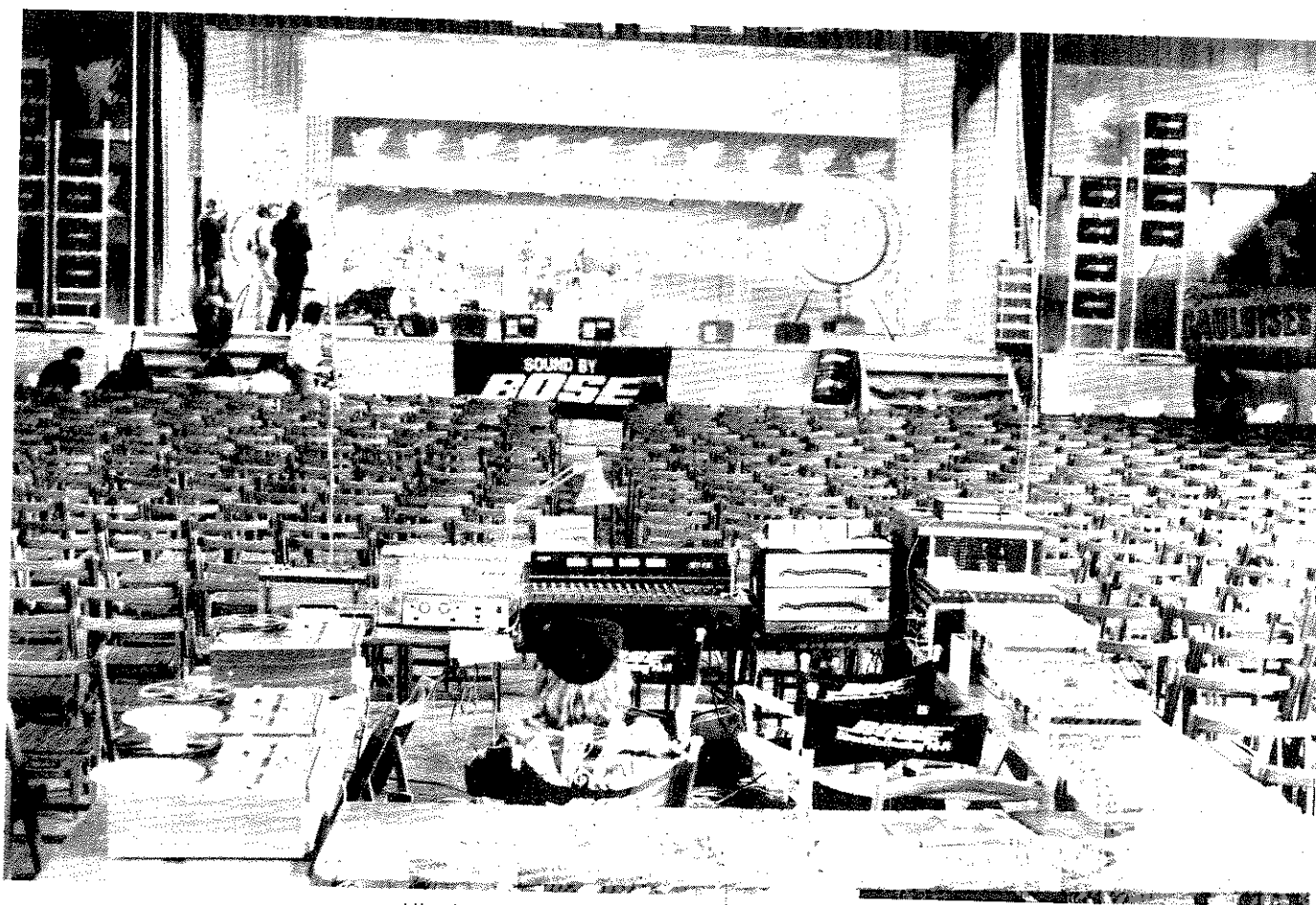

L'implantation générale de la sono et, au fond, la scène.

Nombreux furent les problèmes que l'équipe de cinq techniciens, dirigés par M. L. Beyeler, responsable du département « professionnel » de Bose, eurent à résoudre. Et tout d'abord ceux posés par l'acoustique particulière de la salle de concerts. Imaginez une immense halle fermée, construite entièrement en bois (c'est une région de chalets) et capable de contenir les deux mille âmes du village ; la municipalité avait vu grand lorsqu'elle fit, il y a quelques années, édifier cette salle de spectacles qui occupe un rectangle de pas moins de 80 mètres de long sur 30 de large ; le toit en pente s'élève jusqu'à une quinzaine de mètres dans sa partie centrale. Une cathédrale ! Mais... une cathédrale en bois. La première urgence, après avoir implanté la « cabine » de sonorisation, (en fait ouverte et isolée du public par quatre longues tables) au centre de ce rectangle — position idéale à la fois pour voir la scène et contrôler le son — consistait donc à corriger la réponse particulière de la salle de manière à fournir aux auditeurs le son le moins coloré possible par ses caractéristiques acoustiques. Le reste était affaire de routine, ou presque. Pas tout à fait car un festival voit se succéder rapidement de multiples et divers groupes et les techniciens sont tenus d'effectuer des mises en place rapides et irréprochables et parfois même de s'adapter sans préparation lorsque les musiciens n'arrivent que quelques dizaines de minutes avant l'heure de leur passage. A cet égard l'équipe de M. Beyeler fut remarquablement efficace et le public n'eut qu'à se féliciter de son travail. Voyons un peu dans le détail comment ils s'y sont pris.

Régie générale, centre nerveux de la sono, une console de mélange Yamaha PM 1000-16 ; 16, parce que dotée de 16 entrées, présentant chacune pan-pot, contrôles de tonalité et de gain, sortie pour effets ; chaque signal d'entrée est acheminé vers un général de sortie à quatre voies, qui, grâce à son dispositif exclusif baptisé « 4-4 Monitor Matrix » (matrice de contrôle 4-4), permet d'obtenir en parallèle quatre voies de sortie pour enregistrement et quatre voies de sortie pour sonorisation, chacune des fonctions ayant un contrôle de gain indépendant pour chaque voie. Les possibilités d'enregistrement et de sonorisation en quadri de la console ne seront pas utilisées ; le signal sera ramené en stéréo. Les quatre sorties enregistrement sont acheminées vers la console réservée à cet effet ; les quatre sorties sono sont affectées deux aux retours, deux à la sonorisation de la salle. C'est, sur ce circuit, après la sortie de la Yamaha, que viennent les corrections de l'acoustique de la salle confiées au maté-

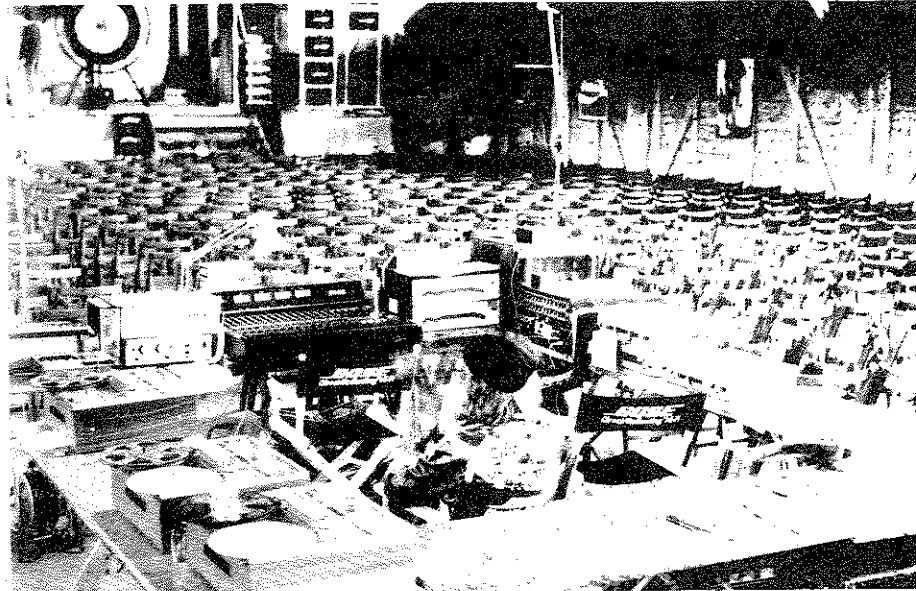

Le centre de sonorisation.

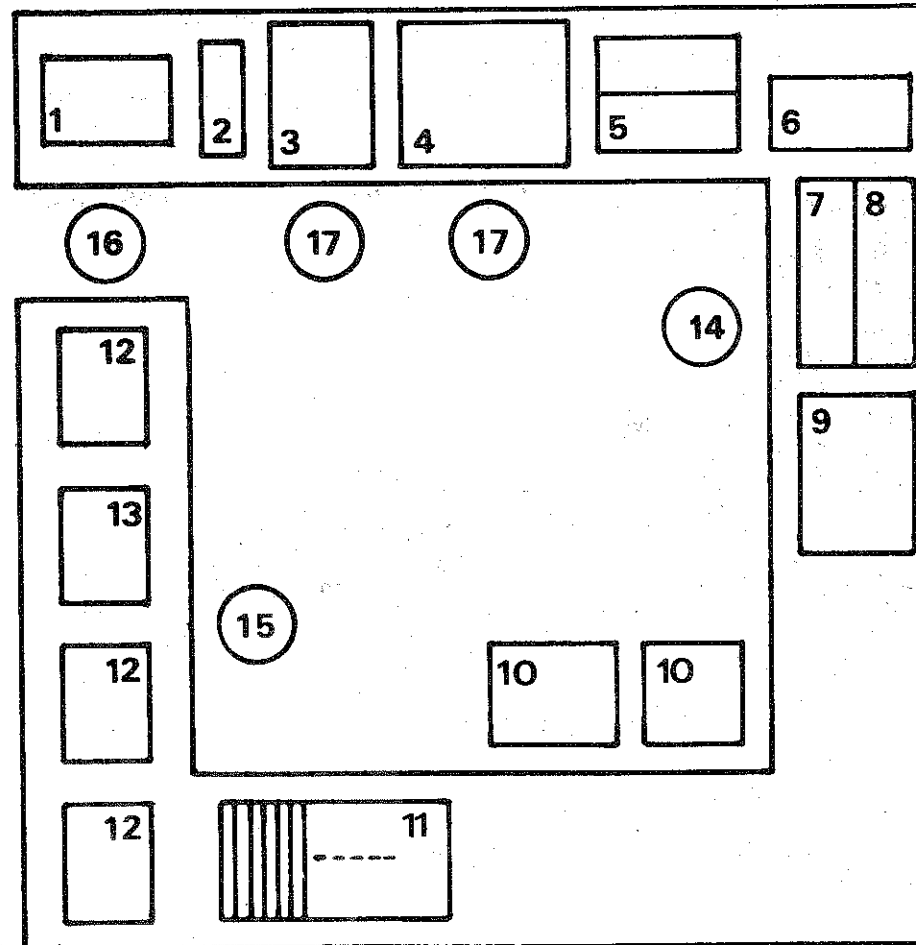

Implantation du centre de sonorisation

1 et 13 - Magnétophones Revox A 77 ORF. 2 - Réducteur de bruit DBX 122. 3 - Console Somatec SM 8. 4 - Console Yamaha PM 1000. 5 - 2 égaliseurs Clark-Teknik DN 27. 6 - Ampli Bose 1800 (pour les annonces). 7 - Egaliseur Rebis-Audio RA 401. 8 - Stabilisateur Bose 501-II. 9 - Valises d'outils et d'accessoires. 10 - Matériel. 11 - Bandes vierges, bobines ; bandes classées. 12 - Magnétophones Revox A 700. 14 - Ingénieur. 15 - Technicien enregistrement. 16 - Technicien scène. 17 - Techniciens sonorisation.



La console Yamaha PM 1000 16 entrées.

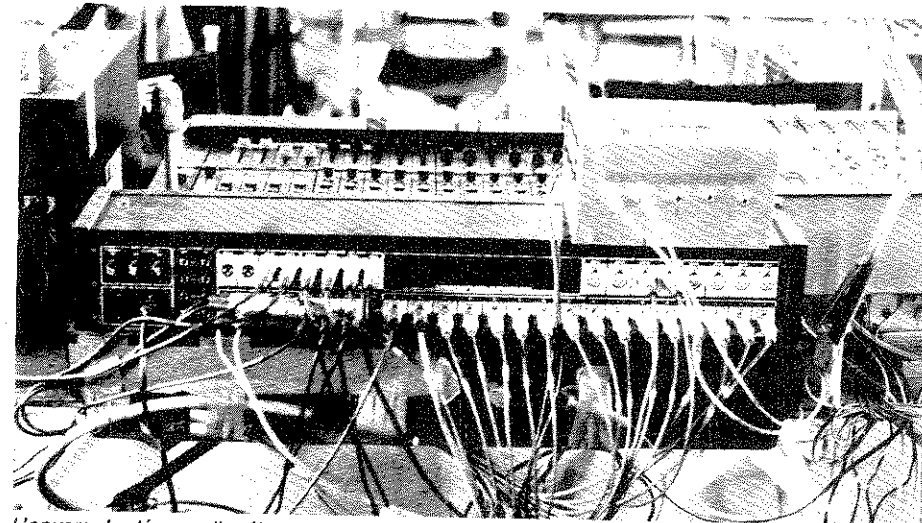

L'envers du décor : l'arrière de la PM 1000.

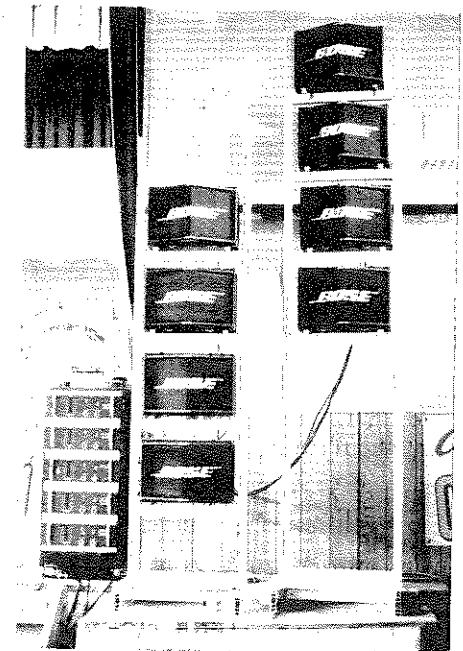

Une des doubles colonnes avec 8 baffles Bose 800.

riel le plus raffiné qu'on puisse trouver : deux égaliseurs mono Clark-Teknik DN 27, en tiers d'octave (40-50-63-80 Hz, etc.) avec gain de ± 12 dB. Les corrections effectives, localisées dans les extrêmes grave et aigu, n'excèdent pas 5 dB. Derrière ces égaliseurs, s'insère la chaîne de sonorisation Bose constituée par les amplis Bose 1800 (à deux canaux), d'une puissance de 800 watts chacun, qui sont devenus familiers aux habitués des festivals par leur modulomètre-crétémètre à LED. Les cinq amplis utilisés, deux pour la gauche, deux pour la droite et un pour le centre alimentent, ceux des côtés chacun, une double colonne de sonorisation située de part et d'autre de la scène, comptant deux fois quatre baffles Bose 800 à huit petits haut-parleurs de 4" 1/2, (soit 11,5 cm) et celui du centre deux fois deux baffles localisés au pied de la scène, respectivement au centre gauche et au centre droit. La rangée extérieure de chaque colonne latérale est surélevée d'environ un mètre par rapport à l'autre de manière à viser plus particulièrement la partie postérieure de la salle. Mais entre la sortie de la console de mélange et les amplis s'insèrent des égaliseurs d'un type très particulier, les égaliseurs actifs Bose 800, qui ont la même référence que les baffles puisque leur fonction est précisément de pré-corriger la courbe de réponse spécifique des haut-parleurs en la relevant aux extrêmes avec une pente symétrique à celle de sa chute ; l'égaliseur actif confère à l'ensemble une réponse quasi linéaire. La qualité du matériel fabriqué par la firme du Massachusetts ainsi que la compétence de son équipe de sonorisateurs nous ont valu un son de très grande qualité, sans distorsions ni coloration, où plans et niveaux sonores étaient particulièrement distincts, sans pour autant assourdir les spectateurs des premiers rangs ni obliger ceux des derniers à tendre l'oreille.

Pour les retours de scène, si délicats et si importants pour les musiciens, il semble que la solution adoptée leur a donné généralement satisfaction. Derrière la console Yamaha, un ensemble constitué d'un égaliseur paramétrique Rebis-Audio RA 401 et d'un frequency-shifter Bose 501-II, tous les deux stéréo, a pour double fonction de corriger l'acoustique particulière de la scène et de prévenir les accrochages, voire de les éliminer au premier signe. Ce dispositif s'est révélé tout à fait efficace et, à l'exception du groupe de Steve Lacy, aucun musicien n'a eu à souffrir des effets désastreux du Larsen. L'égaliseur Rebis-Audio, de fabrication anglaise, agit sur quatre plages de fréquence (grave, médium grave, médium aigu, aigu) qui sont en recouvrement partiel, chaque plage of-

frant six fréquences sélectionnables, avec contrôle de la largeur de la bande en plus d'un filtrage efficace à ± 21 dB. Le frequency-shifter qui lui est couplé sert de stabilisateur et évite les feedbacks; sa seule commande effective est un curseur gradué en Hz qui permet de repérer et d'éliminer la zone de fréquences où tend à se produire l'accrochage. Les possibilités stéréo de ces appareils sont utilisées non pour la latéralisation du son; en fait un canal est affecté au devant de scène, l'autre à l'arrière. Derrière ces correcteurs, nous retrouvons la chaîne égaliseur actif-ampli-baffles avec, dans ce cas, deux amplis alimentant jusqu'à huit baffles selon les besoins de chaque groupe.

Enfin, pour l'enregistrement nous trouvons d'abord une console Somatec SM-8, de fabrication suisse, dotée de huit entrées, une sortie stéréo et une sortie monitor; elle reçoit le signal quadri issu de la Yamaha et le réduit, après remixage éventuel, à un signal stéréo acheminé aux enregistreurs. Mais avant ceux-ci, se glisse un maillon important, un réducteur de bruit DBX 122 stéréo (et non un Dolby, plus répandu, mais moins efficace). Puis viennent les magnétophones qui sont, Suisse oblige, des Revox, deux A 77 dont un ORF (19/38) et trois A 700. De chaque concert deux enregistrements stéréo sont effectués, l'un pour les musiciens, l'autre pour les archives (et un troisième de secours en plus, en 9,5).

Les micros utilisés ont été choisis par M. Beyeler en raison de la linéarité de leur courbe de réponse. A Neumann, il a pris son fameux KM 84 à condensateur utilisé pour les percussions de cuivre. Mais l'essentiel de la prise de son a été effectuée à l'aide de micros Electro-Voice, les RE 20, dynamiques cardioïdes, étant réservés aux basses, grosse caisse et contrebasse, en raison de leur faible sensibilité au souffle d'air, les RE 16, dynamiques supercardioïdes, assurant le tout venant; pas tout à fait cependant, car pour la voix, la préférence va vers le DS 35, dynamique et cardioïde en D et que deux micros électrostatiques, les CS 15, étaient en réserve pour le même usage et pour les violons, violoncelles.

Pour le piano, une solution originale, et de plus en plus répandue, est exploitée; cet instrument est sonorisé avec deux micros-contact, des Barcus-Berry modèle « Artist » à sortie symétrique; l'un est fixé sur le cadre, l'autre sous la table d'harmonie et tous deux sont reliés à un petit préampli permettant un dosage respectif de volume ainsi qu'un contrôle de la profondeur des graves du second.

L'implantation des micros est toujours un cas d'espèce. S'il est des obligations en ce

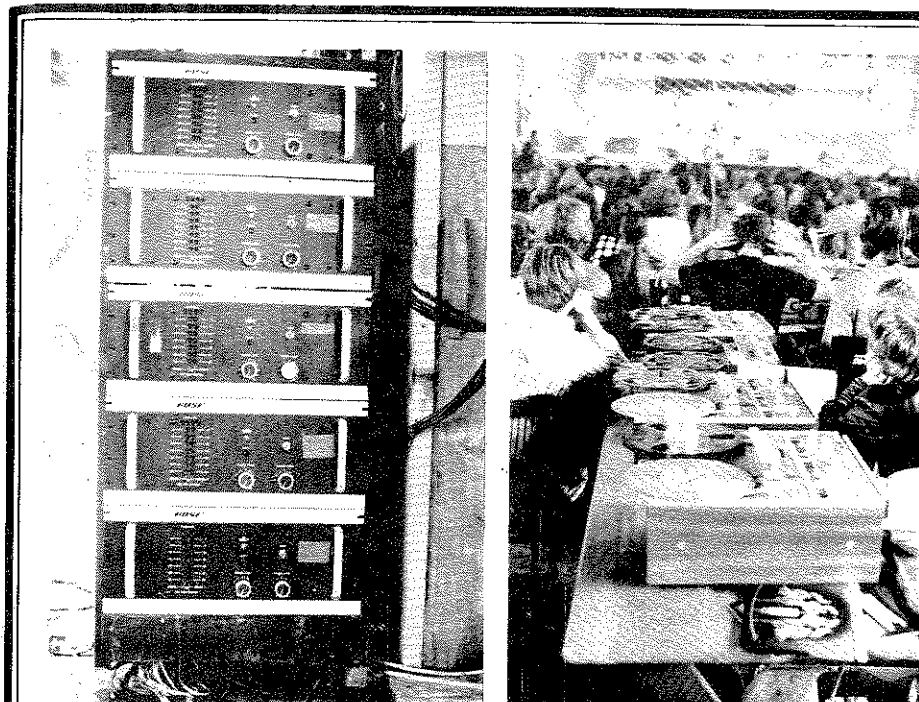
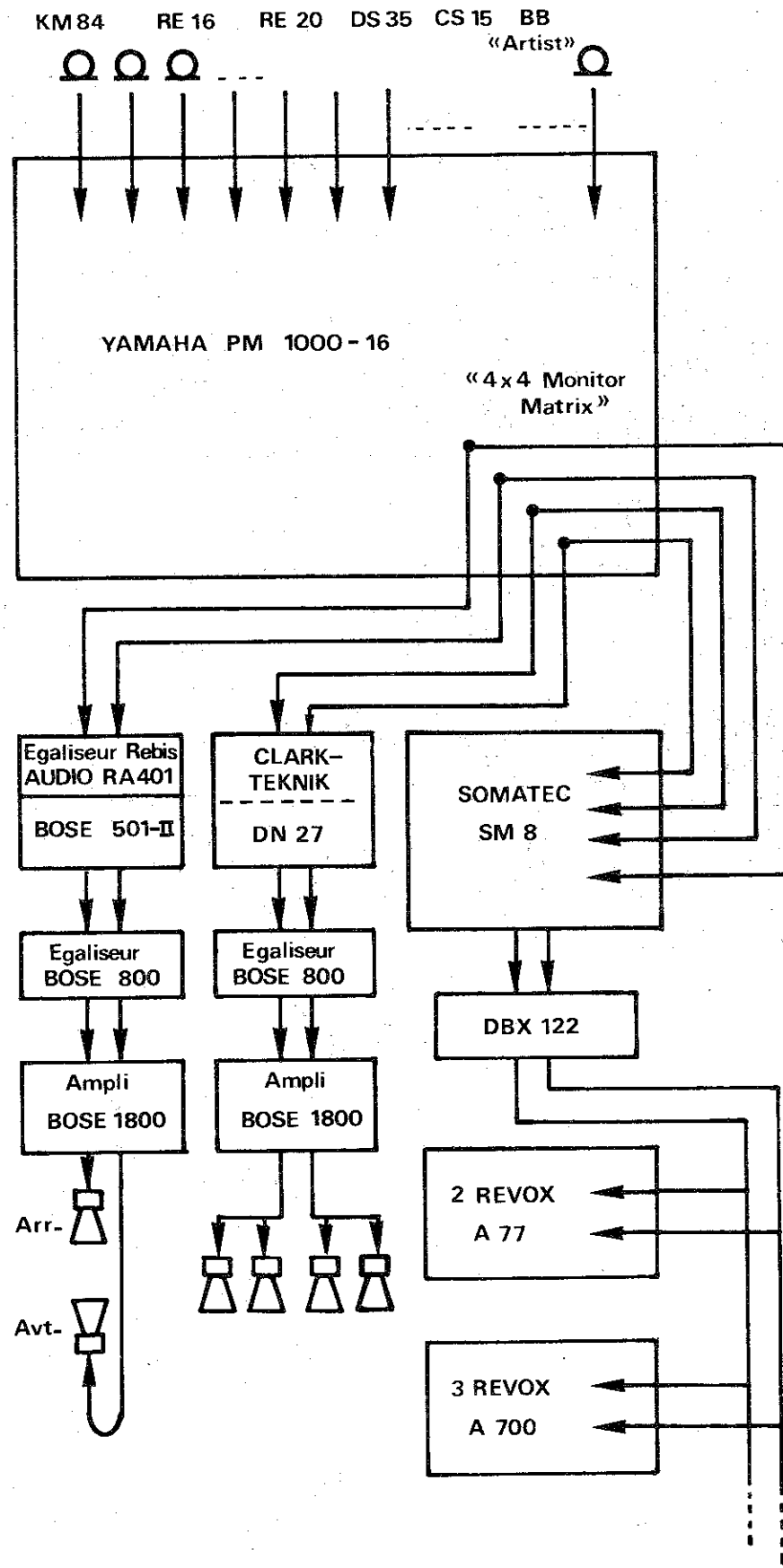

5 des 7 amplis Bose 1800.

La « batterie » de Revox. 2 A 77 et 35W.

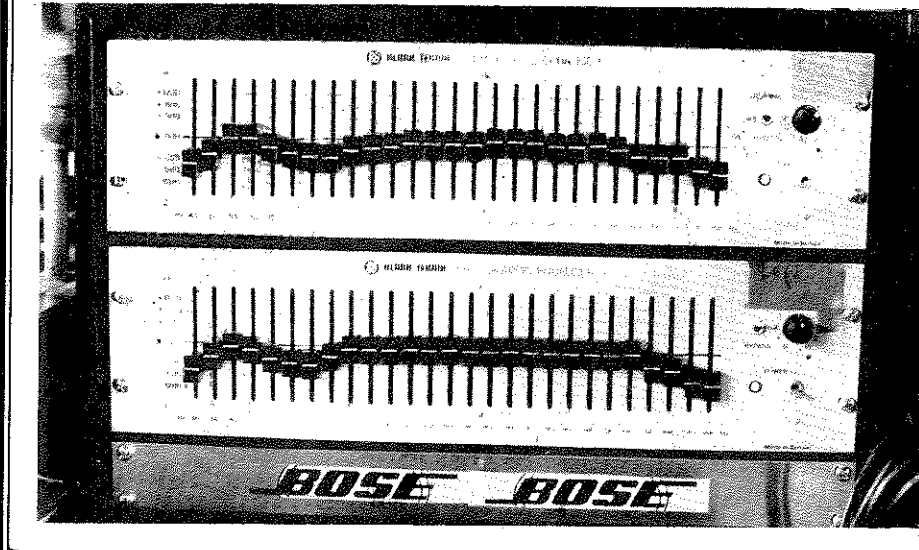
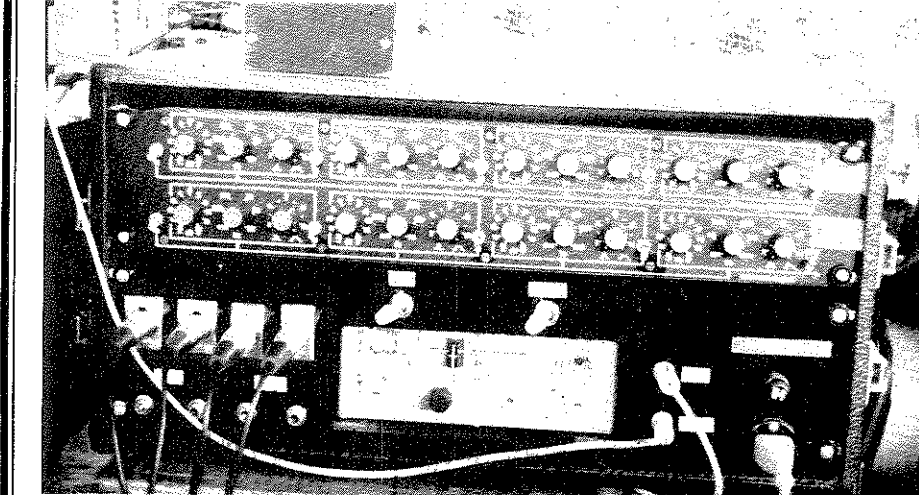

- MATÉRIEL UTILISÉ**
- 2 micros Neumann KM 84
 - 2 micros Electro-Voice RE 20
 - 8 micros Electro-Voice RE 16
 - 2 micros Electro-Voice DS 35
 - 2 micros Electro-Voice CS 15
 - 2 micros-contact Barcus-Berry « Artist » avec préampli
 - 1 console Yamaha PM 1000-16
 - 1 console Somatec SM-8
 - 2 égaliseurs Clark-Teknik DN 27
 - 1 égaliseur stéréo Rebis-Audio RA 401
 - 1 stabilisateur stéréo Bose 501-11
 - 3 égaliseurs actifs Bose 800
 - 7 amplis Bose 1800 (800 watts)
 - 28 baffles Bose 800
 - 1 réducteur de bruit DBX 122
 - 2 magnétophones Revox A 77
 - ORF
 - 3 magnétophones Revox A 700
 - 2 casques Beyer DT 100

qui concerne leur distance et leur orientation par rapport aux instruments, en revanche le choix du nombre et du type des micros est question d'intelligence technique aussi bien que de sensibilité musicale. Les micros captent les sons, mais ce sont les hommes qui les choisissent et les placent. Ainsi, la batterie d'Elvin Jones avait été sonorisée à l'aide de quatre micros: un RE 20 devant la grosse caisse, un KM 84 au-dessus de la pédale charleston et deux RE 16, l'un à gauche, l'autre à droite, chargés de capter à la fois les toms et les cymbales. Le résultat fut magnifique et l'ancien batteur de Coltrane a pu prouver encore une fois qu'il a la « pêche » et le feeling sans lesquels tout ce matériel d'une exceptionnelle qualité n'aurait aucune raison d'être.

Alain-René Hardy

Ci-dessus : l'égaliseur stéréo Rebis-Audio et le stabilisateur stéréo Bose 501-II.

Ci-contre : les 2 égaliseurs Clark-Teknik DN 27.

Voilà ! Willisau, ça fait presque une semaine que c'est terminé et déjà le vécu s'éloigne à grands pas en souvenirs, les détails s'estompent ; restent les grandes lignes : un jeune festival indépendant qui a célébré la mémoire de Coltrane avec des musiques diverses...

...un festival où la fidélité à Coltrane est apparue aussi radieuse dans l'esprit que stérile dans la lettre. Les véritables héritiers de Coltrane étant évidemment ceux qui, à l'écart ou non des voies qu'il a tracées, suivent leur propre chemin, fidèles à eux-mêmes comme lui fut entièrement fidèle à lui-même, les Steve Lacy, les Brötzmann, les Bennink, les Betty Carter, les membres du groupe «Om», les H.M. Peterson et j'ajouterai Carla Bley pour entretenir la polémique. Et puisque j'en suis à délivrer des brevets de coltranisme-«garanti-dans-l'esprit», pourquoi tairais-je que ceux qui ont paru jouer pieusement dans la mémoire du maître ou dans le souvenir de sa musique tels Andrew White, auteur de plus de quatre cents transcriptions de solos de Coltrane, ou Pat LaBarbera, qui en connaît les chœurs par cœur, avec sifflements et claquements d'anche, essoufflements au bon endroit (mais ne parlons pas du feeling), tels même Sanders (un quartet où il n'y aurait ni McCoy, ni Elvin et où Coltrane serait remplacé par Sanders) et Elvin Jones («Non, Coltrane n'est pas mort ; il est là sur ma gauche, abandonné dans *My favourite Things*, son standard préférée.»), tous ceux-là se structurent en fait autour d'un mort, d'une absence, d'un vide... Il est certainement bien dur de se libérer d'un passé aussi intense que ce que devait être, j'imagine, la fréquentation répétée, et le plus souvent musicale, de Coltrane. Seul McCoy Tyner semble ne pas trop, comme on dit, y avoir laissé de plumes et poursuit sa propre quête passablement sans espoir du Nouveau Monde... Mais il y a belle lurette que le jazz a découvert l'Amérique...

Voilà ! Maintenant je pourrais me mettre à raconter ce festival linéairement, maintenant que j'ai craché l'essentiel, contraint par la manie, jusqu'à présent épargnée au jazz, de commémorer des souvenirs du type de ce *John Coltrane Memorial* qui faisait le thème du 3^e Festival de Willisau. Comme si Albert Ayler et Ornette Coleman n'avaient pas scellé définitivement avec leur musique la tombe du grand Trane. N'insistons pas.

D'abord, il y eut *Magog*, un groupe suisse qui pédale un peu dans le Nestlé. Il y a un an, chroniquant un de leurs disques, j'avais trouvé leur musique assez fade pour mon goût ; à les voir et à les entendre «en vrai», c'est heureusement moins pénible, mais ça apparaît très laborieux, sans conviction profonde et au fond sans nécessité. *McCoy Tyner* fera à lui seul aisément oublier cette mise en train décevante, nous introduisant sans dé-

tours dans la musique ; une musique familière aux oreilles de tous, dont thèmes et mélodies avaient maintes fois déjà été savourées sur les disques de Coltrane, du quartet particulièrement, une musique cependant qui finissait par sonner étrange tant la foi de McCoy est entière, si bien que chaque morceau semblait naître à l'instant, création et non répétition, invention et non parcours déjà su, avec la même fraîcheur que jadis, avec la fraîcheur du moment présent. Le jeu de Tyner en solo laisse apercevoir certaines caractéristiques moins évidentes avec des formations plus nombreuses. J'ai été notamment frappé par ce qui m'apparaît comme une véritable peur du silence, sensible dans l'extrême rareté des moments pianissimo, exclusivement réservés à l'expiration des morceaux ; aussi par un culte, parfois poussé jusqu'au baroque, de l'ornementation que met en évidence le re-

cours répété aux glissandos, coquetterie discutable qui contraste curieusement avec un sens du drame assez profondément ancré pour imprégner toutes ses interprétations, qu'il s'agisse de la énième reprise de *Naima* ou de *Song of the new world* avec lequel il mettra sa signature finale à un concert attentivement suivi par un public plongé dans un charme indéfinissable. Et pourtant ce jeu est au bord de ses limites : McCoy se contrôle en permanence et ne peut se passer d'un repère, mélodie, harmonie ou rythme, qui, structurant ses improvisations, lui permet à chaque moment de savoir où il en est ; cette réserve, cette retenue, cette construction toute mentale du jeu, c'est le corps qui les dénonce ; un corps immobile où rien, hormis les doigts et le pied, ne danse, où la voix ne double jamais le chant

25 août *Magog*: Hans Kennel (tp, bugle), Heiner Althaus (ss, ts), Paul Haag (tb), Klaus Koenig (p), Peter Frei (b), Peter Schmidlin (dm), McCoy Tyner (p).
26 Peter Brötzmann (as, ts, bs, cl, bcl), Han Bennink (dm, perc, vin, bcl, cl, p), Pharoah Sanders (ts, voc, perc, harmonium, p), Kenneth Moss (p), Hayes Burnett (b), Clifford Jarvis (dm), 27 Steve Lacy (ss), Steve Potts (ss, as), Irène Aebi (cello, perc), Kent Carter (b), Oliver Johnson (dm), The Carla Bley Band: C. Bley (lead, claviers), Michael Mantler (tp), Roswell Rudd (tb), Elton Dean (ss, as), Gary Windo (ts), John Clark (cor, g), Bob Stewart (tuba), Terry Adams (p), Hugh Cooper (b), Andrew Cyrille (dm), Om: Urs Laimgruber (ss, ts, bcl, fl), Christy Doran (g), Bobby Burri (b), Fredy Studer (dm) + guests: Charlie Mariano (ss, as, fl, nagasawaram), Jasper Van't Hof (claviers), Dom Um Romão (perc), Hannibal Marvin Peterson & Sunrise Orchestra: Peterson (tp, voc), Andy McCloud (b), Makaya Nishoko (dm).
28 Enrico Rava (tp), Massimo Urbani (as), Jean-François Jenny-Clarke (b), Aldo Romano (dm), Elvin Jones (dm), Pat LaBarbera (ts, ss), Chico Freeman (ts, ss, fl), Ryo Kawasaki (g), Joony Booth (b), Andrew White (ts, as), Mal Waldron (p), Billy Brooks (dm), Betty Carter (voc) & John Hicks Trio: Hicks (p), Calvin Hill (b), Cliff Barbro (dm), Stone Alliance: Steve Grossman (ss, ts, fl), Gene Perla (b), Don Alias (dm).
27-28 Mike Westbrook's Brass Band: Westbrook (p, euphonium), Phil Minton (tp, voc), Paul Rutherford (tb, euphonium, voc), Dave Chambers (ss, ts, voc), Kate Barnard (bugle ténor, piccolo, voc), Trevor Tomkins (perc)



MEMOIRE DE WILLISAU

du piano. Ceux qui ont eu le bonheur inappréciable de voir jouer Cecil Taylor ou Dollar Brand comprendront à *contrario* de quoi je veux parler. En somme, on aimerait que McCoy se laisse complètement aller, se perde même et que son jeu, pourtant si fortement impressionnant, ne trouve pas ici une limite apparemment infranchissable.

Exacte antithèse, Peter Brötzmann et Han Bennink, entendus le lendemain en duo, se laissent eux vraiment aller à tout ce qui leur passe par la tête... et par les mains. Les quelques concerts qu'ils ont donnés récemment en France me permettront d'être bref et de m'en tenir à ces moments les plus remarquables : Bennink jouant pizzicato d'un violon à la fois pincé comme une basse et frappé comme une percussion ; les rencontres multiples entre les deux compères, aussi fortes sur le plan acoustique que violentes émotionnellement : par exemple, Bennink au violon et Brötzmann à la clarinette, ou Bennink aux drums et Brötzmann à la clarinette ou à l'alto, ou encore le splendide duo qu'ils exécutèrent chacun à la clarinette basse. En tout cas, ce feu-follet de Bennink tempère jusqu'au cocasse (ne le verra-t-on pas s'emparer dans les coulisses d'un balai à poussière et l'utiliser sur sa batterie, sur le Yamaha, sur...) le tragique prussien de Brötzmann et confère à leur musique le dosage idéal de tension et de détente, de sérieux et de désinvolture qui fait passer les auditeurs sans transition du trouble qui embue les yeux au rire qui les noie.

De Pharoah Sanders, l'ombre du soliste du *Jcoa*, l'ombre de l'intime partenaire musical de Coltrane, l'ombre du musicien qui quêtait avec mysticisme le *Karma*, j'aurais scrupule à dire qu'il m'a déçu. Sanders ne me passionne plus depuis plusieurs années. Au moins, suivait-il sa voie... Ici, entouré par des sidemen bien pâlots (à l'exception de Joseph Burnett, cette espèce de géant, cette force de la nature qui a complètement dompté, maté la basse qu'il manie en maître pour lui faire produire un son beau et d'une grande puissance qu'il organise posément en un discours assez varié et intelligent), Sanders se taille sans difficulté la part du lion avec des solos longs et détaillés, et appréciés par la plupart des quinze cents spectateurs. Mais quand enfin il part vraiment, quand il pourrait se défoncer, il n'est que faiblement soutenu et nullement poussé, ce qui limite et même interdit son propre dépassement. Comme d'autres, Sanders se ménage. Qui ira lui reprocher ? On finit par en crever à souffler sans mesure dans ces trucs-là.

Nous voici maintenant samedi et le rythme du festival s'accélère avec l'arrivée des concerts en matinée qu'inaugure le *Quintet de Steve Lacy*, un quintet plus homogène et plus libre que jamais, malgré les (et grâce aux) structures définies qui encadrent chaque composition de Lacy, ou plutôt, qui constituent la composition, le reste étant improvisation remplie *ad libitum* selon le feeling de chacun à chaque moment. Les qualités de Kent Carter se montrent avec une évidence de plus en plus nette : loin des séductions fallacieuses, de la vélocité, lui, au contraire, prend son temps ; chaque son est plein, savoureux, autant senti que donné à entendre et aujourd'hui son habituelle réserve ne l'a pas empêché de prendre plusieurs solos, trop courts, qui ont permis au public — un public de connaisseurs, qui écoute attentivement et réagit avec générosité — d'apprécier ce bassiste trop méconnu. Mais j'aurai l'occasion de revenir bientôt sur

la musique de Steve Lacy, une musique singulière et surprenante pour qui l'entend pour la première fois. Ce qui était selon toute vraisemblance le cas des sonorisateurs dont la compétence et le travail généralement excellents furent pris ici en défaut avec un mixage médiocre pour ne pas dire exécrable et de nombreux feedbacks. Considérations que certains pourraient trouver secondaires, mais, en tout cas, pas Steve Lacy qui, abandonnant le quartet à sa destinée, est descendu de la scène, deambulant jusqu'au fond de la salle, à seule fin de vérifier la qualité du son porté aux oreilles de ses auditeurs.

Lui succède son ancienne partenaire, époudique et discographique surtout, des années 64-68. *Carla Bley* n'a pas eu ici à souffrir de l'irrespect phallogratique, ni de l'intolérance grossière qui ont honteusement interrompu son orchestre à Châteauvaillon. Elle a allumé sa pipe sur scène — geste assurément ostentatoire et un tantinet provocateur — et, au bout d'un moment, un spectateur, rougeaud et hilare, est monté sur scène lui demander du

d'ennuyer les gens que de les amuser ? » demandait d'un air faussement innocent Erik Satie). Oui, je sais, on murmure, on s'interroge : Roswell Rudd, Andrew Cyrille, des musiciens si extraordinaires... quelle misère !... Et Elton Dean, Gary Windo, qu'est-ce qu'ils foutent dans ce boulot de mercenaire à jouer des breaks de quatre mesures, des solos de seize ? A cela, je répondrai que ce n'est pas d'hier que le tromboniste et l'ancien batteur de C. Taylor jouent avec Carla Bley : ça remonte à plus de dix ans ! que, deuxièmement, il faut bien rire de temps en temps dans la vie (et les occasions de gaieté ne courent pas tellement les temps qui courent) et qu'enfin, troisièmement, il faut bien vivre. Les musiciens eux non plus ne peuvent pas toujours se permettre de cracher dans la soupe et, ma foi, de la « musique pour boire », ça peut aussi servir à manger.

Justement, c'est l'entracte et moi, j'y vais, manger : une bratwurst avec des frites et une demie de Merlot, juste de quoi garder le sens des (jazz) realities. Un petit tour dans le vil-



feu. C'est tout. Au jeu, elle s'est prêter de bonne grâce, et comment aurait-il pu en être autrement puisque la musique qu'elle compose pour son big band est précisément pleine de jeu, d'humour, de sourires et de clin d'œil. Si le son n'est pas des plus nouveaux (on trouve le même à peu de choses près chez Gil Evans en 63-64), en revanche l'interprétation est parfaite et la mise en place impeccable. Si l'écriture est un peu plate, l'habileté de l'orchestration et des arrangements le fait oublier. On peut ne pas aimer ces pots-pourris de rengaines et d'hymnes nationaux (*Star Spangled Banner B minor*, *Here comes the queen*, *New national anthem*, *A new hymn*, tels sont les titres éloquentes de quelques morceaux), ce faux air d'orchestre de campagne revenant de la célébration éméchée d'un 14 juillet américain, mais on ne peut nier que cette musique, à nulle autre semblable, fait plaisir à entendre et qu'elle provoque souvent un rire salutaire. De la musique qui fait rire (*Laughin' music*), c'est tout de même quelque chose (« Pourquoi est-il plus facile

l'heure des concerts du soir. Comme tout à l'heure, la scène est très occupée. Sept musiciens et leur matériel ; les quatre membres du groupe helvétique *Om* qui est venu à plusieurs reprises cette année à Paris où il a été diversement apprécié ; puis, au fond à droite, derrière une longue table couverte d'accessoires et d'instruments d'aspect hétéroclite, le percussionniste brésilien *Dom Um Romão*, longtemps avec *Weather Report* et associé depuis peu à «Om» ; et les invités du jour, *Charlie Mariano* et, sur le devant de la scène à gauche, près du Yamaha, retranché derrière l'empilement de ses claviers superposés (un Rhodes 73, un orgue électrique et un synthétiseur genre Moog) le sympathique et guilleret *Jasper Van't Hof*. Seul du groupe, Fredy Studer a déjà joué avec Jasper et deux heures ne suffiront pas pour arriver à une parfaite entente. Aussi le claviériste et le guitariste d'«Om», que j'ai entendus tous deux beaucoup plus à l'aise et inventifs dans d'autres

A GAUCHE : PHAROAH SANDERS. CI-CONTRE : CHARLIE MARIANO. DON UM ROMAO

circonstances, resteront-ils en retrait, assez effacés. Tel n'est pas le cas de Dom Um Romão, débordant d'activité et le constant bruissement qu'il entretient stimule efficacement ses partenaires. D'où une musique toujours très haute qui doit beaucoup au beat puissant et violent de F. Studer et au souffle déterminé et énergique d'Urs Leimgruber ; mais elle sait aussi s'apaiser, abandonnant le tempo rapide pour des moments où ressort mieux la très grande finesse de Bobby Burri, un bassiste dont le langage déjà bien personnel, semblable par certains aspects à celui de Jean Bolcato, gagnera encore avec la maturité. Ou'elle soit à la violence ou à la subtilité, leur musique reste constamment riche d'une forte densité d'événements sonores et animée en permanence d'une grande exigence, celle qu'exprime F. Studer lorsqu'il confesse qu'ils ne veulent pas seulement faire la musique qui leur plaît, mais surtout apporter quelque chose qui fasse du bien aux gens qui les écoutent. Et quoique cette musique finisse par apparaître canalisée à l'intérieur de certaines limites, on ne peut s'empêcher de constater qu'il règne à l'intérieur de ces limites la plus grande liberté d'invention et d'expression. C'est à la faveur de cette liberté que C. Mariano dut de pouvoir glisser un étonnant solo de hautbois indien (le grand hautbois, le *nagasvaram* et non le petit *shahnai*), nous ramenant par un long détour au souvenir de Coltrane et de l'une de ses obsessions majeures, l'Inde, sa musique et sa mystique.

Avec « Hannibal » Marvin Peterson, on passe tout à fait à autre chose. L'affichage, non dénué de complaisance, d'une maîtrise et d'une virtuosité techniques stupéfiantes, mais aussi — et peut-être ai-je tort de ressentir la technique en premier — une vigueur, un allant, une « pêche » hors du commun. Bien épaulé par sa rythmique et particulièrement par Makaya Ntshoko, plus convaincant que l'année dernière avec ses Tsotsis, Peterson, en showman accompli, sut faire valoir ses qualités, et peut-être plus que de raison. La salle s'extasie sur une sonorité exceptionnelle (mais qui doit beaucoup à Miles), toujours belle et parfois suave... et cela fait passer avec une subrepticité élégance l'indigence pourtant manifeste du discours. C'est sonore comme un corps creux. Avec ça, beau et frimeur, mais sympathique, chaleureux et surtout diaboliquement habile. Il a tout pour lui, quoi. Son rappel, abordé en solo sur tempo lent, dure, dure, dure et finit par déboucher sur *When the saints!* Et quand le public irrésistiblement entraîné, se sera mis à reprendre en chœur, qui les paroles, qui la mélodie de ce spiritual universellement connu, Peterson aura la coquetterie et la perversité de s'interrompre en plein milieu d'une mesure et de tendre l'oreille pour écouter le public avec un air de dire : « Si vous croyez que c'est toujours nous qui allons faire la musique... ». Les spectateurs sont levés ; c'est l'ovation, le délire... Dans les coulisses, Peterson se fait congratuler joyeusement par ses amis, ses admirateurs. C'est dans la poche. Moi, je ne dis rien (mais je n'en pense pas moins) et je m'éclipse. Dehors, c'est la nuit presque noire, l'air frais et pur des montagnes suisses, le silence bienfaisant. Sur le chemin de la caserne, détournée momentanément de ses fonctions martiales pour héberger des amateurs de jazz (!), mes pieds se mouillent dans l'herbe humide ; et grisé, songeur, grillant une dernière cigarette en pensant au « Rauchen verboten », j'entends, ou crois entendre, les cloches des vaches du canton de



CARLA BLEY, ELTON DEAN, GARY WINDO. PAGE DE DROITE : HANNIBAL

Lucerne donner un bucolique écho à celles qu'agitait Irène Aebi quelques heures plus tôt, à celles qu'agitait Joe McPhee l'an passé... à celles qu'agitait l'année prochaine ce musicien que le quinquaiiller du village saura convaincre d'ajouter cette couleur locale et circonstancielle à sa musique... Et c'est le dernier jour. Ça se sent à la lassitude qui commence à poindre même chez ceux qui ne sont là que par plaisir. Ce public un peu atone, le *quartet d'Enrico Rava* saura le revigorer sans difficultés. Aldo Romano et J.-F. Jenny-Clark, une rythmique soudée et aguerrie, « assurant » d'une manière efficace, E. Rava, dont nos lecteurs ont amplement entendu parler cette année, et, surtout, Massimo Urbani pourront se laisser aller à de longs développements tantôt solitaires, tantôt contraints à un dialogue qui ne semble pas s'imposer avec un entier naturel. Massimo Urbani m'a laissé une impression indéfinissable, comme d'un mystère encore à couvrir, d'une recherche pas tout à fait consciente de ses buts. A certains moments, il sonne à s'y méprendre comme Ornette Coleman et, pour un point de départ, difficile de trouver mieux. Urbani a du discours, indéniablement, mais sa personnalité ne s'affirme pas encore à traits nets. Comment s'en étonner ? Il a à peine vingt ans et si son service militaire prochain

ne le conduit pas au fond des zones dépressives de son tempérament (je l'ai vu rester prostré, taciturne et perdu dans ses pensées pendant toute l'heure qui a suivi sa prestation), c'est un alto dont assurément on aura l'occasion de réentendre parler/la musique. A la suite, *Elvin Jones*, après que Madame eut, comme à l'accoutumée, préparé ses baguettes et vérifié ses accessoires, installe, ponctuel, son quintet sur scène. Moi, ça m'ennuie mortellement, ce Pat LaBarbera qui récite Coltrane, ce guitariste qui a juste ce qu'il faut, et pas plus, pour exister aux côtés d'E. Jones, et ce batteur survivant de jours de gloire. Non vraiment, ça ne me plaît pas cette musique de célébration du souvenir d'E. Jones du temps où, poussé au cul par John Coltrane, il poussait au cul John Coltrane. Maintenant la musique n'y trouve plus son compte. Voyez du côté de Châteaueuvallon ; je crois que Serge Loupien a été quelque peu impressionné par C. Freeman. C'est effectivement le meilleur de la bande et, même s'il l'utilise à des fins spectaculaires, il est encore un des rares saxophonistes à pratiquer la respiration continue, mais...

... Il faut que j'en arrive au dernier concert, au dernier digne de mention du moins, celui de Betty Carter. Précédée de l'apparition, vite oubliée, d'un *Andrew White*, qui bien qu'il ait

fidèlement et ponctuellement transcrit l'essentiel (?) de Coltrane, se réfère beaucoup plus au post-bop ou au hard bop qu'à celui qui les mit si radicalement en question. Une musique entièrement écrite et dévidée avec célérité et décision par un excellent lecteur, un compositeur qui aurait perdu le feeling de ses compositions. La foi et la conviction ne sont pas en doute ; une certaine volubilité du discours n'est pas absente, mais ça ne me touche pas ; ça ne me touche nulle part. Sauf de voir Mal Waldron, impavide, répéter, par un excès des de ses habitudes, dix fois, quinze fois, vingt fois, le même accord, la même figure mélodique, désespéré de ne pouvoir prendre son essor vers ses propres rêves. Mais il en a vu d'autres... et il faut gagner sa croûte... «Blasé»... Comme on aurait aimé l'entendre un peu plus tard avec Betty Carter, ce pianiste qui sut être apprécié par la grande Billie. Et puis, autre déception, après l'exceptionnel moment passé en compagnie de Betty, que cette apparition, pour moi cocasse et comique, du groupe *Stone Alliance* (engagé à la dernière heure et probablement à la légère).

Egarés ici sur la scène d'un festival de jazz (et chargés en outre de lui donner une conclusion... devant deux cents spectateurs hébétés) ils visent manifestement un public plus rentable et plus facile à gruger. Leurs gilets argentés agrémentés d'étoiles dorées étaient touchants... on se serait cru aux temps bénis de Bill Haley et d'Elvis Presley (Dieu ait son âme). Ce ne sont pas de mauvais musiciens, non ; mais ils ne font pas de la musique non plus ; tout juste une espèce de *muzak*. Et j'imagine la tête d'Irène Aebi et de Steve Potts s'ils me lisent parce que eux ont apprécié le jeu du batteur, Don Alias, un vieux de la vieille qui, effectivement, a plus d'un tour dans son sac... mais de là à s'extasier, non. Et quand on songe que Steve Grossman avait remplacé naguère Wayne Shorter aux côtés de Miles, on se demande qu'est-ce qu'il pouvait bien y faire. Ou alors... j'avais été totalement vidé de mes capacités d'écoute par Betty Carter. Car celle-là, Betty, je l'ai écoutée, du début jusqu'à la fin, béat. Plus tôt, dans l'après-midi, j'avais assisté, étonné et intrigué, à sa répétition ou, plutôt, à la mise en place de la sono. Déjà le charme, le jeu, l'aisance souveraine en même temps que l'acceptation amoureuse d'autrui crevaient les yeux. Mais c'est à un musicien, Joony Booth (« My dear engineer ») qu'elle avait confié la responsabilité de vérifier le son à partir de la salle. Son entrée en scène serait un moment privilégié, je n'en doutais pas et m'étais précipité pour ne pas le (la) manquer. Elle avait laissé au trio de John Hicks le soin de chauffer la salle. A la fin du morceau, on applaudit d'autant plus poliment que l'on sait que ce n'est qu'un prélude... Elle entre... souriante, confiante, pas tout à fait ensorcelante mais fascinante. Et elle se met à chanter. Une ballade pour commencer. Le public écoute, écoute, cette voix pure et chaude, généreuse, pleine d'amour et de regrets inexprimés... et se laisse sans résistance bercer. Mais faut pas s'endormir, les enfants. Voici un morceau plus enlevé. Et hop, ça swingue ! et elle chante, et le corps est là... pas de différence entre la danse et le chant, pas de distance entre le corps et la voix... Ça chauffe... Le trio est à la fois en avant pour

faittirer et en arrière pour la soutenir ; en retour, elle donne une grande place à ses musiciens car elle ne leur demande pas de l'accompagner, mais de jouer avec elle, car Betty Carter est le quatrième instrument de l'orchestre et elle exécute les acrobaties les plus surprenantes... Dig don di dong du uuu... Elle improvise scat. Ça éclate de joie de vivre et de bonne humeur. Son sens du rapport voix-instruments est très subtil, ne reconnaissant sa voix comme instrument qu'à condition de l'afficher comme instrument radicalement différent (puisque c'est son corps à elle, sans médiation, puisque c'est elle-même) ; aussi subtil que son sens des atmosphères, des passages... C'est pourquoi nous voilà repartis dans la romance. « Everything I possessed I offered you/Let my dream of happiness come true ». C'est avec ses tripes qu'elle chante la misère de l'amour. Lyricisme suave... et puis tout à coup, le clin d'œil, l'humour, une autre sorte de complicité. Ah, oui, « Coltrane Memorial »... Tenez, voilà : « My favorite things... are men... That's why I'm so bad » ! Mon pote Ted Joans, qui est aussi poète, avait chanté ici (cf. JM n° 249), d'une manière trop dithyrambique pour me convaincre, cette chanteuse noire, digne héritière des plus grandes voix du jazz, « la plus merveilleuse chanteuse du monde, écrivait-il. Elle fait fondre la neige et reconforte ceux qui étaient mal avant de l'entendre... Elle est unique, elle est un génie du chant... J'avoue que maintenant que je l'ai entendue et vue, je comprends et partage son émotion devant un tel phénomène. « Swing ! swing ! swing !... Swing ! swing ! swing ! ». Et quand, après son concert, j'allai lui dire mon enthousiasme et ma reconnaissance pour tant d'émotion, Betty Carter m'a répondu : « It's because I enjoy it. » Une femme heureuse de vivre, heureuse de jouer, heureuse de chanter. Et c'est ça qu'elle donne au public. Betty Carter avait tout dit, tout fait sentir, tout évoqué. Il est dommage qu'elle n'ait pas eu le dernier mot. — Alain-René Hardy.

THE WILLISAU WESTBROOK CASE L'aspect le plus frappant du festival de Willisau est cette espèce de complicité qui existe entre les festivaliers, les habitants du coin et la plupart des musiciens. Imaginez un bled du Massif Central situé à une cinquantaine de kilomètres de Clermont-Ferrand qui présenterait quatre jours de jazz avant-gardiste et où fraterniseraient autour d'interminables beuveries : musiciens, envahisseurs hirsutes et autochtones. Eh bien c'est un peu cela Willisau. Avec évidemment un lieu de prédilection pour les rencontres, en l'occurrence l'immense « Beer Tent » où de braves dames toutes souriantes servent à des prix raisonnables (n'oublions pas qu'ici le taux de change est rude pour le Français moyen) *gulaschsuppe*, *kotelette*, *cervelat*, *bratwurst*, saucisses en tous genres en-

fin, accompagnées des inévitables pommes frites et arrosées de cinquante-huit centilitres de bière. Spécialité locale : le *kaffee träsch*, savant mélange de café et de schnaps dans des proportions mystérieuses qui vous « allume » instantanément. Ce, jusqu'à cinq heures du matin où il n'est pas rare de voir un cycliste zigzaguant dans l'allée principale au milieu des dames toujours tout sourire, ou d'entendre un Vaudois délirant déclamer en s'accompagnant à la guitare l'interminable saga du « Roger qui est méchant quand il est éméché ». Il doit bien être le seul d'ailleurs, car en un lieu où l'émeché est de règle, il n'y eut jamais la moindre trace d'agressivité. C'est également en cet endroit privilégié que les connaisseurs purent apprécier dans le cadre du « Memorial Coltrane » l'une des interprétations les plus originales de *My Favourite Things*, celle d'Alain-René Hardy à la guimbarde. C'est là enfin que, pour un droit d'entrée dérisoire de deux francs suisses, on pouvait voir et entendre à douze heures, pendant deux jours consécutifs, ce qui fut l'un des événements majeurs du festival : le *Mike Westbrook's Brass Band*.

Sur la scène du jazz européen, Westbrook, qui sévit depuis une vingtaine d'années, occupe une place bien particulière. (Suite page 49.)



willisau

(Suite de la page 45.) Début 60 il est à la tête d'un big band dans lequel on remarque entre autres: Mike Osborne, Malcolm Griffiths, Harry Miller et un monsieur qui joue déjà du baryton d'une «drôle de façon»: John Surman. En 68, le sextet de Mike Westbrook fait une grosse impression au festival de Montreux. Mais l'aspect inclassable d'une musique qui inclut des éléments théâtraux et poétiques ne manque pas de troubler la critique. Celle-ci va ouvertement boudier Westbrook quand, avec *Solid Gold Cadillac*, il commence à flirter avec le rock. Et il faudra attendre en 75 un nouveau big band et la parution de *CitadelRoom 315* pour que l'unanimité se fasse autour d'un album promu au rang de chef-d'œuvre. Le *Brass Band* fut formé en 73. Il s'agit d'un groupe dont l'originalité consiste à jouer ses propres compositions ainsi qu'un

répertoire couvrant une vaste période historique et musicale. A Willisau, pour la plus grande joie d'un public dont l'attention ne faiblit pas un seul instant, les musiciens n'hésitent pas à enchaîner pièces de la Renaissance, *Mood Indigo*, *Alabama Song*, *God Bless the Gchild*, textes du poète William Blake mis en musique par Westbrook, *Ghosts* (terminé en fanfare à travers la salle), etc. Il faut reconnaître que la tente en question constituait un lieu particulièrement propice à l'expression d'un «band» qui en Grande-Bretagne a coutume de se produire dans des hôpitaux, psychiatriques ou non, écoles, hospices, prisons, ou tout simplement au premier carrefour venu. Composé, inutile de le préciser, d'instrumentistes remarquables issus d'horizons divers, le *Mike Westbrook's Brass Band* apparaît comme un groupe à découvrir en France où seuls les Grenoblois ont eu le privilège (un de plus) de l'entendre récemment. A l'affiche de Nancy, il faisait partie des quelques petites merveilles à ne pas manquer. Y étiez-vous, braves gens? — Serge Loupien.

DISCOGRAPHIE «Celebration» (Deram SML-103). Juillet/août 67: Westbrook (p), John Surman, Mike Osborne, Dave Chambers, Bernie Living

(saxes), Dave Holdsworth (tp), Malcolm Griffiths, Dave Perrotet (tb), Harry Miller (b), George Smith (tba), Alan Jackson (dm). «Release» (Deram AML 1031). Août 68: Westbrook (p), Surman, Osborne, George Khan, Living (saxes), Holdsworth (tp), Griffiths, Paul Rutherford (tb), Miller (b), Jackson (dm). «Marching Songs, vol. I & II» (Deram SML 1047/8). Mars/avril 69: Westbrook (p), Holdsworth, Kenny Wheeler, Greg Bowen, Tony Fisher, Henry Lowther, Ronnie Hughes (tp), Griffiths, Rutherford, Mike Gibbs, Eddie Harvey (tb), Tony Bennellick (cor), Martin Fry, Smith (tba), Surman, Osborne, Living, Alan Skidmore, Khan, John Warren, Brian Smith (saxes), Miller, Barre Phillips, Chris Lawrence (b), Jackson, John Marshall (dm). «Love Songs» (Deram SML 1069). Mars/avril 70: Norma Winstone (voc), Westbrook (p), Holdsworth (tp), Griffiths, Rutherford (tb), Osborne, Khan, Warren (saxes), Chris Spedding (g), Miller (b, el-b), Jackson (dm). «Metropolis» (Rca Neon NE-10). Août 71: Westbrook (p), Nigel Carter, Wheeler, Harry Beckett, Lowther, Holdsworth (tp), Griffiths, Rutherford, Paul Nieman, Derek Wadsworth, Geoff Perkins (tb), Osborne, Ray Warneigh, Skidmore, Khan, Warren (saxes), John Taylor (el-p), Gary Boyle (g), Miller (b), Lawrence (el-b), Jackson, Marshall (dm), N. Winston (voc). «Tyger: A Celebration of William Blake» (Rca Red Seal SER 5612). 1971: Westbrook (p), Fächtra Trench, John Mitchell (org, p), Holdsworth (tp), Khan (saxes), Griffiths (tb), Gary Boyle (g), Dave Wintour (el-b), Jackson (dm). «Solid Gold Cadillac» (Rca) 1972: Phil Minton (voc), Khan (saxe), Griffiths (tb), Westbrook (el-p), Trench (org, p), Spedding (g), Roy Babbington (b, el-b), Jackson (dm). «Mike Westbrook Live» (Cadillac SGC-1001). 1972: Westbrook (el-p, harmonium), Khan (el-ts, fl), Boyle (g), Butch Potter (el-b, fl), Jackson (dm, as). «CitadelRoom 315» (Rca SF-8433). Mars 75: Westbrook (el-p), Surman (saxes, bcl), Nigel Carter, Derek Healey, Lowther, Wheeler (tp,

SOUNDS

Sounds, Hamburg D

November 77

Jazz ohne Stress



Carla Bley, Höhepunkt des New Jazz Festivals in Willi-the-pig

Blättert man die letzten Ausgaben des bundesdeutschen „Jazz Podiums“ durch, so springen einem überdurchschnittlich viele Berichte von offenbar unzähligen Jazzfestivals ins Auge. Die Menge der Berichte spiegelt wider, daß in der Tat in diesem Sommer in Europa mehr Jazzfestivals als je zuvor stattgefunden haben. Kaum ein Kaff im Kohlenpott, das nicht sein eigenes, wenn auch nur kleines Festival hätte, kaum ein Urlaubsort in Südfrankreich, Norditalien oder sonstwo, in dem sich nicht Jazzstars, vor allem aus den USA, ein Spieldichein geben.

Von Ralph Quinke

Bei vielen dieser Festivals, besonders bei jenen, die bereits zum wiederholten Male stattfinden, ist ein Hang zur Gigantomanie (eins der meistgebrauchten Worte in den „Jazz Podium“-Artikeln) unübersehbar: In Nizza an der Côte d'Azur spielten an elf Tagen hintereinander auf mehreren Bühnen stets gleichzeitig drei oder vier Gruppen, so daß der ausdauernde Zuhörer täglich mit bis zu 16 Stunden Live-Jazz überrollt wurde; kaum anders lief es an der Nordsee im holländischen Den Haag. Dort traten an drei Tagen fast 400 Musiker auf, und auch im schweizerischen Montreux wurde der

altbewährte Kommerz-Apparat abgespult. Selbst beim Jazzfestival in Moers am Niederrhein, wo man in den vergangenen Jahren ein relaxtes und dennoch bedeutendes Jazzereignis erleben konnte, gewannen heuer derartige Tendenzen die Oberhand: an vier Tagen 28 Gruppen — das ist schlicht zuviel. Es ist wahrlich ein Graus: Bei all diesen Festivals dürfen die einzelnen Formationen nurmehr 45 Minuten spielen, bleiben sie länger auf der Bühne, gibt's meist Ärger mit dem Veranstalter. Zudem werden die Zuhörer so mit Musik vollgepumpt, daß das Sehen und das Hören schon bald kein Genuß mehr ist und bei vielen nach einiger Zeit Lethargie und Ohrenscherzen

eintreten, so daß eine differenzierte Wahrnehmung der einzelnen Gruppen kaum mehr möglich ist. Weswegen in SOUNDS über die genannten Festivals auch nichts zu lesen ist.

Etwa 35 Kilometer von Luzern entfernt, im Schweizer Hinterland, gibt es einen kleinen Ort, der heißt Willisau. Willi-the-pig nennen die Engländer und Amis ihn (ehrllich!). Dort lebt ein Grafiker namens Niklaus Troxler, der in seinem Heimatort nunmehr seit elf Jahren Jazzkonzerte veranstaltet. '66 fing er an mit Oldtime, später holte er dann modernere Gruppen nach Willisau. Inzwischen ist Willisau zum Jazzmittelpunkt der Schweiz geworden, und es gibt kaum einen wichtigen neuen Jazzmusiker, der dort noch nicht aufgetreten ist.

Seit 1975 veranstaltet Troxler jährlich am letzten Wochenende im August ein New Jazz Festival. In diesem Jahr also zum dritten Mal.

Die Konzeption von Willisau ist ideal: Das Festival dauert vier Tage, donnerstags und freitags findet je ein Abendkonzert statt, samstags und sonntags je ein Nachmittags- (Beginn 14.30 Uhr) und ein Abendkonzert (Beginn 20.00 Uhr). Pro Konzert treten nur zwei Gruppen auf,

die beide meist zwei Sets spielen und so dem Zuhörer durchschnittlich zwei Stunden von ihrer Musik präsentieren. Wenn die Musiker gerade 'nen guten Draht zum Publikum haben und länger spielen wollen, hindert sie daran keiner: Keiner dreht den Strom ab oder schaltet das Licht aus, alle dürfen, solange sie wollen. Zwölf Gruppen in sechs Konzerten ist, finde ich, eine gute Zahl: Man behält als Zuhörer den Überblick, hat die Gelegenheit, die einzelnen Bands weit ausführlicher kennenzulernen als bei ihren Torso-Auftritten bei den meisten anderen Festivals und weiß auch hinterher noch, was wer gespielt hat. Das ganze angenehme Ereignis fand in diesem Jahr in einer riesigen alten, zum Konzertsaal umfunktionierten Scheune mit ebenso großer Bühne (Vorteil: sehr kurze Umbaupausen) statt. Vor der Scheune ein fantastisch sortierter Plattenstand, an dem man genau die Jazzplatte fand, hinter der man schon seit Jahren her war, direkt daneben ein Zeltplatz, der sich allerdings nach drei Tagen ununterbrochenen Regens in ein knöcheltiefes Schlammgelände verwandelt hatte, und ein Restaurantzelt mit zum Teil etwas überhöhten Preisen und Live-Jazz zum Frühstück und Mittagessen. Und überall eine lockere Atmosphäre, die man den sonst so steifen Schweizern gar nicht zutraut.

Vor ziemlich genau zehn Jahren starb der Saxophonist John Coltrane, musikalisches und auch menschliches Vorbild für eine unübersehbar große Zahl von Jazz- und eine kleinere Zahl Rockmusikern. Anlässlich des zehnten Todestages des großen schwarzen Musikers hatte Niklaus Troxler das diesjährige Festival unter das Leitthema „John Coltrane Memorial“ gestellt. Und er schaffte es, die drei wichtigsten noch lebenden Musiker, mit denen Coltrane in den letzten Jahren vor seinem Tod gespielt

hat, vorzustellen: McCoy Tyner, Elvin Jones und Pharoah Sanders. Tyner begeisterte am ersten Abend mit einem großartigen zweistündigen Solo-Set. Er ist ein exzellenter Techniker, fast meint man, seine beiden Hände gehören zwei verschiedenen Musikern: während die linke grundsolide Akkorde kreierte, rast die rechte über die Tasten. Doch das Wichtigste: Das alles ist keine bloße Technikdemonstration, McCoy Tyner hat eine Ausstrahlung, ein *Feeling* wie nur wenige andere Jazzmusiker. Sein Stil folgt nicht dieser oder jener Mode, er ist zeitlos.

Elvin Jones hat man mal nachgesagt, er habe einen Coltrane-Komplex. Auch jetzt spielt er mit zwei Saxophonisten, die stark an den Meister erinnern: der (weiße) Pat LaBarbera versucht mehr, Coltrane zu kopieren, der (schwarze) Chico Freedman führt Tranes Ansätze eher weiter. Und Elvin trommelt großartig wie je. Der Saxophonist Pharoah Sanders, Coltrane-Sideman von 1965 bis zum Schluß, schien in Willisau einen schlechten Tag erwischen zu haben: eine Stunde brauchte er, bis er sich auf Gongs, Glöckchen, Becken, anderem Klingelkram und nur gelegentlich auf dem Saxophon warmgespielt hatte, und danach brachte er auch nur sieben bis fünfzehn Jahre alte Stücke in wenig variierten Form. Tags zuvor im Frankfurter Sinkkasten soll er besser gewesen sein.

Dann die Musiker, die ohne Coltrane so nicht denkbar sind: Andrew White, der über 200 Coltrane-Soli in Noten transkribiert hat und fantastisch Saxophon spielt, mit seiner eigens für Willisau zusammengestellten Gruppe aber nicht zurechtkam, Marvin „Hannibal“ Peterson, der Trompeter, der in Willisau eine Schau abzog, die mich so anwiderte, daß es mir scheißegal ist, ob er ein guter Trompeter ist oder nicht, Steve Grossman, der Ex-Elvin-Saxophonist, dessen Trio aus hervorragenden Musikern besteht, die aber nur mäßig mitreißende und ziemlich sterile Klänge produzieren, der in Paris lebende Amerikaner Steve Lacy mit seinem Quintett, für mich eine

der positivsten Überraschungen des Festivals, weil sich seine Musik vom kompromißlosen Free Jazz zu sehr viel konkreteren Formen weiterentwickelt hat.

Der musikalische Höhepunkt war der Auftritt der zehnköpfigen Carla Bley Band, sozusagen eine Mini-Ausgabe des New Yorker Jazz Composers Orchestras. Die Gruppe spielte einen Querschnitt durch Carla Bleys Kompositionen, nicht selten erinnernd an das Meisterwerk ESCALATOR OVER THE HILL.

Weitere Pluspunkte auf Troxlers Konto und damit für Willisau, sind dafür zu vermerken, daß er nicht nur amerikanische Star-Bands auf seinem Festival spielen läßt, sondern auch nicht so bekannte europäische Formationen ranholt. Mit dem Italiener Enrico Rava stellte Troxler einen interessanten und einfallsreichen Trompeter vor, die Schweizer Gruppe Magog brachte einen, eher langweiligen elektrischen Bebop-Verschnitt, heimste aber vor einheimischem Publikum viel Beifall ein, und OM, ebenfalls aus der Schweiz und erweitert durch Charlie Mariano, Jasper van't Hof und den Ex-Weather Report-Perkussionisten Dom Um Romao, beeindruckten gleichermaßen durch Originalität und immense Phonzahlen. Brötzmann/Bennink kennt man ja hierzulande näher, die Schweizer Zuschauer nahmen ihr Musiktheater dankbar auf. Die Mike Westbrook-Band, die zum Mittagessen aufspielte, hab' ich leider nur von weitem aus meinem Zweimann-Zelt mitbekommen. Was mir da zu Ohren kam, hätte mich, wäre ich nicht so müde gewesen, glatt von der Luftmatratze gerissen: Da wehten Rock-Takte und Free Jazz-Phrasen herüber, da drangen Marschmusik und Eisler-Fetzen an meine Ohren, da hörte ich Blues und Gassenhauer, und dazu müssen die Jungs eine irrwitzige Schau aufgeführt haben. Das nächste Mal laß' ich mir die bestimmt nicht entgehen. Das nächste Mal laß' ich mir auch das Willisau-Festival nicht entgehen. Hier ist Jazzmusik-Hören noch kein Stress, sondern Erholung! ★

Blues Notes, Linz Austria
Nr. 32/33

WILLISAU



BETTY CARTER (FOTO: LUDWIG REITZ)

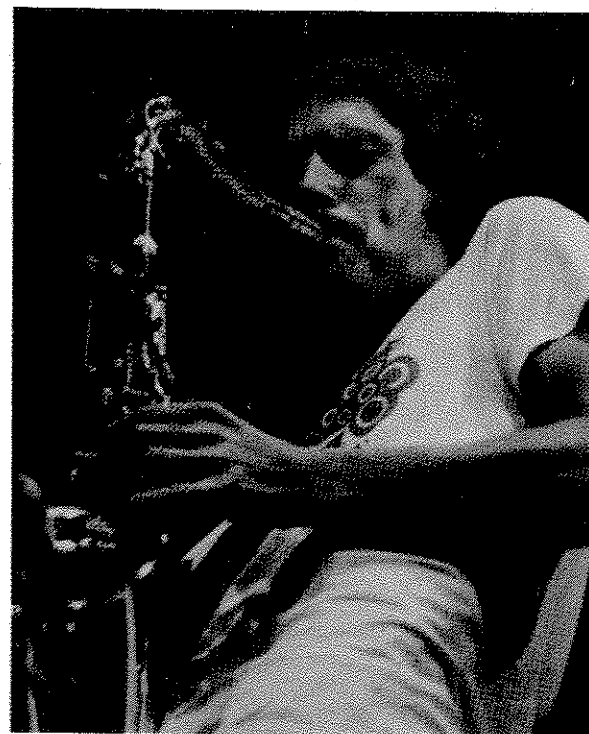

URS LEIMGRUBER (FOTOS: SIEGFRIED HUBLER)

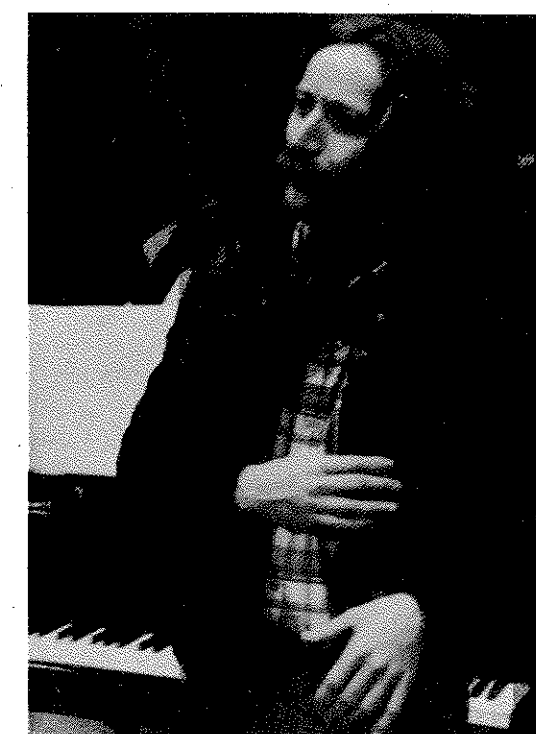

JASPER VAN'T HOF

WILLISAU

Mit 60.000 Franken Defizit schloß das Jazzfestival Willisau im Vorjahr ab. Dieser hohe Abgang stellte die Weiterführung ernsthaft in Frage. Zudem schien Initiator Niklaus Troxler nach zehn Jahren risikofreudiger Arbeit die Konzertreihe "Jazz in Willisau" einstellen zu müssen. Presse und Publikum registrierten dies mit Bedauern, hatten doch Konzertreihe und Festival auf Grund konsequenter Programmausrichtung und hohen künstlerischen Niveaus der vorgestellten Gruppen längst internationale Bedeutung. Erst als - quasi in letzter Minute - der Fehlbetrag mit Beiträgen des Kantons Luzern, der Stadt Willisau und privater Gönner abgedeckt und zudem entsprechende Zuwendungen für die Zukunft gesichert werden konnten, entschied sich Troxler zur Fortführung des Festivals und der "Jazz in Willisau"-Konzerte. Konzessionen künstlerisch-musikalischer Art ging er jedoch weiterhin nicht ein, auch die Grundkonzeption gab er nicht preis.

Der Plan, aus Anlaß des 10. Todestages des Saxophonisten John Coltrane ein "John Coltrane Memorial" zu gestalten, sollte sich als überaus fruchtbar erweisen. Dies sei vorweggenommen: die finanziellen Belastungen dürften sich diesmal doch in Grenzen gehalten haben. Im vergangenen Jahr kamen pro Konzert zwischen 800 und 900 Besucher, heuer hingegen zwischen 1000 und 1350. Das "Memorial-lotto" war aber keineswegs ein zugkräftiger Aufhänger; die Programmgestaltung wurde an eine solch gewichtige Themenstellung geknüpften Anforderungen und Erwartungen durchaus gerecht. Neben Elvin Jones, McCoy Tyner, Pharoah Sanders, Betty Carter und Mal Waldron, die mit John Coltrane in direktem Kontakt standen, wurde auch eine Reihe von Musikern vorgestellt, die auf Grund ihrer Musizierideale in Verbindung mit Trane gebracht werden. Zudem war es erklärtes Anliegen Troxlers, Solisten und Gruppen zu verpflichten, die sich "nicht im kommerziellen Schallplattenmarkt bewegen, sondern durch eigene Initiative ihre eigenen Plattenlabel gegründet haben, um so ihre musikalischen Ideen zu verwirklichen."

Willisau 177 stand somit im Zeichen der Retrospektive auf einen Musiker, der wie kaum ein anderer das Schaffen, Denken und Fühlen seiner und nachfolgender Musikergenerationen beeinflusste, kraft seiner Persönlichkeit den Weg zeichnete. Willisau war aber auch Bestandsaufnahme, die Coltranes überwältigenden und unvermindert anhaltenden Einfluß erahnen ließ. Selbst dort, wo zeitgemäßes bis modisches Dekor der siebziger

WILLISAU

ger Jahre direkte Bezüge zu verneinen scheinen. Die Frage freilich, wer 10 Jahre nach seinem Tod seine Stelle auch nur annähernd einnehmen könnte, blieb unbeantwortet.

Elvin Jones, langjähriges Mitglied des "klassischen" Coltrane Quartetts, hat das musikalische Erbe aufgegriffen und mit seinen eigenen Gruppen weitergeführt. Sein neues Ensemble benennt er "Jazz Machine". Man darf es getrost als sein bislang homogenstes und zugleich aufregendstes bezeichnen, seinen Auftritt als unvergleichlichen wie unvergeßlichen Höhepunkt des Willisauer Festivals. Mit Pat LaBarrera und dem jungen, bei uns weitgehend unbekanntem Chico Friedman stehen Jones zwei hochkarätige Saxophonisten zur Seite, die sich in ihren Coltrane-lastigen Improvisationen gleichsam zu überflügeln trachten. Friedman wird sich sicherlich bald in der vordersten Reihe der Tenorsaxophonisten spielen. Seine Tenor-Sänge wirken erdhafte, sind blues-verhaftet, kräftig und packend in ihrer Aussage; erstaunlich, mit welcher Sicherheit und Übersicht er inmitten all der hektik seine Linienführung durchgestaltet und dynamisch reguliert. Oftmals forciert er so eindringlich, daß selbst Jones seine Bewunderung unverhohlen zum Ausdruck bringt. Friedman bläst mit wahrlich erstaunlicher Bravour. Nicht minder beeindruckend: Gitarrist Ryo Kawasaki. Der schlacksige Japaner, er hat die Stelle seines Landsmannes Masuo eingenommen, zählt neben Friedman für viele Besucher zur Entdeckung des Festivals. Kawasaki begleitet gediegen, zwingt locker und - das Publikum beklatschte dies enthusiastisch - verdichtet und steigert die Intensität seines Spiels zu einer Heftigkeit, die sonst wohl nur Bläser auszuspielen vermögen. Seine Fähigkeit, unterschiedliche, auch der japanischen Musiktradition entlehnte Stilmittel und Elemente in einem Solo zu verbinden, in ihrer Abfolge logisch zu entwickeln und ineinander überzuführen, findet kaum eine Parallele. Jones selbst? Er war in prächtiger Spiellaune, war das pulsierende Herz seiner erlesenen "Jazz Machine" und beinahe ein wenig verlegen, als ihn nach Konzertende das Publikum in einer "standing ovation" feierte, wie kaum einen anderen Musiker in der dreijährigen Geschichte dieses Festivals.

Pianist McCoy Tyner stellte sich als unbegleiteter Solist vor. Auch er wußte, - mehr denn je - Erinnerungen wachzurufen, seine Zuhörerschaft bis in die

WILLISAU

hintersten Reihen in Atem zu halten. "Echoes of a Friend" nannte er eine seiner ersten Platten. Man könnte auch dieses Konzerterlebnis nicht treffender umreißen. Die Botschaft Tranes, übermittelt von einem Musiker, dessen persönlicher Aussagestärke man sich nicht entziehen kann. Tyner ist unverkennbarer Stilist, ehrgeizig bestrebt, Coltranes Nachlaß in seinem Spiel zu immer machtvollerer Geltung zu bringen. Daß solch intensives, leidenschaftliches Bemühen auch gewisse Beschränkungen in der Wahl der Gestaltungsmittel erzwingt, ist bloß Kennzeichen all derer, die ihren Weg aufrichtig und zielstrebig verfolgen.

Mit großer Spannung erwartete man Pharoah Sanders, Coltranes ehemaligen Saxophon-Partner, an dessen Seite er zu immer intensiveren, ekstatischeren Ausflügen aufbrach. Sanders hatte Coltranes letzte Schaffensperiode mitgeformt, an der unvergleichlichen Hymnik des gemeinsamen Musizierens maßgeblichen Anteil. In Europa war er zuletzt nur selten zu hören. Seine Platteneinspielungen sind zuweilen, gemessen an den Erwartungen, die man in ihn setzte, ein wenig enttäuschend. Es mag nicht zuletzt dem Stimulans des Mottos, mit dem das Festival überschrieben war, zuzuschreiben sein: Sanders, Pianist Kenneth Moss, Bassist Joseph Burnett und Schlagzeuger Clifford Jarvis erspielten in Willisau Höhepunkte. Ihre Fassung von "My Favorite Things" zählte zu jenen Hörerlebnissen, deren Intensität und Stärke geradezu Inbegriff Coltrane'scher Botschaft sind, den Schlüssel zu ihrem Verständnis liefern. Sanders verfügt über immense technische Fertigkeit, Kraft und Leidenschaft seines Spiels haben kaum nachgelassen. Noch immer vermag er in glänzender Überblastechnik seine eruptiv angestoßenen, dicht gedrängten Tonbündel über weite Strecken mühelos auszuspielen. Sie sind jedoch nur noch Ausdrucksmittel unter vielen, Kulminationspunkte, in ihrer Heftigkeit dosiert und weitgeschwungen, melodischen Linien entgegengesetzt. Auch die harmonischen und rhythmischen Basen entsprechen eher jenen der Coltrane'schen Konzeption der frühen sechziger Jahre als den tonal und metrisch freien, in der sie später gemeinsam improvisierten. Sanders hat an Distanz und Reife gewonnen. Seine sprichwörtliche Ekstasik ist abgeklungen, Meditatives, Mystisches hat an Bedeutung gewonnen. Die Aussage blieb freilich unverändert. Ihre beklemmende Aufrichtigkeit und Wahrheit wurde in Willisau enthusiastisch aufgenommen. Als Sanders zum Schluß einen überschwänglich ausgelass-

WILLISAU

nen Calypso sang und spielte, wollte die Begeisterung kein Ende nehmen.

Die Unvoreingenommenheit und Begeisterungsfähigkeit des Willisauer Publikums sowie die von Zeitzwängen völlig unbelasteten Spielbedingungen müssen auch diesmal herausgestrichen werden. Sie sind wesentliche Determinanten für das Gelingen ausgezeichneten Auftritte. Und derer gab es wiederum viele: die famose Sängerin Betty Carter, begleitet von dem exzellenten Trio des Pianisten John Hicks; Trompeter Enrico Rava; Carla Bley und ihr Orchester; Peter Brötzmann und sein Spielpartner Han Bennink; und besonders Steve Lacy, dessen Ensemble einen der interessantesten, richtungsweisen Beiträge brachte. Für Überraschung sorgte die Gruppe OM, diesmal verstärkt durch den Perkussionisten Dom Um Romao, den Pianisten Jasper van't Hof und den Altsaxophonisten Charlie Mariano. Erstaunlich die persönliche und gemeinsame Entwicklung der vier Schweizer Musiker, die ihre instrumentellen Fertigkeiten ständig vervollkommen, ihr Musizierterrain gegenüber verwandten Bereichen immer genauer abstecken und wechselweise in anderer Richtung durchmessen. Besonders beeindruckend Gitarrist Christy Doran und Saxophonist Urs Leimgruber, der an der Seite von Charlie Mariano höchst hörenswerte Soli blies. Beeindruckend aber auch die über beide Konzerthälften unvermindert anhaltende Spannung, die reibungslose Kommunikation mit den Gastsolisten und die Dichte der wechselseitigen Interaktionen, die eine Abgrenzung zwischen Solisten und Begleitern kaum erlaubten. Das Konzept gleichberechtigter Gruppenmusik, im elektrischen Jazz ohnehin nur selten aufgegriffen, läßt sich kaum besser verwirklichen, der Zusammenklang elektrischer und akustischer Instrumente kaum phantasievoller gestalten.

Auf zwei Musiker, die im Rahmen des "John Coltrane Memorials" besonderes Interesse weckten, soll noch näher eingegangen werden: Saxophonist Andrew White und Trompeter Hannibal Marvin Peterson. Andrew White war erstmals in Europa zu hören und wird allein auf Grund der Tatsache in Verbindung mit Coltrane gebracht, über 200 seiner Soli transkribiert und verlegt zu haben. White bringt seine Bewunderung für Trane auch in seinem Spiel unüberhörbar zum Ausdruck, gerät zuweilen aber hart an die Grenzen schierer Kopien. Mag sein, daß er sein ungemein intensives

WILLISAU

Studium der Trane'schen Spielweise vorübergehend mit dem Preis der eigenen Identität zu bezahlen hat; White ist ein überaus interessanter Musiker. Er erweckt den Eindruck eines außerordentlich ehrgeizigen, ernsthaften und ruhelosen Menschen, voll innerem Drang nach Selbstverwirklichung und Selbstbestätigung. Sein über zweistündiges "Saxophon-Marathon" war Demonstration technischer Brillanz. Auf seine Spielpartner nahm White hingegen kaum Rücksicht, dirigierte sie mit Fingerzeig oder energischen Handzeichen, degradierte sie unwirsch zu hilflosen Begleitern, die sich vergeblich um Kontakt bemühten. Mal Waldron ertrug es mit stoischer Ruhe. Dennoch, in Andrew White reift ein Saxophonist hoher musikalischer Potenz heran.

Auch gegen Hannibal Marvin Peterson wurde zuweilen ins Treffen geführt, er kehre sein technisches Vermögen zum Selbstzweck hervor. Hannibal hat seine Kritiker längst eines Besseren belehrt. In Willisau wären derlei Einwände hingegen nicht ganz unangebracht gewesen. Hannibals Auftritt bleibt dennoch unvergeßlich, konnte man ihn doch kaum zuvor in so überschäumender Spiellaune erleben. Er bekannte offen seine uneingeschränkte Bewunderung und Ehrfurcht vor "seinem Lehrmeister John Coltrane", dessen musikalischer und menschlichem Leitbild er nachzueifern versucht und zu dessen Gedenken zu spielen ihm außergewöhnliche Freude bereitet. Hannibal war geradezu entfesselt, setzte sich akustisch wie optisch ins Ramponlicht. Er weiß um die Wirkung der Gesten, Gebärden und Bewegungen, mit denen er die Expressivität seines Spiels unterstreicht, vermag schlagartig Kontakt zum Publikum zu knüpfen, es aufzustacheln und in Spannung zu halten. Zu vordergründig aufgesetztem Show-Gehabe hält er jedoch Distanz. Sein Begeisterungstaumel, sein "Außer-sichsein" wirkte glaubhaft. Auf den melodischen Gehalt seiner Improvisationen achtete er hingegen zuweilen wenig, über das "Sunrise-Orchestra", dezimiert auf den bewährten Schlagzeuger Makaya Ntshoko und einen jungen Bassisten, der für Steve Neil eingesprungen war, spielte er oftmals geradezu rücksichtslos hinweg. Der Faszination seines Auftritts konnte man sich aber kaum verschließen. Unfaßbar, mit welcher ungestümen Kraft Hannibal seine Trompete bläst, über weite Strecken mit verblüffender Zirkularatemtechnik spielt, verhalten gehauchte Schmier- und Flattertöne abrupt und mühelos mit hart gestoßenen, kurzen Linien wechselt, Intensität immer weiter zu forcieren ver-

(Fortsetzung Seite 58)



RYO KAWASAKI



HANNIBAL PETERSON

**Vestag
Preis**



Niklaus Troxler, der Vestag-Preisträger 1977.

(Foto WB)

Eine erfreuliche Ueberraschung in «Luzern bei Willisau»:

Niklaus Troxler wurde für seine kulturellen Verdienste ausgezeichnet

Am Dienstag wurde in der Luzerner Kornschütte der Organisator und Initiant von «Jazz in Willisau», Niklaus Troxler, mit dem Vestag-Preis 1977 ausgezeichnet.

Die Ueberraschung war perfekt. Da war man zur Uebergabe des Vestag-Preises eingeladen worden mit dem kurzen Hinweis «Der Preisträger stammt aus Ihrer Region». Beim Betreten der Kornschütte war dann alles sofort klar. Ein Blick in das zahlreiche Publikum zeigte, dass nur Knox Troxler der Preisträger sein konnte, traf man hier doch all die jungen Helfer, die ihm jeweils bei der Organisation des Jazz-Festivals und der Konzerte helfen, traf man hier doch auch seine Frau und seine weitem Angehörigen. Als dann vom Vertreter des Bauunternehmens Verzeri und Stirnimann AG, Luzern, der Stifterin des Preises, neben Erziehungsdirektor Dr. Walter Gut und andern Behördenvertretern auch der Stadtpräsident von Willisau, Heinrich Züst, und Stadtrat Anton Unternährer begrüsst wurden, wurde es deutlich: der Preis geht ins Hinterland.

In seiner Laudatio stellte der bekannte Musikjournalist Peter Rüedi Niklaus Troxler als den Vermittler der Musik vor, die am Rande des Kommerziellen existiere. Troxler sei auf der internationalen Szene ein Unikum. Ohne grossartiges Budget wie andere ähnlich gelagerte Veranstaltungen seien in Willisau in den elf Jahren Bestehen der Konzerte alle namhaften Musiker des zeitgenössischen Jazz aufgetreten. Willisau sei eben, wie ein schwarzer Musiker es nannte, «one of the best places of music», einer der besten Orte für Musik. In New York gelte heute Luzern als Vorort von Willisau.

Das «Wunder Willisau» sei kein Wunder, sondern sei Niklaus Troxler selbst. Troxler, der dank seinem Dilettantismus im besten Sinn, ohne professionelles Management, Erfolg gehabt habe. Jazz in Willisau» verdiene heute nicht Almosen, sondern regelmässige Subventionen. Mit Troxler sei auch die Musik ausgezeichnet worden, eine Musik, die immer wieder Neues schaffe und sich selbst immer wieder in Frage stelle.

Was diese Musik ist zeigte der Schlagzeuger Pierre Favre, der fast zu Willisau gehört, an seiner ganzen Batterie von Schlaginstrumenten. Er vermochte mit seinem Einfallsreichtum, seiner Technik, seiner Musikalität auch die Zuschauer zu faszinieren, die noch nie Gast eines Willisauer Konzertes waren.

Der Vestag-Preis ist mit 5 000 Franken dotiert, die Niklaus Troxler an seine Organisation weitergibt. «Mit dem Preis sollen Werke und Initiativen von gemeinschaftsfördernder Wirkung ausgezeichnet werden», so steht es im Statut des Vestag-Preises. Mit Niklaus Troxler und «Jazz in Willisau» hat die Jury einen verdienten Preisträger gefunden.

Erziehungsdirektor Gut, der die Glückwünsche der Regierung überbrachte, konnte mit Stolz vermerken, dass der Preis in seine Heimatstadt geht. Er anerkannte die Leistung von Niklaus Troxler, indem er das Festival mit den Musikfestwochen Luzern verglich, die beide von international bedeutendem Rang sind.

«Jazz in Willisau»:

Kunstpreis für den Initianten

(sda) Der Willisauer Graphiker Niklaus Troxler hat in Luzern den mit 5000 Franken dotierten Vestag-Preis erhalten. Der Preis, der alljährlich von einem Bauunternehmen an Werke und Initianten von gemeinschaftsfördernder Wirkung verliehen wird, wurde Troxler für den Aufbau der Willisauer Jazz-Szene zuerkannt. Der Jazz-Kritiker Peter Rüedi nannte Troxler, der seine Konzerte und Festivals auf idealistische und unkommerzielle Weise organisiere, ein Unikum auf der «internationalen Szene». Heute haben die Willisauer Konzerte und das Festival eine Ausstrahlung, die weit über die Schweiz und Europa hinaus reicht.

Kunstpreis für Niklaus Troxler

Luzern: Der Willisauer Graphiker Niklaus Troxler hat in Luzern den mit 5000 Franken dotierten Vestag-Preis erhalten. Der Preis, der alljährlich von einem Bauunternehmen an Werke und Initianten von gemeinschaftsfördernder Wirkung verliehen wird, wurde Troxler für den Aufbau der Willisauer Jazz-Szene zuerkannt.

Kunstpreis für «Jazz in Willisau»-Initianten

Der Willisauer Grafiker Niklaus Troxler hat in Luzern den mit 5000 Franken dotierten Vestag-Preis erhalten. Der Preis, der alljährlich von einem Bauunternehmen an Werke und Initianten von gemeinschaftsfördernder Wirkung verliehen wird, wurde Troxler für den Aufbau der Willisauer Jazz-Szene zuerkannt.

2.12.77

Der Vestag-Preis 1977 für Knox Troxler, Willisau



Ehrung von allen Seiten

In prägnanten Worten charakterisierte Peter Rüdi (Zürich) in seiner Laudatio die Verdienste des Preisträgers, der somit Nachfolger der Luzerner Spielleute wurde. Letztere wurden 1976 als Preisträger erkoren. Wörtlich meinte Peter Rüdi: «Der Vestag-Preis fliesst durch Troxler hindurch wieder zur Musik zurück». Gross war die Ueberraschung der rund 150 Gäste, die sich am späteren Dienstagnachmittag in der Kornschütte eingefunden hatten, den bekannten Pierre Favre unter den Geladenen zu erblicken. Pierre Favre war nicht mit leeren Händen nach Luzern gekommen: Während rund 20 Minuten erfreute er die Gäste mit einem Vortrag auf seinen rhythmischen Instrumenten. Der bekannte Perkussionist bewies einmal mehr sein grosses Können. Als Abschluss des offiziellen Teils ergriff Regierungsrat Dr. Walter Gut das Wort. Er dankte dem Preisträger im Namen der Luzerner Regierung für sein unermüdliches Wirken und betonte, dass das kulturelle Geschehen im Kanton Luzern «eben von der Initiative Einzelner lebe, die durch ihren Durchhaltewillen Grosses imstande zu leisten seien».

Eine verdiente Ehrung des Gründers und Leiters des Jazz-Festivals Willisau

Einstimmig hat die Jury den mit 5000 Franken dotierten Vestag-Preis 1977 dem Grafiker Niklaus Troxler (Willisau) zuerkannt. Jury-Präsident Dr. Rudolf Zihlmann (Luzern) und seine Kollegen haben damit einen Künstler geehrt, der für den Kanton Luzern Grosses geleistet hat und auch noch leistet. Der Begründer und Leiter des Jazz-Festivals Willisau bedankte sich bei der Stifterfirma, der Bauunternehmung Verzeri & Stirnimann AG (Luzern) und meinte, dass nicht nur er alleine, sondern vor allem auch seine rund 60 Mitarbeiter den Preis mit ihm verdient hätten. Wie Dr. Rudolf Zihlmann einleitend erwähnte, soll mit der Preisverleihung die Initiative und die beispielhafte Ausdauer eines Mannes anerkannt werden, der aus eigener Kraft und unter grossen persönlichen Opfern die schweizerische und internationale Jazzszene bereichert und sich damit grosse kulturelle Verdienste um Region und Kanton Luzern erworben hat.

Als Lehrling organisierte Niklaus Troxler 1966 in seiner Heimatstadt Willisau das erste Jazzkonzert. Seither sind es deren 80 geworden. Spitzenmusiker aus aller Welt reisen eigens für diese Konzerte nach Willisau, dessen Namen seit einigen Jahren in einem Atemzug mit den grossen Jazzmetropolen der Welt genannt wird. Als besonderes Verdienst von Niklaus Troxler sei hervorgehoben, dass es ihm gelungen ist, das Festival von Willisau von programmbestimmenden kommerziellen Einflüssen zu halten. Er hielt somit «sein» Festival für die Weiterentwicklung des modernen Jazz in seinen verschiedensten Stilrichtungen offen.

Tages-Anzeiger, Zürich CH Der Musikmarkt, Starnberg D/
6.12.77 Kreuzlingen CH Febr.78

Kunstpreis für «Jazz-in-Willisau»-Initianten

(SDA) Der Willisauer Grafiker Niklaus Troxler hat in Luzern den mit 5000 Franken dotierten Vestag-Preis erhalten. Der Preis, der alljährlich von einem Bauunternehmen an Werke und Initianten von gemeinschaftsfördernder Wirkung verliehen wird, wurde Troxler für den Aufbau der Willisauer Jazzszene zuerkannt. Der Jazzkritiker Peter Rüdi würdigte Troxler, seine Konzerte und Festivals, die er auf idealistische und unkommerzielle Weise organisiert, als ein Unikum auf der «internationalen Szene».

Thurgauer Volkszeitung, Frauenfeld CH 3.12.77

Kunstpreis für «Jazz in Willisau»-Initianten

(sda) Der Willisauer Grafiker Niklaus Troxler hat am Dienstag in Luzern den mit 5000 Franken dotierten Vestag-Preis erhalten. Der Preis, der alljährlich von einem Bauunternehmen an Werke und Initianten von gemeinschaftsfördernder Wirkung verliehen wird, wurde Troxler für den Aufbau der Willisauer Jazz-Szene zuerkannt.

Der Jazz-Kritiker Peter Rüdi würdigte Troxler, seine Konzerte und Festivals, die er auf idealistische und unkommerzielle Weise organisiert, als ein Unikum auf der «internationalen Szene». Er wies aber auch auf sein «hervorragendes, eigenständiges grafisches Werk» hin. Auch der Luzerner Erziehungsdirektor Dr. Walter Gut ergriff das Wort und dankte für die Verleihung dieses Preises an Troxler, der die kulturelle Landschaft von Luzern mit seinem Engagement bereichert habe. Troxler hatte 1966 mit der Organisation von Jazzkonzerten angefangen. Heute haben die Willisauer Konzerte und das Festival eine Ausstrahlung, die weit über die Schweiz und Europa hinaus reicht.

St.Galler Tagblatt, St.Gallen CH 2.12.77

Kunstpreis für «Jazz in Willisau»-Initianten

Der Willisauer Grafiker Niklaus Troxler hat in Luzern den mit 5000 Franken dotierten Vestag-Preis erhalten. Der Preis, der alljährlich von einem Bauunternehmen an Werke und Initianten von gemeinschaftsfördernder Wirkung verliehen wird, wurde Troxler für den Aufbau der Willisauer Jazz-Szene zuerkannt.

Vestag-Preis 1977 an den Gründer und Leiter des Willisauer Jazzfestivals

«Willisau — das ist Niklaus Troxler im Alleingang»

FRANZ FELIX LEHNI/LNN

Niklaus «Knox» Troxler, Gründer und Leiter des Jazz-Festivals Willisau, durfte gestern Abend in der Kornschütte den Vestag-Preis 1977 in der Höhe von 5000 Franken entgegennehmen. Mit dieser Preisverleihung soll, so die Laudatio der Jury, «die Initiative und die beispiellose Ausdauer eines Mannes anerkannt werden, der aus eigener Kraft und unter grossen persönlichen Opfern die schweizerische und internationale Jazz-Szene bereichert und sich damit grosse kulturelle Verdienste um Region und Kanton Luzern erworben hat».

In Vertretung der sechsköpfigen Jury des von der Bauunternehmung Verzeri und Stirnimann AG Luzern zu ihrem 50-jährigen Bestehen 1975 gestifteten Preises unterstrich zu Beginn der Feier in der Kornschütte Rechtsanwalt Dr. Rudolf Zihlmann, Luzern, die Zweckbestimmung der Preisverleihung. «Mit dem Preis sollen Werke und Initiativen von gemeinschaftsfördernder Wirkung ausgezeichnet werden», heisst es im Stiftungsstatut. Der Vestag-Preis wolle, heisst es weiter, «vor allem Neues und Werdendes ermutigen, das geeignet ist, in das kulturelle Leben von Stadt, Agglomeration und Kanton Luzern auszustrahlen». Nach dem Luzerner Kreativitäts- und Begegnungszentrum Räggebo 1975 und den Luzerner Spielleuten 1976 ist Troxler der dritte Preisträger.

Das «Wunder Willisau»

Als Lehrling organisierte Troxler 1966 in seiner Heimatstadt Willisau das erste Jazz-Konzert. Seither sind es deren rund 80 geworden. Spitzenmusiker aus aller Welt reisen eigens für diese Konzerte nach Willisau, dessen Name heute in einem Atemzug mit den grossen Jazz-Metropolen der Welt genannt wird. Als besonderes Verdienst Troxlers hebt die Jury hervor, dass es ihm gelungen ist, das Festival von Willisau von programmbestimmenden kommerziellen Einflüssen frei und damit für die Weiterentwicklung des modernen Jazz in seinen verschiedensten Stilrichtungen offen zu halten. «Dies und die eigenwillig-fröhlichen Plakate, die Niklaus Troxler für seine Konzerte gestaltet und denen längst Sammlerwert beigegeben wird, haben der Jury den Entscheid leicht gemacht», wird am Schluss der Laudatio festgehalten.

Im Namen der Preisstifter und der Jury würdigte «Weltwoche»-Redaktor Peter Rüdi die Persönlichkeit und das Werk «Knox» Troxlers. In der Jazzmusik gebe es weder Qualitätsgarantien noch im eigentlichen Sinn Resultate, sondern allenfalls «Veränderungen im Kopf der Zuhörer», der «die eigentliche Heimat des Jazzmusikers, oder, weiter gefasst, des improvisierenden Musikers» sei. Gerade deshalb müsse man sich fragen, wie denn das «Wunder Willisau» trotzdem möglich gewesen sei und wie es komme, dass Musiker wie der Pianist Keith Jarrett heute «best places for music».

Adäquater Rahmen für Jazzmusik

Dieses «Wunder» sei, wie jedes Wunder, bei näherem Zusehen keines, habe zumindest einen Namen, meinte Rüdi: den Namen Niklaus Troxler. Der Jazz habe, als «Knox» vor elf Jahren sein erstes Konzert veranstaltete, in einer Publikums-krise gesteckt, Jugendlichkeit habe ihre Selbstdarstellung damals im Rock und

in der aufkommenden Protestfolklore gesucht, Jazz sei der Jugend jener Jahre als Musik einer andern Generation erschienen. Ohne Präntention, mit einem möglichst geringen Aufwand an repräsentativem Schnickschnack, mit einer «in dieser Form doch wohl innerschweizerischen Dickschädeligkeit» sei Troxler in dieser Situation und aus ihr heraus um nichts anderes bemüht gewesen als darum, dieser



Am der Seite seiner Frau Ems steckt Niklaus Troxler den Vestag-Preis 1977 ein, der ihm als Gründer und Leiter des Jazzfestivals Willisau für die «Bereicherung der schweizerischen und internationalen Jazz-Szene» gestern Abend in der Kornschütte überreicht wurde. Bild Beat Blättler

Jazzmusik den adäquaten Rahmen zu schaffen.

«Willisau ist Troxler im Alleingang — im Alleingang mit seiner Frau Ems, mit seinen zahlreichen Brüdern und Schwägern», sagte Rüdi. Das mache seine Freiheit und Unabhängigkeit aus. Der Alleingang habe etwas Heroisches an sich. «Wer so lang mit solchem künstlerischem Erfolg für eine Sache gekämpft hat, an deren Sinn langsam auch offizielle Stellen zu zweifeln aufhören, verdient die Unterstützung nicht nur grosszügiger Privater, sondern auch der Oeffentlichkeit», erklärte der Redner abschliessend. Für die Oeffentlichkeit in ihrer offiziellen Form, die durch Luzerner und Willisauer Stadträte an der Feier vertreten war, sprach Regierungsrat Dr. Walter Gut dem Preis-träger den Dank aus.

Troxler gab mit zwei kurzen Sätzen die

sen Dank an seine 50 bis 60 Mitarbeiter weiter, die ihn bei jedem Jazzfestival unentgeltlich unterstützten. Er bestätigte so die von Rüdi geäusserte Vermutung, dieser Preis fliesse «gewissermassen durch Troxler hindurch wieder der Musik zu, die er vermittelt». Von dieser Musik bot anschliessend Pierre Favre mit seinem halbständigen Perkussions-Solo eine eindrückliche Probe und eine Vorstellung davon, was Rüdi gemeint hatte, als er die öffentliche Kulturpolitik aufrief, «eine Kunst zu unterstützen, die denjenigen, der sie unterstützt, selbst in Frage stellt, die verunsichert statt bestätigt, inspiriert statt befriedigt, anregt statt sättigt, die dieser Gesellschaft hilft, sich nicht im Status quo einzurichten wie in einem trauten Heim, sondern in aller Bescheidenheit, Unvollkommenheit und Gefährdung ein Stückchen Zukunft zu entwerfen».

Kunstpreis für «Jazz in Willisau»-Initianten

(sda) Der Willisauer Grafiker Niklaus Troxler hat am Dienstag in Luzern den mit 5000 Franken dotierten Vestag-Preis erhalten. Der Preis, der alljährlich von einem Bauunternehmen an Werke und Initianten von gemeinschaftsfördernder Wirkung verliehen wird, wurde Troxler für den Aufbau der Willisauer Jazz-Szene zuerkannt.

Der Jazz-Kritiker Peter Ruedi würdigte Troxler, seine Konzerte und Festivals, die er auf idealistische und unkommerzielle Weise organisiert, als ein Unikum auf der «internationalen Szene». Er wies aber auch auf sein «hervorragendes, eigenständiges grafisches Werk» hin. Auch der Luzerner Erziehungsdirektor Dr. Walter Gut ergriff das Wort und dankte für die Verleihung dieses Preises an Troxler, der die kulturelle Landschaft von Luzern mit seinem Engagement bereichert habe. Troxler hatte 1966 mit der Organisation von Jazzkonzerten angefangen. Heute haben die Willisauer Konzerte und das Festival eine Ausstrahlung, die weit über die Schweiz und Europa hinaus reicht.

Kunstpreis für «Jazz in Willisau»-Initianten

Der Willisauer Grafiker Niklaus Troxler hat in Luzern den mit 5000 Franken dotierten Vestag-Preis erhalten. Der Preis, der alljährlich von einem Bauunternehmen an Werke und Initianten von gemeinschaftsfördernder Wirkung verliehen wird, wurde Troxler für den Aufbau der Willisauer Jazz-Szene zuerkannt.

Kunstpreis für «Jazz in Willisau»-Initianten

Der Willisauer Grafiker Niklaus Troxler hat in Luzern den mit 5000 Franken dotierten Vestag-Preis erhalten. Der Preis, der alljährlich von einem Bauunternehmen an Werke und Initianten von gemeinschaftsfördernder Wirkung verliehen wird, wurde Troxler für den Aufbau der Willisauer Jazz-Szene zuerkannt.

Kunstpreis für «Jazz in Willisau»-Initianten

Der Willisauer Grafiker Niklaus Troxler hat in Luzern den mit 5000 Franken dotierten Vestag-Preis erhalten. Der Preis, der alljährlich von einem Bauunternehmen an Werke und Initianten von gemeinschaftsfördernder Wirkung verliehen wird, wurde Troxler für den Aufbau der Willisauer Jazz-Szene zuerkannt.



Niklaus «Knox» Troxler, Gründer und Leiter des Willisauer Jazzfestivals Willisau, durfte gestern abend in der «Kornschiütte» den Vestagpreis 1977 in der Höhe von 5000 Franken entgegennehmen. Dieser Preis, der alljährlich von einem Bauunternehmen an Werke und Initianten von gemeinschaftsfördernder Wirkung verliehen wird, wurde Troxler für den Aufbau der Willisauer Jazz-Szene zuerkannt. Bild: Niklaus Troxler mit dem Vestag-Preis 1977.

Kunstpreis für «Jazz in Willisau»-Initianten

Der Willisauer Grafiker Niklaus Troxler hat in Luzern den mit 5000 Franken dotierten Vestag-Preis erhalten. Der Preis, der alljährlich von einem Bauunternehmen an Werke und Initianten von gemeinschaftsfördernder Wirkung verliehen wird, wurde Troxler für den Aufbau der Willisauer Jazz-Szene zuerkannt.

Der Vestag-Preis 1977 für Knox Troxler, Willisau

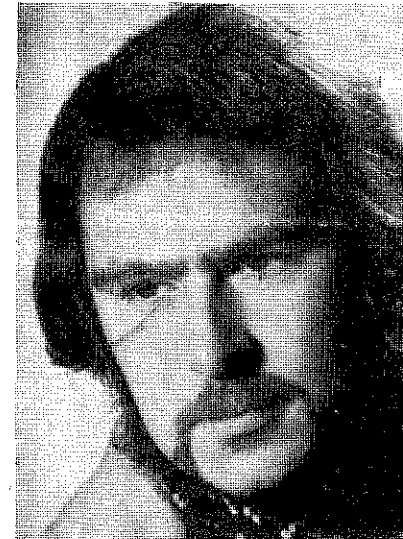

Eine verdiente Ehrung des Gründers und Leiters des Jazz-Festivals Willisau

Einstimmig hat die Jury den mit 5000 Franken dotierten Vestag-Preis 1977 dem Grafiker Niklaus Troxler (Willisau) zuerkannt. Jury-Präsident Dr. Rudolf Zihlmann (Luzern) und seine Kollegen haben damit einen Künstler geehrt, der für den Kanton Luzern Grosses geleistet hat und auch noch leistet. Der Begründer und Leiter des Jazz-Festivals Willisau bedankte sich bei der Stifterfirma, der Bauunternehmung Verzeri & Stirnimann AG (Luzern) und meinte, dass nicht nur er alleine, sondern vor allem auch seine rund 60 Mitarbeiter den Preis mit ihm verdient hätten.

Wie Dr. Rudolf Zihlmann einleitend erwähnte, soll mit der Preisverleihung die Initiative und die beispielhafte Ausdauer eines Mannes anerkannt werden, der aus eigener Kraft und unter grossen persönlichen Opfern die schweizerische und internationale Jazzszene bereichert und sich damit grosse kulturelle Verdienste um Region und Kanton Luzern erworben hat.

Als Lehrling organisierte Niklaus Troxler 1966 in seiner Heimatstadt Willisau das erste Jazzkonzert. Seither sind es deren 80 geworden. Spitzenmusiker aus aller Welt reisen eigens für diese Konzerte nach Willisau, dessen Namen seit einigen Jahren in einem Atemzug mit den grossen Jazzmetropolen der Welt genannt wird. Als besonderes Verdienst von Niklaus Troxler sei hervorgehoben, dass es ihm gelungen ist, das Festival von Willisau von programmbestimmenden kommerziellen Einflüssen zu halten. Er hielt somit «sein» Festival für die Weiterentwicklung des modernen Jazz in seinen verschiedensten Stilrichtungen offen.

Kunstpreis für «Jazz in Willisau»-Initianten

(sda) Der Willisauer Graphiker Niklaus Troxler hat am Dienstag in Luzern den mit 5000 Franken dotierten Vestag-Preis erhalten. Der Preis, der alljährlich von einem Bauunternehmen an Werke und Initianten von gemeinschaftsfördernder Wirkung verliehen wird, wurde Troxler für den Aufbau der Willisauer Jazz-Szene zuerkannt.

Ehrung von allen Seiten

In prägnanten Worten charakterisierte Peter Rüdi (Zürich) in seiner Laudatio die Verdienste des Preisträgers, der somit Nachfolger der Luzerner Spielleute wurde. Letztere wurden 1976 als Preisträger erkoren. Wörtlich meinte Peter Rüdi: «Der Vestag-Preis fliesst durch Troxler hindurch wieder zur Musik zurück». Gross war die Ueberraschung der rund 150 Gäste, die sich am späteren Dienstagnachmittag in der Kornschütte eingefunden hatten, den bekannten Pierre Favre unter den Geladenen zu erblicken. Pierre Favre war nicht mit leeren Händen nach Luzern gekommen: Während rund 20 Minuten erfreute er die Gäste mit einem Vortrag auf seinen rhythmischen Instrumenten. Der bekannte Perkussionist bewies einmal mehr sein grosses Können. Als Abschluss des offiziellen Teils ergriff Regierungsrat Dr. Walter Gut das Wort. Er dankte dem Preisträger im Namen der Luzerner Regierung für sein unermüdeliches Wirken und betonte, dass das kulturelle Geschehen im Kanton Luzern «eben von der Initiative Einzelner lebe, die durch ihren Durchhaltewillen Grosses imstande zu leisten seien».

Kunstpreis für «Jazz in Willisau»-Initianten

(sda) Der Willisauer Grafiker Niklaus Troxler hat am Dienstag in Luzern den mit 5000 Franken dotierten Vestag-Preis erhalten. Der Preis, der alljährlich von einem Bauunternehmen an Werke und Initianten von gemeinschaftsfördernder Wirkung verliehen wird, wurde Troxler für den Aufbau der Willisauer Jazz-Szene zuerkannt.

Der Jazz-Kritiker Peter Ruedi würdigte Troxler, seine Konzerte und Festivals, die er auf idealistische und unkommerzielle Weise organisiert, als ein Unikum auf der «internationalen Szene». Er wies aber auch auf sein «hervorragendes, eigenständiges grafisches Werk» hin. Auch der Luzerner Erziehungsdirektor Dr. Walter Gut ergriff das Wort und dankte für die Verleihung dieses Preises an Troxler, der die kulturelle Landschaft von Luzern mit seinem Engagement bereichert habe. Troxler hatte 1966 mit der Organisation von Jazzkonzerten angefangen. Heute haben die Willisauer Konzerte und das Festival eine Ausstrahlung, die weit über die Schweiz und Europa hinaus reicht.

Kunstpreis für «Jazz in Willisau»-Initianten

(sda) Der Willisauer Graphiker Niklaus Troxler hat am Dienstag in Luzern den mit 5000 Franken dotierten Vestag-Preis erhalten. Der Preis, der alljährlich von einem Bauunternehmen an Werke und Initianten von gemeinschaftsfördernder Wirkung verliehen wird, wurde Troxler für den Aufbau der Willisauer Jazz-Szene zuerkannt.

Schaffhauser AZ,
Schaffhausen CH
1.12.77

«Jazz in Willisau»:

Kunstpreis für den Initianten

(sda) Der Willisauer Graphiker Niklaus Troxler hat in Luzern den mit 5000 Franken dotierten Vestag-Preis erhalten. Der Preis, der alljährlich von einem Bauunternehmen an Werke und Initianten von gemeinschaftsfördernder Wirkung verliehen wird, wurde Troxler für den Aufbau der Willisauer Jazz-Szene zuerkannt. Der Jazz-Kritiker Peter Rüedi nannte Troxler, der seine Konzerte und Festivals auf idealistische und unkommerzielle Weise organisierte, ein Unikum auf der «internationalen Szene». Heute haben die Willisauer Konzerte und das Festival eine Ausstrahlung, die weit über die Schweiz und Europa hinaus reicht.

Aargauer Tagblatt,
Aarau CH 6.12.77

Kunstpreis für «Jazz in Willisau»-Initianten

(sda) Der Willisauer Graphiker Niklaus Troxler hat am Dienstag in Luzern den mit 5000 Franken dotierten Vestag-Preis erhalten. Der Preis, der alljährlich von einem Bauunternehmen an Werke und Initianten von gemeinschaftsfördernder Wirkung verliehen wird, wurde Troxler für den Aufbau der Willisauer Jazz-Szene zuerkannt.

Bieler Tagblatt,
Biel CH 1.12.77

Kunstpreis für «Jazz in Willisau»-Initianten

(sda) Der Willisauer Graphiker Niklaus Troxler hat am Dienstag in Luzern den mit 5000 Franken dotierten Vestag-Preis erhalten. Der Preis, der alljährlich von einem Bauunternehmen an Werke und Initianten von gemeinschaftsfördernder Wirkung verliehen wird, wurde Troxler für den Aufbau der Willisauer Jazz-Szene zuerkannt.

Der Jazz-Kritiker Peter Rüedi würdigte Troxler, seine Konzerte und Festivals, die er auf idealistische und unkommerzielle Weise organisiert, als ein Unikum auf der «internationalen Szene». Er wies aber auch auf sein «herorragendes, eigenständiges graphisches Werk» hin.

Auch der Luzerner Erziehungsdirektor Dr. Walter Gut ergriff das Wort und dankte für die Verleihung dieses Preises an Troxler, der die kulturelle Landschaft von Luzern mit seinem Engagement bereichert habe. Troxler hatte 1966 mit der Organisation von Jazzkonzerten angefangen. Heute haben die Willisauer Konzerte und das Festival eine Ausstrahlung, die weit über die Schweiz und Europa hinaus reicht.

Langenthaler Tagblatt,
Langenthal CH
1.12.77

Kunstpreis für Niklaus Troxler

Luzern: Der Willisauer Graphiker Niklaus Troxler hat in Luzern den mit 5000 Franken dotierten Vestag-Preis erhalten. Der Preis, der alljährlich von einem Bauunternehmen an Werke und Initianten von gemeinschaftsfördernder Wirkung verliehen wird, wurde Troxler für den Aufbau der Willisauer Jazz-Szene zuerkannt.

Winterthurer AZ, Winterthur
CH 1.12.77

«Jazz in Willisau»:

Kunstpreis für den Initianten

(sda) Der Willisauer Graphiker Niklaus Troxler hat in Luzern den mit 5000 Franken dotierten Vestag-Preis erhalten. Der Preis, der alljährlich von einem Bauunternehmen an Werke und Initianten von gemeinschaftsfördernder Wirkung verliehen wird, wurde Troxler für den Aufbau der Willisauer Jazz-Szene zuerkannt. Der Jazz-Kritiker Peter Rüedi nannte Troxler, der seine Konzerte und Festivals auf idealistische und unkommerzielle Weise organisierte, ein Unikum auf der «internationalen Szene». Heute haben die Willisauer Konzerte und das Festival eine Ausstrahlung, die weit über die Schweiz und Europa hinaus reicht.

Grenchner Tagblatt, Grenchen CH
1.12.77

Kunstpreis für Niklaus Troxler

Luzern: Der Willisauer Graphiker Niklaus Troxler hat in Luzern den mit 5000 Franken dotierten Vestag-Preis erhalten. Der Preis, der alljährlich von einem Bauunternehmen an Werke und Initianten von gemeinschaftsfördernder Wirkung verliehen wird, wurde Troxler für den Aufbau der Willisauer Jazz-Szene zuerkannt.

Luzerner Tagblatt, Luzern CH
30.11.77

Eine verdiente Ehre

Vestag-Preis für Knox Troxler

Einstimmig hat die Jury den mit 5000 Franken dotierten Vestag-Preis 1977 dem Grafiker Niklaus Troxler (Willisau) zuerkannt. Jury-Präsident Dr. Rudolf Zihlmann (Luzern) und seine Kollegen haben damit einen Künstler geehrt, der für den Kanton Luzern Grosses geleistet hat und auch noch leistet. Der Begründer und Leiter des Jazz-Festivals Willisau bedankte sich bei der Stifterfirma, der Bauunternehmung Verzeri & Stirnimann AG (Luzern) und meinte, dass nicht nur er alleine, sondern vor allem auch seine rund 60 Mitarbeiter den Preis mit ihm verdient hätten.

Wie Dr. Rudolf Zihlmann einleitend erwähnte, soll mit der Preisverleihung die Initiative und die beispielhafte Ausdauer eines Mannes anerkannt werden, der aus eigener Kraft und unter grossen persönlichen

Von Eric Eisner

Opfern die schweizerische und internationale Jazzszene bereichert und sich damit grosse kulturelle Verdienste um Region und Kanton Luzern erworben hat.

Als Lehrling organisierte Niklaus Troxler 1966 in seiner Heimatstadt Willisau das erste Jazzkonzert. Seither sind es deren 80 geworden. Spitzenmusiker aus aller Welt reisen eigens für diese Konzerte nach Willisau, dessen Namen seit einigen Jahren in einem Atemzug mit den grossen Jazzmetropolen der Welt genannt wird. Als besonderes Verdienst von Niklaus Troxler sei hervorgehoben, dass es ihm gelungen ist, das Festival von Willisau von programmbestimmenden kommerziellen Einflüssen zu halten. Er hielt somit «sein» Festival für die Weiterentwicklung des modernen Jazz in seinen verschiedensten Stilrichtungen offen.

Ehrung von allen Seiten

In prägnanten Worten charakterisierte Peter Rüdi (Zürich) in seiner Laudatio die Verdienste des Preisträgers, der somit Nachfolger der Luzerner Spielleute wurde. Letztere wurden 1976 als Preisträger erkoren. Wörtlich meinte Peter Rüdi: «Der Vestag-Preis fliesst durch Troxler hindurch wieder zur Musik zurück». Gross war die Ueberraschung der rund 150 Gäste, die sich am späteren Dienstagnachmittag in der Kornschütte eingefunden hatten, den bekannten Pierre Favre unter den Geladenen zu erblicken. Pierre Favre war nicht mit leeren Händen nach Luzern gekommen: Während rund 20 Minuten erfreute er die Gäste mit einem Vortrag auf seinen rhythmischen Instrumenten. Der bekannte Perkussionist bewies einmal mehr sein grosses Können. Als Abschluss des offiziellen Teils ergriff Regierungsrat Dr. Walter Gut das Wort. Er dankte dem Preisträger im Namen der Luzerner Regierung für sein unermüdeliches Wirken und betonte, dass das kulturelle Geschehen im Kanton Luzern «eben von der Initiative Einzelner lebe, die durch ihren Durchhaltewillen Grosses imstande zu leisten seien».

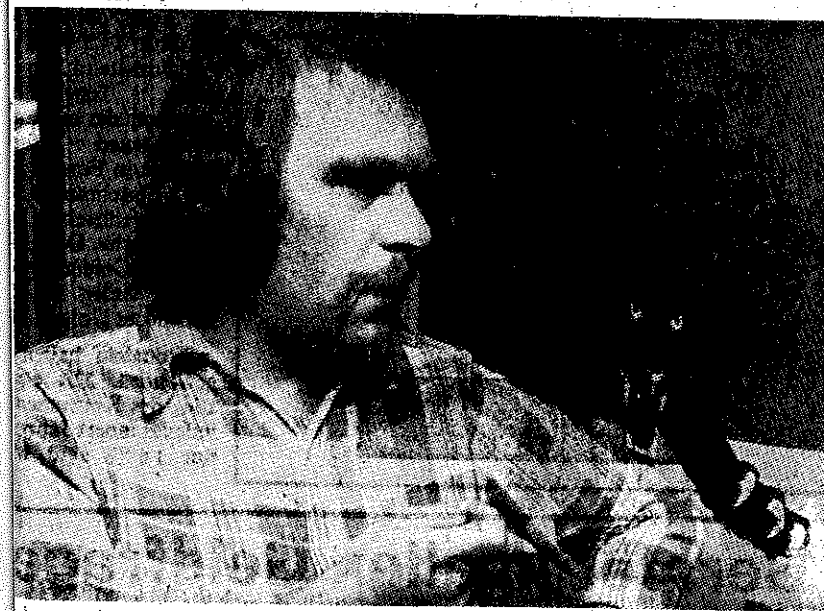

Niklaus Troxler, Willisau, erhielt den Vestag-Kulturpreis.

Berner Nachrichten,
Münsingen CH 2.12.77

Der Willisauer Niklaus Troxler hat in Luzern den mit 5000 Franken dotierten Vestag-Preis erhalten. Der Preis wurde Troxler für den Aufbau der Willisauer Jazz-Szene zuerkannt.

St.Galler Tagblatt, St. Gallen,
CH 2.12.77

Kunstpreis für «Jazz in Willisau»-Initianten

Der Willisauer Graphiker Niklaus Troxler hat in Luzern den mit 5000 Franken dotierten Vestag-Preis erhalten. Der Preis, der alljährlich von einem Bauunternehmen an Werke und Initianten von gemeinschaftsfördernder Wirkung verliehen wird, wurde Troxler für den Aufbau der Willisauer Jazz-Szene zuerkannt.

Solothurner Zeitung, Solothurn,
CH 1.12.77

Kunstpreis für Niklaus Troxler

Luzern: Der Willisauer Graphiker Niklaus Troxler hat in Luzern den mit 5000 Franken dotierten Vestag-Preis erhalten. Der Preis, der alljährlich von einem Bauunternehmen an Werke und Initianten von gemeinschaftsfördernder Wirkung verliehen wird, wurde Troxler für den Aufbau der Willisauer Jazz-Szene zuerkannt.

AZ, Sitten CH
1.12.77

«Jazz in Willisau»:

Kunstpreis für den Initianten

(sda) Der Willisauer Graphiker Niklaus Troxler hat in Luzern den mit 5000 Franken dotierten Vestag-Preis erhalten. Der Preis, der alljährlich von einem Bauunternehmen an Werke und Initianten von gemeinschaftsfördernder Wirkung verliehen wird, wurde Troxler für den Aufbau der Willisauer Jazz-Szene zuerkannt. Der Jazz-Kritiker Peter Rüedi nannte Troxler, der seine Konzerte und Festivals auf idealistische und unkommerzielle Weise organisierte, ein Unikum auf der «internationalen Szene». Heute haben die Willisauer Konzerte und das Festival eine Ausstrahlung, die weit über die Schweiz und Europa hinaus reicht.

Basler Zeitung, Basel
CH 2.12.77

Kunstpreis für «Jazz in Willisau»-Initianten. Der Willisauer Graphiker Niklaus Troxler hat in Luzern den mit 5000 Franken dotierten Vestag-Preis erhalten. Der Preis, der alljährlich von einem Bauunternehmen an Werke und Initianten von gemeinschaftsfördernder Wirkung verliehen wird, wurde Troxler für den Aufbau der Willisauer Jazz-Szene zuerkannt.

Jazz-Enthusiast «Knox» Troxler ausgezeichnet

Der Willisauer Graphiker und «angefressene» Organisator der weltberühmten Jazzkonzerte und -festivals von Willisau, Niklaus «Knox» Troxler, erhielt gestern in der Kornschütte im Rathaus Luzern den mit 5000 Franken dotierten Vestag-Preis, der, wie «Weltwoche»-Redaktor Peter Rüedi in seiner Laudatio treffend bemerkte, wohl durch Troxler hindurch direkt der Musik zufließen wird. Eine aussergewöhnliche Umrahmung fand der Anlass durch den Schlagzeuger Pierre Favre.

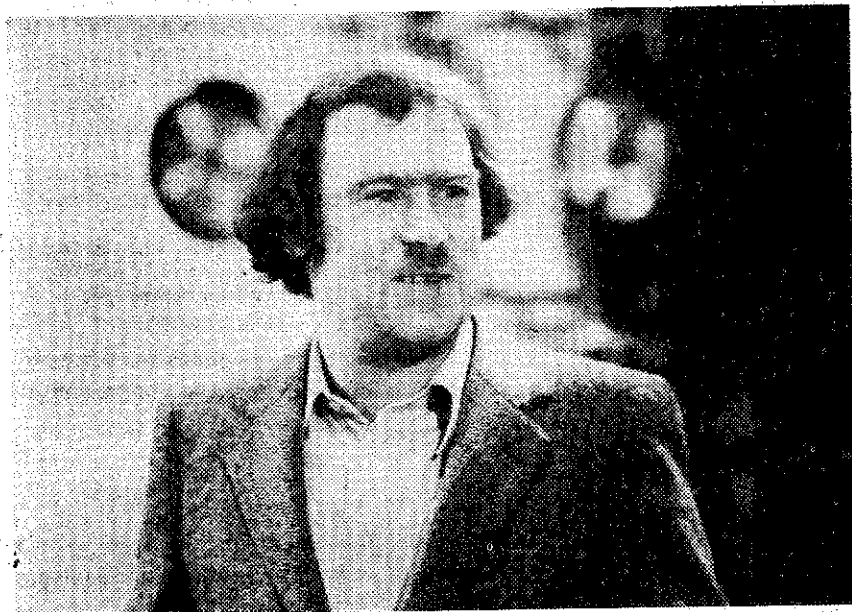

Niklaus «Knox» Troxler, der Willisau seit 1966 sukzessive zum Mekka des Free Jazz gemacht hat, wurde gestern für seinen organisatorischen Enthusiasmus und für das graphische Werk, das gleichzeitig entstand, mit dem Vestag-Preis geehrt.
(Photo Peter Isenegger)

cb. Am 16. Juni 1966 organisierte ein 19jähriger Graphiker-Lehrling im Grafenstädtchen Willisau ein kleines Jazzkonzert mit der Zürcher «Swinghouse Six» und ahnte nicht, was darauf alles folgen sollte...

Einstimmig hat die von der Stifterfirma Verzeri und Stirnimann unabhängige Jury den mit 5000 Franken dotierten Vestag-Preis, den vor zwei Jahren das Kreativitäts- und Begegnungszentrum Rägeboge und im letzten Herbst die Luzerner Spielleute erhielten, dem Graphiker Niklaus «Knox» Troxler, Begründer und Leiter des Jazzfestivals Willisau und Erschaffer unverwechselbarer, eigenwillig-fröhlicher Plakate mit Sammlerwert, die für «seiner» Konzerte werben, zuerkannt.

Das Hinterland im Vordergrund

Knox, von Kopf bis Fuss auf Jazz ein-

gestellt, hat dem ersten Konzert bis heute rund 80 weitere folgen lassen, für die Spitzenmusiker aus aller Welt nach Willisau reisen: Willisau wird mittlerweile mit den anderen Jazz-Metropolen in einem Atemzug genannt, die Stadt im Hinterland ist in den Vordergrund gerückt, so sehr in den Vordergrund, dass in einschlägigen New Yorker Kreisen beispielsweise schon nicht mehr von Willisau bei Luzern, sondern von Luzern bei Willisau die Rede sein soll. Dazu haben wohl nicht zuletzt auch die Höhepunkte der unaufhörlichen Jazzreihe, die jeweils mehrtägigen Jazzfestivals, beigetragen, deren dritte Auflage in diesem August über die Bühne fegte. Immer sei es ihm gelungen, das Festival von Willisau von programm-bestimmenden kommerziellen Einflüssen frei und damit für die Weiterentwicklung des modernen Jazz in seinen verschiedensten Stilrichtungen offen zu halten. In seiner

Laudatio sprach «Weltwoche»-Redaktor Peter Rüedi vom «Wunder Willisau» und zitierte einen Jazzmusiker, der vom kleinen Amtshauptort einmal als «one of best places for music» gesprochen habe. Er hielt in seiner Würdigung fest, dass Knox nur das produziere, was er selber auch hundertprozentig vertreten könne. Es sei nun an der Zeit, dass jemand, der den Mut nie aufgegeben hat und der zudem für ein Sache kämpfte, an deren Sinn öffentliche Stellen nur allmählich zu zweifeln aufgehört haben, ausgezeichnet werde.

Musikalischer Stil und plakative Optik

Nicht nur für diesen unaufhaltsamen Enthusiasmus beim Organisieren des Kulturereignisses von Weltrang, sondern auch für das hervorragende, eigenständige graphische Werk, das im Zusammenhang mit und als Werbung für dieses entstand, wurde Troxler der Vestag-Preis zugesprochen. Es sei ihm immer gelungen, so Laudator Rüedi, den musikalischen Stil der Veranstaltung mit einer ungeheuren plakativen Optik zu verbinden. Zeugen dafür sind die fröhlichen Posters, die an Litfassäulen und tristen Wänden alleweil in die Augen stechen und manch ein gut gemachtes Plakat daneben verschwinden lassen.

Nachdem sich Knox für den Preis, der wohl auch seine in den Stresszeiten zu Scharen anwachsende Mitarbeiterzahl ehrt, bedankt hatte, überliess man das Feld dem Schlagzeuger Pierre Favre, der seinerseits die Feier nicht nur — wie man üblicherweise zu sagen pflegt — umrahmte, sondern ihr durch seine wohl halbstündige Improvisation einen eigenen Stempel aufdrückte. Er weihte den Zuhörer in sämtliche Geheimnisse seiner Rhythmus-Küche ein, und er bewies einmal mehr, dass man auch mit Gongs, Tschinellen, Glocken und Pauken phantastisch lautmalen kann.

Zum Schluss der Veranstaltung ergriff dann auch Erziehungsdirektor Dr. Walter Gut, einer von vielen prominenten Anwesenden, das Wort und hob hervor, dass den Willisauern mittlerweile auch von jenen Unterstützung zukomme, deren Sache Jazz vielleicht nicht ist, die aber sehr wohl sich dafür einsetzen, originelle und einmalige Schöpfungen zu würdigen und die Schöpfer anzuspornen. Es ist jetzt klar, welche Ausstrahlung von Willisau, seinen Jazzanlässen und nicht zuletzt auch von Knox ausgeht...

VESTAG-Preis 1977 für Niklaus Troxler

Einstimmig hat die von der Stifterfirma unabhängige Jury den mit 5000 Franken dotierten VESTAG-Preis 1977 dem Grafiker Niklaus Troxler (Willisau), Begründer und Leiter des Jazz Festivals Willisau, zuerkannt. Damit soll die Initiative und die beispiellose Ausdauer eines Mannes anerkannt werden, der aus eigener Kraft und unter grossen persönlichen Opfern die schweizerische und internationale Jazz-Szene bereichert und sich damit grosse kulturelle Verdienste um Region und Kanton Luzern erworben hat. Als Lehrling organisierte Niklaus Troxler 1966 in seiner Heimatstadt Willisau das erste Jazz-Konzert. Seither sind es deren rund 80 geworden. Spitzenmusiker aus aller Welt reisen eigens für diese Konzerte nach Willisau, dessen Name in einem Atemzug mit den grossen Jazz-Metropolen der Welt genannt wird. Als besonderes Verdienst Niklaus Troxlers sei hervorgehoben, dass es ihm gelungen ist, das Festival von Willisau von programmbestimmenden kommerziellen Einflüssen frei — und damit für die Weiterentwicklung des modernen Jazz in seinen verschiedensten Stilrichtungen offenzuhalten. Dies und die eigenwillig-fröhlichen Plakate, die Niklaus Troxler für seine Konzerte gestaltet und denen längst Sammlerwert beigemessen wird, haben der Jury den Entscheid leicht gemacht. Denn der VESTAG-Preis wurde 1975 zum Anlass des 50jährigen Bestehens des gleichnamigen Bauunternehmens gestiftet, um junge und sich entwickelnde kulturelle und soziale Bestrebungen zu ermutigen.



Der Neuntausend-Jazz-Platten-Laden

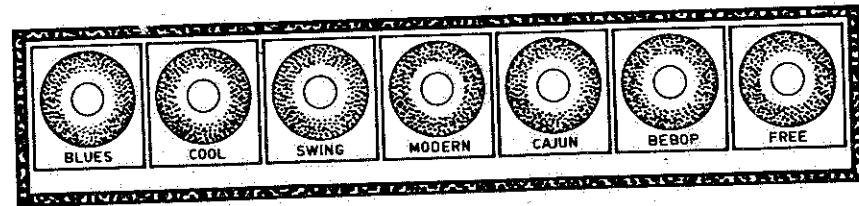

Seit Jahren drucken wir alle
Informationen und Festival-Programmhefte
für

JAZZ WILLISAU

Verlangen Sie eine unverbindliche Offerte
Diese beweist unsere Leistungsfähigkeit

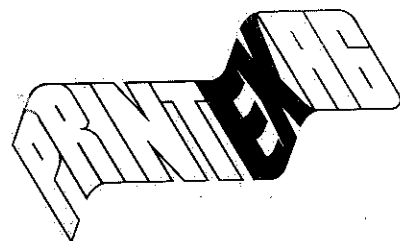

Printex AG

Offsetdruckerei
Werkstrasse
6252 Dagmersellen

Das Buch für den Jazzfreund:

JAZZ IN WILLISAU

hundertmal Jazz live

Format 21x30 cm, 200 Seiten,
378 Abbildungen schwarz-weiss, 28 Abbildungen vierfarbig

Fotos von Andreas Raggenbass
Plakate von Niklaus Troxler
Texte von Peter Rüedi und
Margrit Staber

Erscheint anfangs Juni
Verkaufspreis Fr. 35.—

Ræber

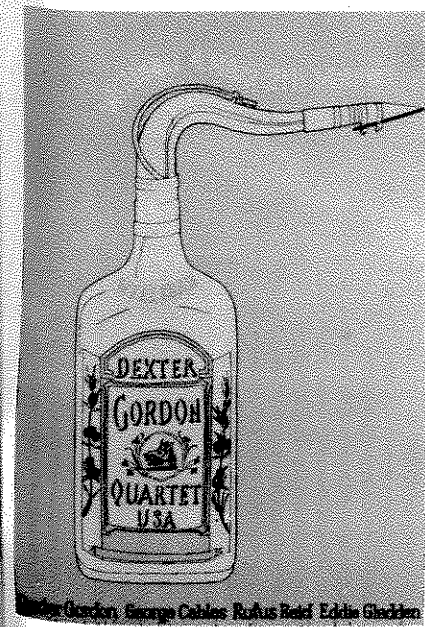



John Coltrane «Seltens Lächeln»

spricht für diesen im Rahmen des

Einmaliges Jazzereignis: «John Coltrane Memorial»



McCoy Tyner: ein Höhepunkt

Dass der Pianist McCoy Tyner nicht mit seiner beliebten Gruppe, sondern allein aufgetreten ist, mag etliche Fans enttäuscht haben. Gerade diese ungewollte Programmänderung aber brachte einen unvergesslichen Höhepunkt: Wie zu erwarten war, spielte McCoy Tyner ein grossartiges Bild von John Coltrane. Das Coltrane-Motto des diesjährigen Willisauer Festivals hatte sicher einen wesentlichen Einfluss auf Tyners Auftritt. Man spürte, wie sehr sich Tyner allein mit der thematischen Gestaltung seines Konzertes beschäftigt haben musste. «Satelite» (eine Coltrane-Komposition, die «Giant Steps»-Sequenzen als Grundlage hat) ist in der Form, in der sie McCoy Tyner präsentierte, ein Schlüssel zum Verständnis von Coltranes Musik.

«Naima» ist mehr als ein Stück Musik, «Naima» ist Sinnbild für Coltranes fast unmenschlich absolutes Engagement seiner Musik gegenüber. «Naima» ist der Name von Tranes Lebensgefährtin. Der

Grosser Jazz in der Kleinstadt
Zum Glück
gibt es
Willisau!
WILLISAU LU - Regen und Schlamm konnten ihnen nichts anhaben: Während vier Tagen war für Tausende von Jazz-Fans die Welt in Willisau völlig in Ordnung. Zum dritten Mal fand in diesem luzernischen 2800-Seelen-Städtchen ein internationales Jazz-Festival statt. Diesmal stand es ganz im Zeichen des

brüchen an Klavier und E-Piano die Aufmerksamkeit auf sich zog. Die Willisauer Premiere von Magog war eigentlich schon lange fällig. Organisator Troxler möchte mit seinen Konzerten und Festivals jedoch zu Recht ungewöhnliche und möglichst einzigartige musikalische Ereignisse anbieten, was nicht möglich ist, wenn eine Gruppe bereits das Jahr hindurch an diversen anderen Orten der Schweiz zu hören ist. Zwei Umstände machten nun Magog «reif» für Willisau: einerseits sind Konzerte dieses wohl besten Modern-Jazz-Ensembles der Schweiz seit einiger Zeit bei uns selten geworden, zum anderen konnte ohne grundlegende Konzeptänderungen doch eine Intensivierung von

en partie royé dans les brutis miex aux mysticismes sonores parastites. Elle ne se prêtait pas tropah Sanders ouvre son réctal. Il le comprit. Virant alors sur l'homme à Coltrane (à la mémoire de qui le festival était dédié, et rappebons que McCoy Tyner et Elvin Jones en furent les compagnons les plus proches) par le détour du «hop» revisitte, il se fit d'une éloquence persuasive irrépressible.

«Avant tout la fête»
Plus direct encore fut le saxophoniste McCoy Tyner, qui, dans une improvisation d'une rare beauté, se livra à une véritable «révision» de la musique de son maître. Il se fit d'une éloquence persuasive irrépressible.

Stätte der Kommunikation
Entsprechend leicht lassen sich hier neue Kontakte knüpfen oder auch welche mit Leuten, die man das ganze Jahr über für «verschollen» glaubt — intensivieren. Denn das Willisauer Jazz-Festival lockt sie alle aus ihren Löchern. Wiewohl gerade dieses Festival eine besondere Attraktivität ausstrahlt, besagt dies jedoch nicht — und möge es nur ja so bleiben! — dass man nach Willisau geht, weil es sich so gehört. Festgefahrene Festival-Institutionen gibt es schon zur Genüge.

ung gängiger Muster der ersten Musikrichtungen, aber siblen Klangstrukturen und losen Freejazz-Ausbrüchen la Bley, die zusammen mit neue grossorchestrals Kompositionen einzelner Orchesterformen anstrebt, wobei keinesfalls ausgeklammert Schade, dass der noch viel kannte italienische Trompeter va offenbar indisponiert sein grosses Talent nicht voll kam, was durch das agile B. J. F. Jenny-Clark und vor alltiven Altsaxophonlinien von bani, der auf Ornette Coleman aber wieder wettgemächtphänomenale Urbani wurde ben dem Elvin Jones-Gitarriwasaki zur grossen Live-EndWillisau. Wer die letztenPharoah Sanders kennt und Jahr zu Jahr immer flacher scher gewordene Musik zumommen hat, war sicher übungsarmen, schon fast le nennenden Willisauer Aufttaunt. Nervtötend für mich lerhand Spannung erwartete Andrew N. White III, dessen holprig wirkende aber demsanter Schnelligkeit vorgeitrane-Imitationen zu ein nichtssagenden, völlig leeren Marathon ausarteten, was wenn man im Programmherh «unter anderem über 200 Co Noten umgesetzt und selbst Dass er ein guter Organisator und Musikprofessor sein nicht bestritten. Bevor «Stone Alliance», das Miles-Davis-Saxophonisten man, dieses trotz allem einval in den frühen Morgen Montags mit lauten aber Rockjazz-Klängen zu Ende gabe es noch ein für Will Jazzereignis mitzuerleben: amerikanische Jazzsänger